

**Частное образовательное учреждение высшего образования
«Международный Институт Дизайна и Сервиса»**

**АКТУАЛЬНЫЕ ПРОБЛЕМЫ ТЕОРИИ И ПРАКТИКИ
ПРОФЕССИОНАЛЬНОГО ОБРАЗОВАНИЯ
В КОНТЕКСТЕ ГЛОБАЛИЗАЦИИ**

Материалы Международной
научно-практической конференции
31 мая 2019 года

Челябинск 2019

Печатается по решению Ученого совета
Частного образовательного учреждения
высшего образования
«Международного Института Дизайна и Сервиса»

УДК 37
ББК 74
А 13

Актуальные проблемы теории и практики профессионального образования в контексте глобализации: Материалы Международной научно-практической конференции 31 мая 2019 г. – Челябинск: ЧОУВО МИДиС, 2019. – 144 с.

В издании представлены материалы Международной научно-практической конференции «Актуальные проблемы теории и практики профессионального образования в контексте глобализации», состоявшейся 31 мая 2019 г. в Частном образовательном учреждении высшего образования «Международный Институт Дизайна и Сервиса». В сборник вошли статьи, посвященные теоретико-методологическим основам интеграционных процессов в образовании; проблемам управления интеграционными процессами в современном образовании; социокультурным и лингвистическим аспектам интеграции в образовании; психолого-педагогическим аспектам интеграционных процессов в системе воспитания; вопросам повышения качества образования как важнейшего условия интеграционных процессов; изучению феномена культуры и искусства в современном образовательном пространстве; внедрению стандартов WorldSkills в образовательное пространство института при формировании индивидуальной образовательной траектории.

Сборник представляет интерес для студентов, преподавателей, аспирантов вузов и специалистов по соответствующим отраслям знаний.

Главный редактор: Кокорин С.А., канд. филол. наук

Ответственный редактор: Хаятова Л.Р., специалист научно-методического отдела

Рецензенты: Дегтеренко Л.Н., канд. ист. наук, Трушникова Е.Л., канд. культурологии, Ходак Н.А., канд. биол. наук, Полушина И.С., канд. экон. наук, доцент, Бодрова Е.Г., канд. экон. наук, доцент, Смирнова Н.А., канд. экон. наук, доцент, Абрамова Е.Н., канд. филол. наук, доцент, Садовникова Н.В., канд. ист. наук, доцент, Одношвина Ю.В., канд. культурологии.

ISBN 978-5-91394-097-1

Редакция не несет ответственности за полноту содержания и достоверность информации, материалов.

Персональную ответственность за содержание материалов, цитирование, библиографическую информацию, точность и достоверность приведенных в статье фактов, цитат, имен собственных, статистических и социологических данных, географических названий и прочих сведений несут авторы опубликованных статей.

УДК 37
ББК 74
© ЧОУВО МИДиС, 2019

СОДЕРЖАНИЕ

Александрова Л.Д. Опыт проектирования индивидуальной образовательной траектории и тенденции персонализированного обучения	5
Алексеева К.В. Использование информационно-коммуникативных технологий в преподавании дисциплины «Предпринимательское право» в контексте глобализации современного образования	8
Апиок С.Н. Формирование профессиональной языковой инкультурации у учащихся в процессе изучения учебной дисциплины «Белорусский язык. Профессиональная лексика».....	11
Василиженко М.В. Поиск альтернативных методов дополнительной подготовки обучающихся английскому языку.....	14
Воробьева О.И. Вербальные и невербальные каналы коммуникативного дизайна..	18
Дегтеренко Л.Н. Содержательно-методологический анализ взаимосвязи программ дополнительного профессионального образования и стандартов WS в научных публикациях	24
Дегтеренко Л.Н., Абрамова Е.Н. Технология проведения бинарных занятий по «Русскому языку и культуре речи» и «Иностранному языку» в контексте требований ФГОС СПО и стандартов Ворлдскиллс	29
Дегтеренко Л. Н., Банников В.С., Банникова А.Н. Из опыта проведения демонстрационного экзамена по стандартам WorldSkills на примере профессиональной компетенции «Дизайн интерьера»	35
Деньщикова Г.Н. К вопросу формирования социально-нормативной активности студентов образовательных учреждений среднего профессионального образования	39
Деньщикова Г.Н. К вопросу о понятии социально-нормативной активности	41
Довбий И.П., Дегтеренко А.Н. Индустрия 4.0 как новый этап экономического развития: понятие, направления и перспективы.....	44
Довбий И.П., Дегтеренко А.Н. Отечественная экономика на пороге четвертой промышленной революции.....	49
Шлик Ева М., Щербов А.Д., Костак Е.Ю. Практические аспекты профессиональной подготовки студентов туристических школ Зальцбурга.....	56
Ивинская Н.Л. Проблемы использования цифровых технологий в образовательном процессе высшей школы	59
Кокорин С.А. Цветономинация как способ отражения языковой картины мира	61
Колбышева С.И. Герменевтический аспект процесса понимания художественного текста.....	64
Коняева Е.А., Горелкина М.В. Адаптация молодого специалиста как фактор развития образовательной организации	67
Корниенко Н.А. Информационно-коммуникационные технологии как фактор повышения качества обучения в начальной школе.....	71
Львов Л.В. Единое целеполагание образовательной и профессиональной деятельности как фактор опережающей подготовки трудовых ресурсов с высоким человеческим капиталом.....	76
Максимова Т.А. К вопросу о национально-культурной специфике паремий с компонентом-зоонимом	80
Матвеева Т.М. Гедонистический аспект в языке сомелье	84

Мирзоян А.П. Технология реализации дополнительных профессиональных программ с учетом стандартов WorldSkills по компетенции «Ресторанный сервис» в ЧОУВО «Международный Институт Дизайна и Сервиса»	87
Михайлова М.М. Практические занятия с использованием стандартов WorldSkills как средство повышения качества подготовки студентов СПО	93
Наумчик В.Н. Педагогика и предпринимательство в условиях глобализации	100
Овсяницкая Л.Ю. О применение методов Data Mining для обработки данных педагогического мониторинга в образовательных учреждениях	103
Панькина Т.Р. Метод проектов на уроках английского языка как эффективный способ развития коммуникативной компетенции	106
Петрова А.Н., Шевченко-Савлакова Н.М. Обновление содержания образовательных программ и технологий профессионально-личностного развития учащихся на основе стандартов WorldSkills.....	109
Пясецкая И.Ш. Опыт применение стандартов WorldSkills в подготовке специалистов среднего звена (на примере компетенции «Администрирование отеля»)..	114
Рулевская Л.П. Пропедевтика инженерных дисциплин в аспекте соревновательной робототехники.....	118
Рыбкина С.В. Теоретические основы развития креативности в начальной школе.....	121
Статных А.С. Современные технологии в образовании. Цифровая экономика и цифровые активы	124
Трушников Е.Л. Культура участия и медиация в образовательном пространстве.....	127
Тутаева Т.Н., Шамухаметова Г.Х. О взаимодействии педагогических работников техникума и наставников предприятия в условиях дуального обучения	130
Устьянцева И.Д., Постовалова И.П. Методы уменьшения риска финансовых операций	134
Ходак Н.А. Мотивационная направленность и психофизиологический статус студентов образовательных организаций.....	137
Холодковская Н.С. Субъектный опыт студента: предпонимание профессии «Менеджер» в способах действий.....	140

АЛЕКСАНДРОВА ЛЮДМИЛА ДМИТРИЕВНА

г. Челябинск, Частное образовательное учреждение высшего образования «Международный Институт Дизайна и Сервиса»

ОПЫТ ПРОЕКТИРОВАНИЯ ИНДИВИДУАЛЬНОЙ ОБРАЗОВАТЕЛЬНОЙ ТРАЕКТОРИИ И ТЕНДЕНЦИИ ПЕРСОНАЛИЗИРОВАННОГО ОБУЧЕНИЯ

Аннотация. В статье рассматривается категория индивидуальной образовательной траектории (ИОТ) как составляющая современного менеджмента в образовании, уточняется терминологическое поле ИОТ в условиях открытого образования, коммуникативно-деятельностной образовательной среды и тенденций персонализированного обучения, описан опыт и рекомендации по проектированию ИОТ в электронно-информационной среде вуза.

Ключевые слова: индивидуальная образовательная траектория, управление, персонализация, анализ данных, электронно-информационная среда, предективность, цифровая трансформация, тьютор, тренер-технолог.

В связи с изменением образовательной парадигмы и актуализации у субъектов образования, возможностей и способности к самообразованию, самоопределению и самореализации, появляется необходимость проектирования и внедрения в образовательный процесс индивидуальной образовательной траектории (ИОТ).

Цифровая трансформация образования актуализирует применения digital решений не только в системе управления образовательной организацией, но и в процессе профессиональной подготовки обучающихся и их персонального развития. Образовательная траектория учитывает индивидуальные особенности обучающихся, фиксирует этапы освоения универсальных, общепрофессиональных и профессиональных компетенций, анализирует зоны ближайшего развития и образовательные риски. На основе комплексного анализа данных в электронно-информационной среде формируются рекомендации по профессиональному и личностному развитию, отраженные в виде индикаторов (высокий/средний/низкий уровень), конкретные советы по получению дополнительного образования, развитию softskills и т.д.

Создание электронно-информационной среды с возможностью построения индивидуальной образовательной траектории обучающихся позволяет администрации вуза осуществить переход к формату датацентричного вуза, получать объективный динамический отчет о качестве подготовки и уровнях освоения образовательных программ и принимать предиктивные управленческие решения, направленные на цифровую трансформацию образовательного учреждения.

Теоретический анализ показал, что, несмотря на значительные разночтения, большинство авторов в качестве основных признаков индивидуальной образовательной траектории выделяют следующие (В.В. Гарднер, Н.Г. Зверева, Т.В. Машкова, Е.П. Носова, Н.Н. Суртаева, А.В. Хуторской, И.С. Якиманская) [2, с. 70]:

- персонализация пути реализации личностного потенциала;
- определение последовательности элементов учебной деятельности каждого обучающегося по реализации собственных образовательных целей;
- целенаправленность и процессный характер индивидуального свободного выбора и поэтапной реализации обучающимся индивидуальной образовательной программы;

- создание оптимальных условий для развития обучающихся в ходе взаимодействия и педагогической поддержки со стороны педагога, тьютора, наставника, тренера-технолога.

Таким образом, индивидуальную образовательную траекторию следует рассматривать как заранее определенную последовательность элементов деятельности обучающегося для реализации достижений, соответствующих его личностному потенциалу, как фактическую последовательность элементов деятельности обучающегося, характеризующуюся уровнем достижения учебных, профессиональных и личных целей. Индивидуальная образовательная траектория выстраивается как на основе комплексной диагностики, которую проводит педагог, тренер-технолог или тьютор, так и на основе bigdata-анализа. В качестве основных источников сбора данных могут выступать следующие: анализ цифрового следа, данные электронных журналов образовательной организации, результаты цифровой диагностики (выявление потенциала обучающегося), данные сервисов тьюторской поддержки, данные рекомендательной системы (работа с запросами) и т.д. [1, с. 121].

В качестве основных задач, которые позволяет решить практика использования индивидуальной образовательной траектории, могут быть следующие:

- определение склонности к направлению и профилю обучения;
- рекомендации по получению дополнительного образования;
- описание моделей поведения обучающегося;
- рекомендации по выбору профессиональных компетенций (например, для участия в чемпионатах движения «Молодые профессионалы» (WorldSkills Russia));
- определение готовности к освоению универсальных, общепрофессиональных и профессиональных компетенций;
- советы по распределению ролей и эффективному участию в проектной деятельности;
- рекомендации и по выбору элективных и on-line курсов;
- предложения по консультированию с преподавателями и тьюторами;
- рекомендации по включению в проектные команды и участию в проектных неделях;
- рекомендации по выбору тем курсовой работы (выпускной квалификационной работы);
- определение функционального места на практику (учебную, производственную, преддипломную).

Диагностические результаты в виде индивидуальной траектории могут быть доступны в электронной образовательной среде вуза и мобильном приложении, учитывая требования 152-ФЗ [3]. В итоговой форме траектория представлена в двух видах: динамический ежемесячный график и cv обучающегося.

Немаловажной функцией индивидуальной образовательной траектории является корреляция и соотношение с текущим рейтингом работы преподавателя, деятельностью тьюторов, административных подразделений вуза (проектно-аналитический центр, студенческий бизнес центр, лаборатории, центры подготовки компетенций и т.д.). Также результаты прохождения траектории могут быть представлены обучающимся в качестве своего cv работодателям и партнерам.

Таким образом, обучение с использованием индивидуальной образовательной траектории является попыткой спрогнозировать личное развитие обучающихся, развивать их социокультурные, творческие способности, умение принимать ответственные решения в условиях неопределенности. Спроектированная коммуника-

тивно-деятельностная среда, учитывающая ценностно-целевые, знаниево-мыслительные, творческие, эмоциональные, программно-технологические, профессиональные и психо-физические установки образовательного процесса позволяют ориентировать обучающегося на формирование futureskills в условиях развития цифровой культуры и трендов современного образования, а вузу становиться дата-центричными и конкурентоспособными на международном рынке образовательных услуг.

Библиографический список:

1. Александрова, Л.Д. Управленческие аспекты виртуализации образования [Текст] / Л.Д. Александрова // Социум и власть. Издательство: Челябинский филиал РАНХиГС при Президенте Российской Федерации. – 2016. – № 2 (58). – С. 117–122.
2. Львов, Л.В. Проектирование системы профессиональной подготовки на полипарадигмальной основе: монография / Л.В. Львов. – М.: Изд-во СГУ, 2013. – 512 с.
3. Федеральный закон «О персональных данных» № 152-ФЗ (редакция от 05.06.2011) [Электронный ресурс]. – Режим доступа: http://www.consultant.ru/document/cons_doc_LAW_61801/

АЛЕКСЕЕВА КСЕНИЯ ВАЛЕНТИНОВНА

г. Челябинск, Частное образовательное учреждение высшего образования
«Международный Институт Дизайна и Сервиса»

**ИСПОЛЬЗОВАНИЕ ИНФОРМАЦИОННО-КОММУНИКАТИВНЫХ
ТЕХНОЛОГИЙ В ПРЕПОДАВАНИИ ДИСЦИПЛИНЫ
«ПРЕДПРИНИМАТЕЛЬСКОЕ ПРАВО»
В КОНТЕКСТЕ ГЛОБАЛИЗАЦИИ СОВРЕМЕННОГО ОБРАЗОВАНИЯ**

Аннотация. В статье автор раскрывает значение внедрения информационно-коммуникативных технологий в преподавание дисциплины «предпринимательское право», в том числе через обучение практическими навыками владения существующими информационными системами и публичными базами данных.

Ключевые слова: глобализация, информационно-коммуникативные технологии, информационные системы, образовательный процесс, образование, предпринимательское право, публичные ресурсы, формирование навыков.

Внедрение информационно-коммуникативных технологий (ИКТ) в процесс обучения стало не просто повсеместным, а успешно вытесняет традиционные методики обучения, становится неразрывно связанным с образовательным процессом и необходимым для формирования у обучающихся специальных навыков работы с информационными системами и публичными ресурсами.

Умение обращаться к соответствующим базам данных и эффективные навыки поиска информации в интернет-пространстве приходят на смену традиционным знаниям, а в условиях глобализации образования, в том числе с развитием дистанционных форм обучения, посредством вебинаров, интернет-трансляций, обучающих программ, использование информационно-коммуникативных технологий в преподавании приобретает первостепенное значение [1, 2, 3].

В литературе применительно к содержанию дисциплины «Предпринимательское право» отмечается «предметно-тематическое содержание учебной дисциплины коммерческое (предпринимательское) право приобретает черты комплексности, включая в себя изучение как особенностей частноправового регулирования предпринимательской деятельности, так и основных особенностей публично-правовой организации этой деятельности, что не исключает изучение ни отношений, связанных с организацией предпринимательской деятельности, ни внутрихозяйственных отношений, в т.ч. внутрикорпоративных отношений, ни вопросов самоорганизации и саморегулирования в сфере предпринимательства» [5].

Целью обучения дисциплине «Предпринимательское право» является формирование у обучающихся практических навыков, применимых сразу после успешного завершения обучения. Как правильно отмечают А.С. Сухова, И.Г. Селезнева в своей статье: «Суть новой парадигмы образования состоит в переходе от трансляции набора готовых знаний к управлению познавательной деятельностью обучающихся в процессе решения учебных проблем методами активного обучения» [7], потому что по настоящее время «одним из наиболее значимых противоречий, фиксируемых в сфере вузовской подготовки специалистов, является противоречие между востребованностью со стороны работодателей выпускников высшей школы, которые бы владели практическими умениями и профессиональным опытом, и порой излишней теоретической направленностью образовательного процесса без выработки необходимых компетенций» [8, с. 164].

Для формирования таких навыков и компетенций обучающемуся необходимы знания о существующих информационных системах и публичных ресурсах, поскольку содержащаяся в них информация влечет за собой правовые последствия для неопределенного круга третьих лиц. В абзаце 2 пункта 3 Постановления Пленума Верховного Суда РФ от 23.06.2015 № 25 «О применении судами некоторых положений раздела I части первой Гражданского кодекса Российской Федерации» указано, что для лиц, не являющихся сторонами сделки и не участвовавших в деле, считается, что подлежащие государственной регистрации права на имущество возникают, изменяются и прекращаются с момента внесения соответствующей записи в государственный реестр, а не в момент совершения или фактического исполнения сделки либо вступления в законную силу судебного решения, на основании которых возникают, изменяются или прекращаются такие права (пункт 2 статьи 8.1, пункт 2 статьи 551 ГК РФ) [6].

Именно внедрение ИКТ в образовательный процесс при преподавании дисциплины «Предпринимательское право» позволяет наглядно продемонстрировать обучающим принципы работы с соответствующими публичными ресурсами. Для демонстрации может быть использован проектор, или интерактивная доска, или доступ к соответствующему ресурсу может быть обеспечен индивидуально через персональный компьютер. Выбор способа наглядной демонстрации зависит от оборудования лекционной аудитории.

Итогом обучения должны стать сформированные познавательные навыки обучающегося, развитие способности конструировать свои знания; развивать критическое мышление; самостоятельно ориентироваться в информационном пространстве; умение пользоваться информационными ресурсами и извлекать информацию из информационно-справочных систем типа «Гарант», «Консультант Плюс» и других.

В связи с этим можно предложить активное использование проектного метода, который позволит оценить преподавателю приобретенные обучающимся навыки. В свою очередь обучающийся с помощью современных программных средств может продемонстрировать результат самостоятельной работы в форме видеодемонстрации полученных навыков, например, с помощью программы «захвата» видео с монитора. При использовании ИКТ в обучении, как отмечает А.В. Толкачев, «преподаватель выступает не в роли функционального посредника между студентом и учебной дисциплиной, а в роли организатора и компетентного, профессионально грамотного руководителя самообразовательной деятельностью студента» [8, с. 167].

Эффективность внедрения ИКТ в образовательный процесс подтверждена исследованиями [4]. Внедрение описанного проектного метода обучения по дисциплине «Предпринимательское право» и активное использование ИКТ в преподавании повысит самостоятельность студентов, усвоение учебного материала и сформирует необходимые практические навыки, усилив конкурентоспособность молодых специалистов на рынке труда.

Библиографический список:

1. Васильева, О.С. Дистанционные коммуникации на уроках биологии: опыт внедрения и реализации / О.С. Васильева // Современная высшая школа: инновационный аспект. – 2015. – № 1. – С. 158–164.
2. Вырупаева, А.П. Участие в дистанционных конкурсах и олимпиадах как условие реализации образовательного потенциала педагогов и студентов / А.П. Вырупаева // Управление качеством образования на основе российских и меж-

дународных стандартов. Современные образовательные тренды. Материалы Международной научно-методической конференции, посвященной 25-летию юбилею РБИУ. – Челябинск, 2017. – С. 17–22.

3. Дегтеренко, Л.Н. Комплексный анализ исторической информации как условие реализации компетентного подхода на занятиях по истории / Л.Н. Дегтеренко // Управление качеством образования на основе российских и международных стандартов. Модель учебно-проектной деятельности, ориентированной на трудоустройство Материалы XVII-й Межвузовской научно-практической конференции. – Челябинск, 2016. – С. 29–41.

4. Кулмуканова, К.К. Практический опыт по информационно-коммуникативным технологиям в образовании / К.К. Кулмуканова, Т.Ж. Кутебаев, Г.Б. Мусина, М.Б. Сатыбалдина // Международный журнал экспериментального образования. – 2016. – №4. – С. 240–243.

5. Попондопуло, В.Ф. Предпринимательское право как учебная дисциплина и направление подготовки в системе высшего профессионального образования / В.Ф. Попондопуло, Д.А. Петров // Вестник Университета им. О.Е. Кутафина (МПОА). – 2016. – № 11. – С. 96.

6. Постановление Пленума Верховного Суда РФ от 23.06.2015 № 25 «О применении судами некоторых положений раздела I части первой Гражданского кодекса Российской Федерации» // Российская газета. – № 140. – 30.06.2015.

7. Сухова, А.С. Информационно-коммуникативные технологии как основополагающий элемент активизации творческого мышления в политико-правовом обучении / А.С. Сухова, И.Г. Селезнева // Известия ВолгГТУ. – 2013. – № 13 (116). – С. 131–132.

8. Толкачев, В.А. Дидактика руководства самообразовательной деятельностью студентов в условиях вызовов XXI века. Монография / В.А. Толкачев. – М.: Издательство СГУ, 2010. – 196 с.

АПИОК СВЕТЛАНА НИКОЛАЕВНА

г. Минск, учреждение образования «Республиканский институт профессионального образования»

**ФОРМИРОВАНИЕ ПРОФЕССИОНАЛЬНОЙ
ЯЗЫКОВОЙ ИНКУЛЬТУРАЦИИ У УЧАЩИХСЯ
В ПРОЦЕССЕ ИЗУЧЕНИЯ УЧЕБНОЙ ДИСЦИПЛИНЫ
«БЕЛОРУССКИЙ ЯЗЫК. ПРОФЕССИОНАЛЬНАЯ ЛЕКСИКА»**

Аннотация. Статья посвящена описанию педагогических условий, необходимых для успешного формирования профессиональной языковой инкультурации в процессе изучения учебной дисциплины «Белорусский язык. Профессиональная лексика», которая будет способствовать успешной будущей профессиональной деятельности и становлению учащегося как будущего специалиста.

Ключевые слова: профессиональная инкультурация, языковая инкультурация, языковое образование, педагогические условия, образовательный процесс, методика обучения, активные методы.

Формирование профессиональной языковой инкультурации у учащихся предполагает наличие условий, способствующих эффективному ее формированию. Условие, в широком смысле, – это такое обстоятельство, от которого что-либо зависит [6, с. 771]. В узком смысле, условие учебной деятельности – это «совокупность обстоятельств, в которой она осуществляется, и обстоятельств жизнедеятельности ее субъекта» [4, с. 451]. Современный словарь по педагогике дает следующее определение данной категории: «условие (эффективной деятельности преподавателя) – это субъективные и объективные требования и предпосылки, реализуя которые он добивается достижения цели в своей работе при наиболее рациональном использовании сил и средств». Трансформируя значение слова «условие» на педагогическую деятельность, получим одно из самых распространенных в педагогических исследованиях понятие «педагогические условия» – категория, выражающая отношение предмета к окружающим явлениям, без которых он существовать не может [7, с. 36].

Общеизвестно, что любая система может успешно функционировать и развиваться при соблюдении определенных условий, поэтому необходимо выявить педагогические условия, способствующие формированию профессиональной языковой инкультурации у учащихся в процессе изучения учебной дисциплины «Белорусский язык. Профессиональная лексика».

Изучение дисциплины «Белорусский язык. Профессиональная лексика» является неотъемлемым условием, способствующим более «мягкой» и быстрой адаптации учащихся к профессиональной деятельности в учреждении профессионального образования. На занятиях учебной дисциплины «Белорусский язык. Профессиональная лексика» учащиеся изучают не только грамматические и лексические аспекты, влияющие на освоение коммуникативных навыков, но и профессиональные аспекты, помогающие освоиться в среде будущей профессии через терминологию и понятийный аппарат изучаемой профессии [5, с. 1042].

На основе вышесказанного под условиями формирования профессиональной языковой инкультурации у учащихся мы будем понимать совокупность объективных и субъективных предпосылок, внешних и внутренних обстоятельств образовательного процесса, от реализации которых зависит эффективность формирования профессиональной языковой инкультурации.

Главными направлениями повышения эффективности педагогических условий, направленных на формирование профессиональной языковой инкультурации у учащихся, являются совершенствование организации и методики обучения и активизация самостоятельности учащихся во время решения ими задач профессионального направления [3, с. 157].

Для этого в основе изучения дисциплины «Белорусский язык. Профессиональная лексика» использовался образовательный предметный модуль, в основе которого лежало интегративное видение единой функциональной системы указанного курса, логически последовательное структурирование разделов и тем. Практические занятия организовывались по авторским методическим разработкам, которые охватывали как теоретический материал, так и тренировочные, контрольные, тестовые упражнения, содействующие [1, с. 52]:

- актуализации и систематизации знаний учащихся по современному белорусскому литературному языку;
- осмыслению языковых норм, формированию навыков адекватного перевода;
- совершенствованию умений учащихся сопоставлять, сравнивать языковые факты;
- формированию навыков критической оценки сказанного и написанного;
- воспитанию требовательности;
- развитию чувства языка.

Применяемые практические формы работы расширяли, детализировали знания учащихся о нормах белорусского литературного языка, совершенствовали речевые умения и навыки культуры делового общения в устной и письменной форме. Все это положительно влияло на совершенствование профессиональной языковой инкультурации у учащихся.

Основные формы работы были направлены не только на повышение уровня владения теоретическими знаниями по культуре профессиональной речи, но и на совершенствование умений и навыков монологической и диалогической речи, развитие коммуникативных качеств речи через систему коммуникативных задач и упражнений, ситуативных, имитационных задач, систему ролевых игр [2, с. 80].

Работа на практических занятиях была направлена на формирование профессиональной языковой инкультурации и спланирована с учетом таких методов, как ролевая игра, деловая игра, имитационная игра, выполнение ситуативных задач в малых группах и парах.

На этом этапе учащиеся обретали навыки по-разному применять учебный материал, комбинировать его в зависимости от требований и условий общения. Широко применялись упражнения, направленные на комбинирование языковых и речевых единиц, которые требовали синтеза и координации навыков, перенесение сформированных навыков в сферу речевой реализации; трансформационные и конструктивные упражнения, составление рассказа, диалога, перевод текста, деловые игры. Такая работа содействовала упрочению и углублению знаний по учебной дисциплине, повышала содержательность, связность высказывания в устной и письменной форме.

Формирование профессиональной языковой инкультурации учащихся возможно в процессе обучения в следующих педагогических условиях:

а) включение в содержание учебных дисциплин профессионального компонента блоков учебной информации, ориентированной на последовательное и систематическое формирование профессиональной языковой инкультурации как интегративного личностного образования;

б) использование в процессе обучения совокупности активных форм и методов организации учебного процесса, которые смогут обеспечить высокую интенсивность и качество коммуникации учащихся в учебном процессе;

в) систематическое привлечение учащихся к активной познавательной деятельности по выполнению специальных задач и упражнений разного уровня сложности, которые обеспечивают последовательное формирование профессиональной языковой инкультурации.

Библиографический список:

1. Бабко, Г.И. Модульные технологии обучения: теория и практика проектирования [Текст] / Г.И. Бабко. – Минск: РИВШ, 2010. – 64 с.

2. Давыдов, В.П. Теоретические и методические основы моделирования процесса профессиональной подготовки специалиста [Текст] / В.П. Давыдов, О.Х. Рахимов // Инновации в образовании. – 2003. – № 2. – с. 62–83.

3. Дахин, А.Н. Моделирование компетентности участников открытого образования [Текст] / А.Н. Дахин. – М.: НИИ шк. Технологий, 2009. – 209 с.

4. Мижеригов, В.А. Психолого-педагогический словарь для учителей и руководителей общеобразовательных учреждений [Текст] / В.А. Мижеригов, П.И. Пидкасистый. – Ростов-на-Дону: Феникс, 1998. – 539 с.

5. Музалёв, А.А. Профессиональная культура и ее роль в формировании профессиональных качеств специалиста в условиях профессионально-технической школы [Текст] / А.А. Музалёв // Молодой ученый. – 2014. – №4. — с. 1040–1045.

6. Ожегов, С.И. Словарь русского языка [Текст] / С.И. Ожегов, Н.Ю. Шведова. – М., 1973.

7. Селевко, Г.К. Альтернативные педагогические технологии [Текст] / Г.К. Селевко. – М., 2005. – 287 с.

ВАСИЛИЖЕНКО МАРИЯ ВАЛЕРЬЕВНА

г. Челябинск, Частное образовательное учреждение высшего образования «Международный Институт Дизайна и Сервиса»

ПОИСК АЛЬТЕРНАТИВНЫХ МЕТОДОВ ДОПОЛНИТЕЛЬНОЙ ПОДГОТОВКИ ОБУЧАЮЩИХСЯ АНГЛИЙСКОМУ ЯЗЫКУ

Аннотация. В статье рассматриваются современные требования к изучению английского языка, тенденции и перспективные возможности применения онлайн-обучения. Анализируются позиции авторов в работах, посвященных проблеме мобильного обучения. Актуализируются аспекты и методы внедрения онлайн-обучения в процесс обучения английскому языку.

Ключевые слова: онлайн-обучение, мобильные технологии, интерактивные средства обучения, факторы реализации, практика адаптивной системы.

Кардинальные новшества в российском образовании наблюдаются уже несколько лет, 2019 год не стал исключением. Министры придумывают новшества, вводят новые обязательные предметы, усложняют задания. Решение сделать государственный экзамен по иностранным языкам обязательным принято и постепенно воплощается. По словам Министра образования О.Ю. Васильевой, уже с 2020 года английский язык станет обязательным на итоговой аттестации после 9-го класса, а с 2022 года он будет включен в ЕГЭ [5]. У школьников есть достаточное количество времени, чтобы выучить программу как следует. Теоретически этого должно быть достаточно, чтобы правильно выполнить задания. А на практике каждый предстоящий обязательный экзамен побуждает к поискам «гарантированных» решений. Возникает вопрос, способна ли система образования адекватно отреагировать на новые требования и предложить альтернативные методы дополнительной подготовки обучающихся?

Одной из перспективных возможностей повышения уровня владения английским языком мы рассматриваем онлайн-обучение. Как отмечает ряд исследователей, онлайн обучение является одной из форм дистанционного обучения [2, 3]. В течение нескольких лет наблюдается тенденция интеграции офлайн- и онлайн-обучения в основе развития инновационных направлений образования, воплощающих идеи непрерывного обучения в современном информационном пространстве [7].

Онлайн-обучение уходит корнями к дистанционной форме обучения, при которой в образовательном процессе используются методы, основанные на компьютерных и телекоммуникационных технологиях. Так называемое корреспондентское обучение при помощи переписки появилось в Европе в конце XVIII века, а в Россию пришло уже в XIX. Со временем появились новые инструменты – радио, телефон, телевизор, – а вместе с ними новые способы дистанционного обучения [1]. Образовательные программы по радио и телевизору не потеряли свою популярность даже после появления Интернета, но именно он совершил качественный прорыв в обучении онлайн. Именно Интернет создал благоприятные условия для получения любой необходимой обучающимся и преподавателям информации. Термин «онлайн» буквально означает «быть на линии» [6]. Данный факт повлек за собой развитие таких широко востребованных в современном мире способов обучения, как «мобильное», «электронное», «цифровое», употребляющихся в одной смысловой связке с онлайн-обучением. В рамках обучения английскому языку в современных условиях можно говорить о «проведении занятий в реальном времени с использованием Интернета».

Несмотря на свою актуальность, такие формы обучения не ставят целью заменить собой сложившуюся формальную систему приобретения знаний, а скорее, являются неотъемлемой частью, глубокой необходимостью расширить возможности практического закрепления приобретаемых знаний с помощью виртуальной среды.

Центр образовательных разработок бизнес-школы СКОЛКОВО провел обзор десяти ключевых тенденций преобразований в образовательной сфере на ближайшие пять лет. В нем, эффективность онлайн-обучения, а также мобильного и смешанного обучения не подлежит сомнению: «Наличие в университете таких передовых технологических решений, как онлайн образование, смешанное и мобильное обучение по сути является ключевым фактором успешности вуза. Если в университете отсутствует эффективная стратегия по интеграции этих подходов, можно говорить о том, что у такого вуза нет будущего».

Материалы конференции «Better learning», организованной Cambridge University Press, также подтверждают современные тенденции изменения ресурсов обучения, в которых будут нуждаться преподаватели английского языка в течение ближайших лет. Большинство трендов в обучении английскому языку 2019-2020 годов связаны с методами работы онлайн и, несомненно, имеют ряд преимуществ перед традиционным обучением [10]:

- мобильность (возможность использовать в помещении без компьютеров или Интернета);
- отсутствие бумажных носителей;
- возможность учиться людям с ограниченными возможностями;
- индивидуальный темп выполнения заданий.

Рассмотрим некоторые факторы онлайн-обучения английскому языку, влияющие, по нашему мнению, на обеспечение комфортных условий обучения в рамках современного образования.

1. Акцент на адаптивную систему онлайн-обучения. Основным преимуществом данного направления является возможность подстраиваться под индивидуальные нужды обучающихся и позволяет преподавателю определять для каждого оптимальный уровень и ставить соответствующие перед ним задачи. Ученые прогнозируют внедрение такого подхода во все учебные материалы, в рамках которых обучающемуся предлагается изучение следующего раздела, основываясь на том, как он изучил предыдущий [9]. Таким образом, те, кому требуется дополнительная подсказка по материалу, смогут воспользоваться ей, при этом другие обучающиеся не будут отвлекаться на уже знакомый им материал. Таким образом, в рамках адаптивного онлайн-обучения каждый обучающийся может определить свои цели для дальнейшей мотивации, учиться в удобном для себя формате на различных устройствах в любое время, получать обратную связь по своим заданиям, а также видеть динамику своей персональной траектории обучения. Примером адаптивного онлайн-обучения могут служить специальные платформы по изучению иностранных языков, такие как Learn English Elementary, Wordshake, Johnny grammar's quizmaster, Learning English With The New York Times, LinguaLeo, PuzzleEnglish и другие.

2. Дополнительный формат микрообучения. Известно, что данный формат обучения предполагает разбиение процесса приобретения знаний на короткие интервальные занятия. Удобство такого подхода заключается в том, что разные виды деятельности в рамках онлайн-урока могут быть приостановлены и возобновлены в любое время. Хорошим примером подобного подхода стало популярное приложение Duolingo. Ученые прогнозируют стремительное развитие данного аспекта в онлайн-обучении, ссылаясь на скорость появления различных приложений и сервисов [11].

3. Геймификация. Данное направление делает любой процесс обучения похожим на игру, воодушевляет и мотивирует обучающихся, даёт им интерес и желание работать над чем-либо дальше, но по сути игрой не является. Главное преимущество метода геймификации в том, что любое действие можно превратить в привычку, используя элемент игры в наскучившей, казалось бы, деятельности [4; 8].

Главная цель использования геймификации в образовании как способа контроля знаний – применение на практике новейших образовательных технологий для привлечения внимания обучающихся к предмету и повышение уровня мотивации к изучению английского языка.

Очевидно, что поколение обучающихся, использующих компьютер для досуга и образования, воспринимает и перерабатывает информацию иначе, чем предыдущие поколения. Исходя из вышеизложенного, внедрение в процесс обучения игровых технологий и элементов становится вполне обоснованным для повышения мотивации и интереса обучающихся к изучению английского языка.

Исходя из вышеизложенного, можно констатировать, что в настоящее время происходит смена образовательной парадигмы в сторону индивидуализированного обучения, которое легко адаптируется под личность обучающегося. И одним из приоритетных направлений обоснованно является онлайн-обучение, в частности, как дополнительные расширенные возможности подготовки обучающихся к сдаче экзамена по английскому языку.

Библиографический список:

1. Бигай, К. 5 трудностей для EdTech-стартапов в России (но есть решения) [Электронный ресурс] // Inc. – журнал-икона американских предпринимателей. – 2 августа 2017. – Режим доступа: <https://incrussia.ru/fly/digital-guru-pomoch-kompaniyam-ispravit-reputatsiyu-i-zalezit-v-golovu-klienta/>

2. Васильева, О.С. Дистанционные коммуникации на уроках биологии: опыт внедрения и реализации / О.С. Васильева // Современная высшая школа: инновационный аспект. – 2015. – №1. – С. 158–164.

3. Вырупаева, А.П. Участие в дистанционных конкурсах и олимпиадах как условие реализации образовательного потенциала педагогов и студентов / А.П. Вырупаева // Управление качеством образования на основе российских и международных стандартов. Современные образовательные тренды. Материалы Международной научно-методической конференции, посвященной 25-летию юбилею РБИУ. – Челябинск, 2017. – С. 17–22.

4. Кордияка, Д.С. Геймификация в обучении иностранным языкам [Электронный ресурс] / Д.С. Кордияка // VI Международный конкурс научно-исследовательских и творческих работ учащихся. – Магнитогорск, 2018. – Режим доступа: <https://school-science.ru/6/3/37030>

5. Обязательный ЕГЭ по английскому в 2020 году. Чего ждать и как готовиться? – Режим доступа: <https://kedu.ru>

6. Онлайн обучение английскому языку. – Режим доступа: <http://www.slovariky.ru>

7. Онлайн-образование: тренды и перспективы. – Режим доступа: <https://the-accel.ru/>

8. Садовникова, Н.В. Геймификация – тренд современного образования / Н.В. Садовникова // Управление качеством образования на основе российских и международных стандартов. Модель учебно-проектной деятельности, ориентированной на трудоустройство. Материалы XVII-й Межвузовской научно-практической конференции. – Челябинск, 2016. – С. 118–123.

9. Тимкин, С.Л. MOOK и экономика образования в США. Теория подрывных инноваций применительно к MOOK и ее критика [Электронный ресурс] / С.Л. Тимкин // Новые образовательные технологии в вузе: материалы XI международной научно-методической конференции. – Екатеринбург: УрФУ, 2014. – Режим доступа: <http://elar.urfu.ru/bitstream/10995/24703/1/notv-2014-172.pdf>

10. Топ-8 трендов онлайн-образования в 2019 году. – Режим доступа: <https://edmarket.ru>

11. Тренды в онлайн обучении: тухлые и настоящие. – Режим доступа: <https://netology.ru>

ВОРОБЬЕВА ОЛЬГА ИВАНОВНА

г. Челябинск, Частное образовательное учреждение высшего образования «Международный Институт Дизайна и Сервиса»

ВЕРБАЛЬНЫЕ И НЕВЕРБАЛЬНЫЕ КАНАЛЫ КОММУНИКАТИВНОГО ДИЗАЙНА

Аннотация. Исследованы принципы и особенности коммуникативной системы человека и окружающей среды, частью которой является шрифтовая визуальная система коммуникаций. Рассмотрены приемы вербального и невербального подхода к информационному контенту. Обозначены понятия акцидентного шрифта и его роль в сознании потребителя. Приведены примеры визуальных коммуникаций в различных рекламных носителях.

Ключевые слова: вербальная и невербальная коммуникации, дизайн, акцидентия, акцидентный шрифт, инфографика, плакат, наружная реклама, упаковка.

Общение между людьми – это древний инструмент коммуникации. Без него вряд ли можно было бы представить современный мир в том виде, какой он есть сейчас! Это, в первую очередь, инструмент понимания друг друга, взаимодействия, созидания. В основном язык как носитель является средством вербальной коммуникации. Коммуникация (лат. communicatio, от communico – делаю общим, связываю, общаюсь) – общение, обмен мыслями, сведениями, идеями и т.д. – специфическая форма взаимодействия людей в процессе их познавательно-трудовой деятельности. Но существуют и другие средства коммуникации, невербальные. Невербальное общение является внешней формой проявления внутреннего мира человека. Вербальные и невербальные средства коммуникации соотносятся в одном сообщении в разной степени. Они могут дополнять друг друга, сопровождать, противоречить или заменять. Доказано, что передача информации осуществляется с помощью слов всего на 7%, звуки занимают 38%, а невербальные средства занимают 55%. Мы видим, что невербальная коммуникация занимает очень важное место в общении людей. Основными средствами общения без слов являются жесты, мимика, пантомимика, системы контакта глазами, а также определенная интонация и тон голоса. К основным средствам невербальной коммуникации относятся также позы человека. Для того, кто умеет их интерпретировать, позы могут сказать многое об эмоциональном состоянии человека. Но наша задача рассмотреть средства и способы невербальной коммуникации через систему образов, графических и шрифтовых, систему контакта между человеком и предметной средой. Отсюда мы приходим к термину и понятию «визуальная коммуникация» [8]. Визуальная коммуникация – вид общения, при котором передача информации происходит с помощью знаков, изображений, образов, инфографики и т.д. Данный вид коммуникации частично или целиком полагается на зрение. Этой областью коммуникации занимается графический дизайн. Специалисты в этой области решают задачи, которые продиктовало им время. Ведь окружающая современного человека среда стала настолько перегружена инфраструктурой, что без помощи визуального путеводителя никак не обойтись.

В книге «Дизайн: иллюстрированный словарь-справочник» под редакцией Г.Б. Минервина и В.Т. Шимко предлагается следующее определение: «визуальные коммуникации – система визуально-графических знаков и решений, вычлененная из других составляющих часть её зрительных воздействий (информационных устройств, графических символах и пр.), призванная решать задачи обеспечения

ориентации, утоления информационного голода, регулирования поведения человека в конкретных предметно-пространственных ситуациях». В данном определении сформулирована рассматриваемая область, объединяя комплекс указателей, письменные знаки образы, под одним понятием: «системы визуально-графических знаков и решений». Также в определении указываются функции визуальных коммуникаций: информативная, ориентирования в пространстве и функция регулирования поведения.

Владимир Григорьевич Кричевский в своей книге «Типографика в терминах и образах» дает следующее определение акцидентному шрифту: «Наборный шрифт, специально предназначенный для акциденции и, строго говоря, непригодный для других целей»; «акцидентный шрифт, по определению, служит не столько удобочитаемости, сколько зрелищности». «К акцидентным шрифтам относятся (в примерном порядке убывания «акцидентности») фигурные, фантазийные, имитационные, орнаментированные, объемные, оттененные, шатированные, рукописные, итальянские, контурные и многие другие шрифты, не поддающиеся классификации в силу их необычности. Сюда же примыкают крупные шрифты, предназначенные для набора афиш, и шрифты с чрезмерно выраженными начертательными признаками: сверхузкий и сверхширокий, сверхсветлый и сверхжирный» [4]. Шрифт – один из наиболее часто встречаемых нами в повседневной жизни визуальный объект, организованный эстетически, т.е. являющийся предметом искусства. Вместе с тем он самое невидимое из визуальных искусств, потому что люди не замечают формы букв в процессе чтения и не задумываются над тем, что все эти буквы в свое время рисовал художник. Мы видим шрифты буквально повсюду, стоит только посмотреть вокруг. Нас окружает бесконечный информационный поток, но все же наш взгляд за что-то цепляется, останавливается и улавливает информацию. Это задача акцидентных шрифтов – быть увиденными и прочитанными. Цель акцидентного шрифта – донести до потребителя, читателя, информацию. Поэтому, помимо критериев чисто эстетических, таких как форма, ритм, соотношение черного и белого к шрифту необходимо приложить требования психофизиологии человеческого восприятия, такие как узнаваемость и различимость отдельных знаков и удобочитаемость всего текста. Кроме того, для шрифта имеют значение аспекты, связанные с определенной техникой и технологией его воспроизведения. Все это в равной степени важно для того, чтобы шрифт успешно выполнял свои задачи [2].

Мы живем в обществе, разговариваем с окружающими нас людьми, читаем книги, газеты, журналы, замечаем таблички, журналы, вывески, плакаты, билборды и даже надписи на заборах. Акциденция в книгах, например, в большей степени встречается в заголовках на обложках и титульных листах (рис. 1). Заголовочные или выделительные шрифты зачастую имеют какую-либо оригинальную форму, декоративное начертание. Если форма шрифта непривычна для человека, то он поневоле сосредоточивается на ней. Прекрасно демонстрирует это утверждение газетный журнал, где яркие заголовки хоть и в черно-белом варианте очень привлекательные, кричащие, мимо которых не пройти, чтобы не «зацепить глазами» [1].



Рисунок 1 – Примеры обложки книги и газетной полосы

В искусстве плаката шрифт несет особую, смысловую роль (рис. 2). В этой связи шрифтовые формы используются как изобразительные в зависимости от идеи и информативного содержания [4].



Рисунок 2 – Плакат-афиша и рекламный плакат

В современном дизайне происходит бум в создании новых аутентичных шрифтовых гарнитур. В эпоху наборных типографских шрифтов все же необходимы аутентичные гарнитуры, которые зачастую разрабатываются дизайнерами для того или иного бренда и несут функцию идентификации в огромном разнообразии торговых марок (рис. 3). В этой связи отличаются своей неповторимостью шрифтовые логотипы [1].



Рисунок 3 – Аутентичные логотипы

Не отстает в области коммуникативного шрифтового дизайна и наружная реклама (рис. 4). И не удивительно, ведь визуальная коммуникация – одна из главных функций этого вида рекламы. Этот факт обуславливается определенными правилами восприятия наружной рекламы, когда шрифт должен быть читаем на сто процентов, чтобы зритель уловил информацию в первые несколько секунд. И здесь на помощь приходят акциденция и акцидентные шрифты [3, 5].



Рисунок 4 – Уличные билборды

Шрифтовые формы в дизайне упаковок не только несут информативную функцию о самом товаре, его производителе, но и олицетворяют имидж бренда, что в большей степени говорит о коммуникативности между производителем и потребителем [9]. Эта связь уже на духовном, ментальном уровне. Упаковка – уникальный пример вербального и невербального взаимодействия потребителя с товаром, ведь прежде чем взять с полки товар, потребитель должен заинтересоваться им, потом испытать доверие, а затем уже купить. И в этом выборе ему помогает дизайн, а самое главное понятная шрифтовая коммуникация (рис. 5).

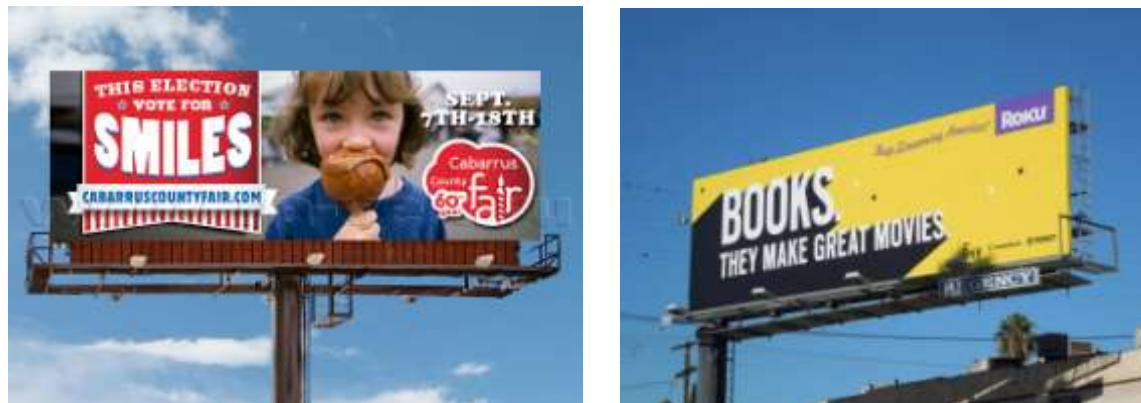

Рисунок 5 – Дизайн упаковок

Визуальная коммуникация в интерьерной среде и архитектурной среде – это неотъемлемая часть нашего повседневного пространства [7]. Мы настолько привыкли быть в логичной системе быта, что порой ощущаем себя в растерянности, когда вдруг попадаем в среду, лишенную этой привычной коммуникации. Куда бы мы ни зашли: в торговый центр, в медицинское учреждение, в банк или просто

совершаем пешую прогулку, а может быть, находимся за рулем своего авто, мы ориентируемся в пространстве благодаря знакам, табличкам, пиктограммам, разметке (рис. 6).



Рисунок 6 – Пиктограммы

Очевидна и бесспорна роль визуальных коммуникаций в нашей жизни. В них заложен принцип взаимодействия, общения, мотивационного повода для совершения нами того или иного действия [6]. Рассмотрев различные определения визуальных коммуникаций, мы можем выявить общую черту в каждом из них: каждый автор указывает информативную функцию визуальных коммуникаций, которую можно считать основной, также одними авторами дополняется функция ориентирования, а в словаре-справочнике по дизайну выделяется третья функция – регулирования поведения. Таким образом, визуальные коммуникации можно разделить на три вида по выполняемым ими функциям: информационные (информативная функция), указательные (функция ориентирования), предписывающие (регулятивная функция). Именно все эти функции учитывает дизайнер при разработке макетов. И в зависимости от задачи делает акцент на какой-либо из них.

Именно визуальные каналы коммуникации стали для нас, потребителей, глотком свежего воздуха в безудержном потоке информационного пространства, порой заполненного ненужными образами, лишним информационным мусором. Невербальная и вербальная информация помогает нам разобраться в происходящем и сделать правильный выбор. Следовательно, гуманистическая роль коммуникативного дизайна ставит его на высокий уровень служения человеку.

Библиографический список:

1. Головкин, С.Б. Дизайн деловых периодических изданий: учеб. пособие для студ. вузов / С.Б. Головкин. – М.: ЮНИТИ, 2013. – 423 с.
2. Кобзева, М.А. Новая классификация шрифтов / М.А. Кобзева // Современное образование: опыт прошлого – взгляд в будущее: Материалы Международной научно-практической конференции 21 апреля 2018 г. – Челябинск: ЧОУВО МИ-ДиС, 2018. – С. 164–165.
3. Кравчук, В.П. Типографика и художественно-техническое редактирование: учебное наглядное пособие по направлению подготовки 54.03.01

(072500.62) «Дизайн», профиль «Графический дизайн», квалификация (степень) выпускника «бакалавр» / Кравчук В.П. – Электрон. текстовые данные. – Кемерово: Кемеровский государственный институт культуры, 2015. – 48 с. – Режим доступа: <http://www.iprbookshop.ru/55818.html>. – ЭБС «IPRbooks»

4. Кричевский, В. Типографика в терминах и образах в 2 т. / В. Кричевский. – М.: СЛОВО, 2000. – 158 с.

5. Максимова, И.А. Графика шрифта в архитектурной и полиграфической практике // Основы графики в архитектурном творчестве: учеб. пособие / И.А. Максимова, А.Е. Винокурова, А.В. Пивоварова. – М.: ИНФРА-М, 2017. – С. 70–80.

6. Мунари, Б. Фантазия: изобретение, креатив, воображение в зрительных коммуникациях / Б. Мунари. – М.: Издатель Д. Аронов, 2014. – 214 с.

7. Пикулевский, В. Визуальные коммуникации в рекламе и дизайне / В. Пикулевский. – Харьков: Гуманитарный центр, 2011. – 404 с.

8. Черневич, Е. Графический дизайн в России / Е. Черневич. – М: СЛОВО, 2008. – 124 с.

9. Яманова, Р.Р. Теория шрифтового искусства [Электронный ресурс]: учебное пособие / Р.Р. Яманова, В.В. Хамматова. – Электрон. текстовые данные. – Казань: Казанский национальный исследовательский технологический университет, 2014. – 84 с. – Режим доступа: <http://www.iprbookshop.ru/62009.html>.

ДЕГТЕРЕНКО ЛЮДМИЛА НИКОЛАЕВНА

г. Челябинск, Частное образовательное учреждение высшего образования «Международный Институт Дизайна и Сервиса»

СОДЕРЖАТЕЛЬНО-МЕТОДОЛОГИЧЕСКИЙ АНАЛИЗ ВЗАИМОСВЯЗИ ПРОГРАММ ДОПОЛНИТЕЛЬНОГО ПРОФЕССИОНАЛЬНОГО ОБРАЗОВАНИЯ И СТАНДАРТОВ WS В НАУЧНЫХ ПУБЛИКАЦИЯХ

Аннотация. Актуализируется проблема реализации программ дополнительного профессионального образования. Приводится детальный анализ проблематики научных исследований, связанных с институтом дополнительного профессионального образования. Отмечается, что при зарождающемся в отечественной науке интересе к движению и стандартам WorldSkills в настоящее время еще не оформлено научно-теоретических, научно-практических, методологических подходов внедрения стандартов WorldSkills в образовательную деятельность. Указывается, что вопросы взаимосвязи программ дополнительного профессионального образования и стандартов WorldSkills в научных публикациях освещены фрагментарно.

Ключевые слова: программы дополнительного профессионального образования, стандарты WorldSkills, взаимосвязь программ дополнительного профессионального образования и стандартов WS, компетентность в области ресторанного сервиса, повышение квалификации.

В настоящее время в условиях постоянной модернизации системы российского образования по-прежнему актуальной является проблема повышения его качества и соответствия «запросам населения и перспективным задачам развития российского общества и экономики» [20]. Решению данной проблемы призвана решать подготовка кадров по ТОП-50, введение в действие ФГОС+++, разработка профессиональных образовательных программ с учетом профессиональных стандартов и стандартов WorldSkills (WS). Возможности указанных нововведений расширяет и система дополнительного профессионального образования (ДПО).

Анализ содержания научных исследований показал, что обобщение опыта реализации программ ДПО представлено достаточно широко.

Отметим, что начало теоретическому исследованию ДПО было положено во второй половине XX века. В тот момент оно рассматривалось исследователями с позиций андрогогики как института непрерывного образования взрослых.

Тематика непрерывного образования взрослых представлена в большом количестве публикаций с точки зрения философско-концептуальных (Т.Г. Браже, А.П. Владиславлев, А.В. Даринский, Г.П. Зинченко, Л.Н. Лесохина, В.Г. Осипов), социокультурных (С.Г. Вершловский, Б.И. Любимов, В.Г. Онушкин, Е.П. Тонконогая и др.), психолого-педагогических (Ю.Н. Кулюткин, В.Ю. Кричевский, Л.М. Перминова, Г.С. Сухобская и др.) и др. теорий.

В современных исследованиях ДПО рассматривается в качестве инструмента адаптации граждан к постоянно меняющимся требованиям общества. Различные точки зрения на проблемы становления и институциональное развитие ДПО отражены в работах Т.Г. Мухиной, Е.С. Сженова, Л.В. Тарасенко, Г.А. Трубина, И.А. Шороховой и т.д.

Однако в настоящее время недостаточно освещен в научных изысканиях опыт формирования программ ДПО с учетом последних инноваций в образовании

РФ, в том числе внедрения стандартов WorldSkills в образовательную практику учебных заведений.

Круг проблем научных исследований внедрения стандартов WS в образовательную деятельность классифицируется по ряду следующих направлений:

- обобщение опыта организации и участия в чемпионатах разных уровней (Э.М. Калицкий, С.Р. Бутрим [8], М.И. Силкин, А.Д. Гаммершмидт, А.Е. Маслов [23], А.С. Гомольский, Ф.А. Плешаков [5]);
- описание моделей подготовки по стандартам WS (Н.М. Миняева, М.Г. Таспаева [17], Н.Н. Рудь [20], С.А. Китызина [12], Н.А. Воробьева [3], В.В. Кочетков [15], Т.И. Клименко, О.В. Кандыба, Л.М. Саева [13]);
- анализ взаимодействия с социальными партнерами в рамках подготовки к чемпионатам WS, в том числе по вопросам организации практики (Э.Р. Гайнеев [4], А.С. Серегин [22], Р.З. Хуснутдинов [25]);
- обобщение опыта проведения аттестация по стандартам WS, в том числе особенностей проведения демозэкзамена (О.А. Смолина [24], А.А. Камашева [9], К.А. Башанова, Т.А. Громова, Е.В. Селюн [2], О.В. Кандыба, И.В. Барашок, И.Ю. Кушнарева [11], Е.В. Кондратенко, Н.Д. Глизерина [14]);
- характеристика региональных аспектов внедрения стандартов WS и организации деятельности специализированных центров компетенций (Л.М. Мифтахова [19], В.В. Камский, П.Е. Бакаева [10], Е.А. Ашихмина, С.А. Ашихмин, М.Ф. Фридман [1], Н.С. Дьяченко [6]).

Проблемы взаимосвязи программ ДПО и стандартов WS в научных публикациях освещены фрагментарно. В частности, в научной статье К.С. Ильина, А.П. Иванова, А.С. Пяткова «Чемпионат молодые профессионалы WorldSkills как платформа дополнительного архитектурно-дизайнерского образования» затрагиваются специфические проблемы и нюансы компетенции «Дизайн Интерьера в рамках соревновательных стандартов WorldSkills Russia (WSR)». Авторы описывают особенности проведения соревнований в данной компетенции, сложившиеся и утвердившиеся на этапе становления WorldSkills Russia; анализируют возможные сложности организаторской работы по подготовке к чемпионату в данной компетенции; на примерах поясняют ход разработки и адаптации конкурсного задания в условиях существенных финансовых и организационных ограничений. В работе отражено обоснованное видение необходимых изменений, направленных на повышение качества и демонстрационных свойств компетенции. Однако содержащееся в названии статьи указание на дополнительное образование не раскрывается в содержании самой статьи. В работе упоминается только открытие нового направления подготовки «Предметный дизайн» в целях развития движения WS в Тихоокеанском государственном университете [7].

В исследовании А.А. Логвинова, Л.Ю. Вураско «ДПО как инструмент внедрения международных стандартов WorldSkills в процесс подготовки специалистов для социальной сферы» [16] указывается на то, что полем деятельности выпускников колледжа по подготовке социальных работников является социальная сфера мегаполиса. В связи с этим профильное направление подготовки реализуется в соответствии с ФГОС СПО по специальности 39.02.01 Социальная работа. Наиболее близкой профилю подготовки выпускников является компетенция Health and Social Care (Медицинский и социальный уход), которая «фактически соответствует содержанию основной профессиональной образовательной программы колледжа лишь частично, поскольку предусмотренный спектр медицинских манипуляций относится, скорее, к компетенции младшего медицинского персонала – сестры по уходу за больными, а

это уже совсем другая профессия и другой образовательный стандарт» [16, с. 69]. Это, по мнению авторов, требует пересмотра подходов к содержанию и организации обучения. Авторы указывают, что часть задач, которые ставит WS, остаются за пределами образовательной программы учебного заведения, и более того, не регламентируются жёстко профессиональными стандартами. Тем не менее овладение компетенцией значительно расширяет профессиональный кругозор будущего специалиста и делает его более конкурентоспособным на рынке труда. Решение этого противоречия авторы видят в разработке и реализации программ ДПО.

Более того, отметим, что помимо указанных двух работ по роли ДПО в реализации стандартов WS нами не найдено ни в электронном каталоге Российской Государственной Библиотеки, ни в Елайбрери, ни в Киберленинке. Соответственно указанным авторам по праву принадлежит первенство в формулировке научной проблемы значимости ДПО в реализации стандартов WS в образовательной практике профессиональных образовательных организаций.

В заключение отметим, что исследование данной темы представляет интерес для разработки стратегий внедрения стандартов WS в систему образования, в том числе ДПО в целях профессионального развития личности, обеспечения соответствия квалификации специалиста меняющимся условиям профессиональной деятельности и социальной среды.

Библиографический список:

1. Ашихмина, Е.А. Движение WorldSkills в кадровой политике как условие экономического развития региона / Е.А. Ашихмина, С.А. Ашихмин, М.Ф. Фридман // Вестник Московского государственного областного университета. Серия: Экономика. – 2018. – № 4. – С. 46–57.

2. Башанова, К.А. Внедрение демонстрационного экзамена по стандартам WorldSkills в учебный процесс СПО / К.А. Башанова, Т.А. Громова, Е.В. Селюн // Решетневские чтения. – 2017. – Т. 2. – № 21. – С. 663–664.

3. Воробьева, Н.А. Повышение качества подготовки педагогов с использованием опыта проведения конкурсов профессионального мастерства WorldSkills / Н.А. Воробьева // Педагогика и психология: актуальные вопросы теории и практики. – 2016. – № 4 (9). – С. 74–78.

4. Гайнеев, Э.Р. Дуальное взаимодействие социальных партнеров в подготовке к чемпионатам WorldSkills / Э.Р. Гайнеев // Вестник Университета Российской академии образования. – 2017. – № 3. – С. 43–47.

5. Гомольский, А.С., Плешаков Ф.А. Участие в чемпионате WorldSkills по направлению «Инженерный дизайн CAD» / А.С. Гомольский, Ф.А. Плешаков // Вестник научных конференций. – 2018. – № 7-2 (35). – С. 32–33.

6. Дьяченко, Н.С. Механизмы развития компетенций WorldSkills в Республике Хакасия / Н.С. Дьяченко // Научно-методический журнал Поиск. – 2018. – № 4 (64). – С. 55–56.

7. Ильин, К.С. Чемпионат молодые профессионалы World Skills как платформа дополнительного архитектурно-дизайнерского образования / К.С. Ильин, А.П. Иванова, А.С. Пятков // Новые идеи нового века: материалы международной научной конференции ФАД ТОГУ. – 2017. – Т. 2. – С. 426–431.

8. Калицкий, Э.М., Бутрим С.Р. Дебют республиканской команды WorldSkills Belarus в 43-м чемпионате мира WorldSkills Sao Paulo 2015 / Э.М. Калицкий, С.Р. Бутрим // Профессиональное образование. – 2015. – № 4 (22). – С. 69–72.

9. Камашева, А.А. Опыт организации и проведения демонстрационного экзамена по стандартам Ворлдскиллс по компетенции «Web-дизайн и разработка» / А.А. Камашева // Восточно-Европейский научный вестник. – 2017. – № 4 (12). – С. 4–7.
10. Камский, В.В., Бакаева П.Е. Свердловская область в движении WorldSkills: проблемы и перспективы / В.В. Камский, П.Е. Бакаева // Профессиональное образование и рынок труда. – 2016. – № 2. – С. 2–4.
11. Кандыба, О.В. Вузовские чемпионаты по стандартам WorldSkills Russia как средство развития компетенций бакалавра по направлению «Туризм» / О.В. Кандыба, И.В. Барашок, И.Ю. Кушнарера // Наука Красноярья. – 2017. – Т. 6. – № 4. – С. 223–241.
12. Китызина, С.А. Усовершенствование содержания профессиональных образовательных программ в соответствии со стандартами WorldSkills / С.А. Китызина // Научный альманах. – 2016. – № 11-3 (25). – С. 70–73.
13. Клименко, Т.И. Туристский рынок Австралии: подготовка кадров через стандарты WorldSkills / Т.И. Клименко, О.В. Кандыба, Л.М. Саева // Научное обозрение. – 2017. – № 17. – С. 109–114.
14. Кондратенко, Е.В. Подготовка учителей начальных классов с учетом стандартов WorldSkills Russia / Е.В. Кондратенко, Н.Д. Глизерина // Туныктышо. Учитель. – 2018. – № 4. – С. 31–33.
15. Кочетков, В.В. Движение WorldSkills Russia как система независимой оценки квалификаций / В.В. Кочетков // История и педагогика естествознания. – 2016. – № 1. – С. 23–25.
16. Логвинов, А.А., Вураско Л.Ю. ДПО как инструмент внедрения международных стандартов WorldSkills в процесс подготовки специалистов для социальной сферы / А.А. Логвинов, Л.Ю. Вураско // Сборник трудов по проблемам дополнительного профессионального образования. – 2017. – № 33. – С. 66–73.
17. Львов, Л.В. Трансдисциплинарный учебно-методический комплекс формирования проектной компетентности менеджера: научно-методическое пособие / Л.В. Львов, О.В. Перезовова, Л.П. Ярулина. – Челябинск: РБИУ, 2014. – 163 с.
18. Миняева, Н.М. Опыт работы по подготовке студентов колледжа к чемпионату профессионального мастерства по стандартам WorldSkills Russia / Н.М. Миняева, М.Г. Таспаева // Среднее профессиональное образование. – 2017. – № 8. – С. 38–42.
19. Мифтахова, Л.М. Организация работы специализированного центра компетенций в рамках движения WorldSkills Russia / Л.М. Мифтахова // Инновационное развитие профессионального образования. – 2017. – Т. 16. – № 4. – С. 55–58.
20. Постановление Правительства РФ от 15.04.2014 № 295 «Об утверждении государственной программы Российской Федерации «Развитие образования» на 2013–2020 годы» [Электронный ресурс] // СПС «КонсультантПлюс». – Режим доступа: http://www.consultant.ru/document/cons_doc_LAW_162182/
21. Рудь, Н.Н. Модель внедрения стандартов WorldSkills Russia в процесс профессиональной подготовки специалистов среднего звена педагогического профиля / Н.Н. Рудь // Современное дополнительное профессиональное педагогическое образование. – 2018. – Т. 4. – № 1 (14). – С. 49–60.
22. Серегин, А.С. Организация производственных практик студентов автомобильного колледжа в соответствии со стандартами WorldSkills / А.С. Серегин // Научное обозрение: гуманитарные исследования. – 2017. – № 4. – С. 94–99.

23. Силкин, М.И., Гаммершмидт А.Д., Маслов А.Е. Конкурс молодых профессионалов WorldSkills Russia: проблемы организации и пути решения / М.И. Силкин, А.Д. Гаммершмидт, А.Е. Маслов // Актуальные проблемы авиации и космонавтики. – 2017. – Т. 3. – № 13. – С. 129–130.

24. Смолина, О.А. Особенности итоговой аттестации выпускников профессиональных образовательных организаций в соответствии с международными стандартами «WorldSkills» / О.А. Смолина // Ученые записки Забайкальского государственного университета. – 2017. – Т. 12. – № 6. – С. 87–91.

25. Хуснутдинов, Р.З. Использование сетевого взаимодействия при подготовке к региональному чемпионату «Молодые профессионалы» (WorldSkills Russia) / Р.З. Хуснутдинов // Электронный научно-методический журнал Омского ГАУ. – 2017. – № S3. – С. 17.

**ДЕГТЕРЕНКО ЛЮДМИЛА НИКОЛАЕВНА,
АБРАМОВА ЕЛЕНА НИКОЛАЕВНА**

г. Челябинск, Частное образовательное учреждение высшего образования
«Международный Институт Дизайна и Сервиса»

**ТЕХНОЛОГИЯ ПРОВЕДЕНИЯ БИНАРНЫХ ЗАНЯТИЙ
ПО «РУССКОМУ ЯЗЫКУ И КУЛЬТУРЕ РЕЧИ»
И «ИНОСТРАННОМУ ЯЗЫКУ» В КОНТЕКСТЕ ТРЕБОВАНИЙ
ФГОС СПО И СТАНДАРТОВ ВОРЛДСКИЛЛС**

Аннотация. Рассматривается необходимость формирования коммуникативных навыков у обучающихся среднего профессионального образования в условиях реализации федеральных государственных образовательных стандартов, внедрения в образовательную деятельность стандартов Ворлдскиллс и проведения демонстрационных экзаменов. Раскрывается понятие интеграции в образовании и бинарных занятий как одной из форм интегрированного обучения. Представлена технология проведения бинарных занятий по дисциплинам «Русский язык и культура речи» и «Иностранный язык». Перечислены достоинства бинарных занятий. Делается вывод о том, что особенностью проведения бинарных занятий является синтез компетентного подхода при реализации ФГОС СПО дисциплинами «Русский язык и культура речи» и «Иностранный язык» и требований демонстрационных экзаменов по стандартам WorldSkills в отношении формирования коммуникативных навыков обучающихся.

Ключевые слова: среднее профессиональное образование, федеральные государственные образовательные стандарты, стандарты WorldSkills, интегрированное обучение, технология проведения бинарных занятий, коммуникативные навыки обучающихся, методика преподавания русского языка и культуры речи, методика преподавания иностранного языка.

В соответствии с требованиями стандартов Ворлдскиллс Россия демонстрационный экзамен проводится с целью определения у студентов и выпускников уровня знаний, умений, навыков, позволяющих вести профессиональную деятельность в определенной сфере и (или) выполнять работу по конкретной профессии или специальности в соответствии со стандартами Ворлдскиллс Россия [4; 8; 1].

Одной из компетенций, по которой проводится демонстрационный экзамен, является компетенция «Визуальный мерчендайзинг» [7]. Она предусматривает формирование навыков межличностного общения [5]. Федеральными государственными образовательными стандартами среднего профессионального образования заложено формирование аналогичных компетенций: «ОК 6. Работать в коллективе и команде, эффективно общаться с коллегами, руководством, потребителями» и «ОК 7. Брать на себя ответственность за работу членов команды (подчиненных), за результат выполнения заданий», представленных в ФГОС среднего профессионального образования [9]. Одними из ключевых дисциплин, формирующих данную компетенцию, являются «Русский язык и культура речи» и «Иностранный язык» (английский язык).

Консолидация компетентного подхода при реализации ФГОС СПО дисциплинами «Русский язык и культура речи» и «Иностранный язык» и требований демонстрационных экзаменов по стандартам WorldSkills в части формирования коммуникативных навыков требуют качественно нового подхода к образовательным технологиям, применяемым в системе профессионального образования. Одним

их данных подходов является применение технологии проведения интегрированных занятий по названным дисциплинам.

Проблема интеграции в настоящее время является одной из важных в педагогической теории и практике. В общедидактическом плане она представлена в исследованиях М.Н. Берулавы, А.Я. Данилюка, И.Д. Зверева, В.Н. Максимовой, А.В. Усовой и других. В методике она разработана в трудах Г.И. Беленького, Т.Г. Браже, А.В. Дановского, Е.Н. Колокольцева, Н.И. Кудряшева, С.А. Леонова, В.Г. Маранцмана, К.М. Нартова, Г.А. Обернихиной и др. Вопрос интеграции наук в области профессионального образования освещен в работах П.Р. Атутова, С.Я. Батышева, Л.Ю. Бегениной, А.П. Беляевой, В.Я. Гусакова, Л.В. Загрековой, И.М. Зыряновой, Т.В. Кудрявцева, М.В. Лагуновой, И.Г. Михайловой и др. [1]

В настоящее время под интеграцией в образовании понимается объединение, органическое слияние образовательных учреждений, систем, содержания образовательных программ разных предметов или предметных областей [6]. Содержание интегрированного обучения требует синтеза содержания учебных дисциплин при сохранении самостоятельности выполнения каждой из них своих функций, в связи с чем обеспечивается возможность формирования у обучающихся «целостной картины будущей профессиональной деятельности» [3].

Одной из форм интегрированного обучения являются бинарные занятия. На бинарных занятиях предполагается деятельность двух педагогов, может происходить обобщение теоретических знаний, выполнение практических заданий, решение проблемных ситуаций и т.д. Технологически бинарные занятия сложнее и в плане подготовки, и в плане проведения.

На этапе подготовки от педагогов требуется выполнение анализа содержания рабочих программ на наличие взаимосвязанных тем, поиск наиболее рациональной формы и технологии проведения занятия, разработка плана проведения занятия. При проведении занятия следует учитывать, что изучение материала основывается на взаимопереплетении элементов разных знаний на каждом этапе занятия, то есть главного и второстепенного занятия нет.

Бинарное занятие может протекать в режиме параллельного и последовательного изучения учебного материала.

Рассмотрим в качестве примера фрагмент бинарного занятия по дисциплинам «Русский язык и культура речи» и «Иностранный язык (английский)», направленного на формирование навыков эффективного устного и письменного общения с коллегами (в соответствии со стандартами WorldSkills) и умений эффективно общаться с коллегами, руководством, потребителями (в соответствии с ФГОС СПО).

Тема занятия «Стилистика деловой речи»

Тип занятия: бинарное

Форма проведения: деловая игра, коммуникативный тренинг.

Описание тренинга:

Упражнение 1. Приветствие

Произнесите фразу (сначала на русском, затем – английском языках): «Добрый день, дамы и господа» («Good afternoon, ladies and gentlemen») торжественным, а затем пренебрежительным тоном, но уже в окружении минимального контекста, объясняющего и оправдывающего этот тон.

Упражнение 2. «Человек на стуле»

Инструкция для участников: «Некоторые из вас должны подготовить короткую, на 1-2 минуты, самопрезентацию. Рассказывать о себе вы будете в третьем лице. Встав за спинку своего стула, вы представляете всей группе человека, который как бы сидит на этом стуле. («Сейчас на этом стуле сидит N.N. Он...»). Постарайтесь сделать свое выступление ярким и запоминающимся. Выберите ту информацию, которая привлечет внимание слушателей и заинтересует их.

Упражнение 3. Вы стали случайным свидетелем негативной критики коллеги (например, при проведении делового совещания, «разносе» начальником подчиненного, критики конкурента и т.п.). Не отличающийся культурой поведения и речи руководитель использует экспрессивно окрашенную лексику. Пользуясь справочным материалом, подготовьте презентацию сотрудника – объекта нападок начальника, заменив экспрессивно окрашенную лексику нейтральной (эвфемизмами). Сделайте вывод о роли эвфемизмов в деловом общении.

Справочный материал

Русская лексика		Английская лексика	
Экспрессивно окрашенная лексика	Эвфемизмы	Expressive lexical means	Euphemisms
вредный	человек с характером	mean	A man of character
скупой	бережливый	stingy	thrifty
маленькая ростом	миниатюрная	short	petite
вульгарная кофта	смелый фасон	A vulgar blouse	provocative style
хитрый поступок	мудрое решение	A cunning act	Wise decision
странный	загадочный	strange	mysterious
старый	человек преклонного зрелого возраста	old	an elderly person
требовать	просить	to demand	to ask
полный провал	затруднительное положение	complete failure	predicament
вы должны	хотелось бы	you must	I wish you...
безответственный	рискованный	reckless	risky
...

Упражнение 4. «Презентация»

Описание упражнения

Все участники объединяются в три подгруппы.

Первая подгруппа получает задание до проведения занятия. Ее участники должны спланировать, подготовить и на занятии провести (на русском и английском языках) презентацию любого продукта, связанного будущей профессиональной деятельностью.

Участники двух остальных групп получают задание: составить и задать вопросы (на русском и английском языках) к презентации продукта, пользуясь формулами выражения согласия и формулами выражения возражения. Участники первой группы должны ответить на эти вопросы (на русском и английском языках).

Количество вопросов должно быть не меньше количества членов подгруппы.

По окончании упражнения необходимо сделать вывод о роли формул выражения согласия и формул выражения возражения в деловом общении.

*Образцы формулировок формул выражения согласия
и формул выражения возражения в деловом общении*

<i>Русская лексика</i>		<i>Английская лексика</i>	
<i>Формулы выражения согласия</i>	<i>Формулы выражения возражения</i>	<i>Expressions of agreement</i>	<i>Expressions of agreement</i>
Согласен с вами... С этим можно согласиться... В целом я согласен с... Я готов с этим согласиться... Нельзя не согласиться с этим... Не могу не согласиться с... Я полностью согласен с теми, кто утверждает... Это далеко не так... Да, это так... Да, это действительно так... Да, так оно и есть... Да, разумеется, это так... Ну, разумеется, это так... Так, так... Да, и я так думаю (считаю)... Да, мне тоже так кажется... Да, пусть будет так, как вы сказали (хотите, считаете, думаете)... Это правда... Это очевидно... Это точно... Это несомненно... Это безусловно... Это бесспорно...	Я возражаю... Я думаю иначе (по-другому, наоборот)... Я другого мнения об этом... Я придерживаюсь другого мнения... Об этом и речи быть не может... Эта точка зрения вызывает возражение... Нет, к сожалению, это исключено... Нет, это абсолютно неправильно... Не могу согласиться с вами... Мне так не кажется... Моя точка зрения иная... У меня другая точка зрения... Позволю себе не согласиться с вами... И всё-таки вы (ты) не убедили меня в... Извините, тут вы (ты) заблуждаетесь... Это неубедительно... Это сомнительно... Это спорно...	I agree with you. It could be accepted. I generally agree with... I am willing to accept that. We can't but agree with that. I can't disagree with that I completely agree with those who say that Far from it Yes, that's true. Yes, that's really true. That's the way it works. Absolutely Exactly well, well... I think so. I am feeling exactly. Let it be the way you said (want, consider, think)... That's true... This is obvious.... Exactly... Absolutely true... Certainly true... No doubt	I disagree with you. I think different. I don't think so. I just have a different point of view. It's out of the question. This point of view gives rise to objection. Sorry, but that's out of the question. That's absolutely wrong. I can't agree with you. I don't think so. I have another point of view. I beg to differ. I don't actually think that's true. Still, I am not convinced. Sorry, but you are wrong here. That's not convincing It's doubtful... That's questionable...

Технология проведения бинарных занятий имеет ряд преимуществ. Она повышает качество профессиональных знаний и позволяет формировать общие и профессиональные компетенции. Это обусловлено непрерывностью процесса их формирования и усвоения, активизацией мыслительной деятельности, обеспечивающей запоминание полученной информации. Бинарные занятия повышают познавательную и практическую активность обучающихся, так как способствуют развитию навыков применять усвоенные знания, демонстрировать способы и приемы деятельности, владеть и уметь свободно применять термины, понятия, объяснение зависимостей, правил и т. д. Занятия, проводимые в данной технологии, повышают творческую активность обучающихся и развивают их самостоятельность. На таких занятиях явно прослеживается умение обучающихся самостоятельно переходить от одного этапа к другому (от принятия задачи к её решению, от постановки задачи к определению адекватных действий, от действий реализации к действиям самоконтроля). Технология направлена на овладение не только приёмами логики и решения различных задач привычными способами, но и умение искать свой наиболее рациональный путь решения нестандартных задач. Кроме того, технология имеет большой воспитательный потенциал, так как формирует у обучающихся дисциплину, организованность, ответственность. И, наконец, главным достоинством проведения бинарных занятий является синтез компетентного подхода при реализации ФГОС СПО дисциплинами «Русский язык и культура речи» и «Иностранный язык» и требований демонстрационных экзаменов по стандартам WorldSkills в отношении формирования коммуникативных навыков обучающихся.

Библиографический список:

1. Диденко, Л.П. Организационно-педагогические условия подготовки студентов педагогического колледжа к демонстрационному экзамену по стандартам WorldSkills Russia / Л.П. Диденко // Современная высшая школа: инновационный аспект. – 2019. – Т. 11. – № 2. – С. 47–54.
2. Иванов, М.А. Методика проведения интегрированных занятий на уроках русской литературы в 10 классе якутской школы : автореферат дис. ... кандидата педагогических наук: 13.00.02 / М.А. Иванов. – Москва, 2004. – 25 с.
3. Иванчук, О.П., Белозерцева Г.В. Организация и проведение бинарных занятий в рамках реализации технологии интегрированного обучения / О.П. Иванчук, Г.В. Белозерцева // Образование. Карьера. Общество. – 2013. – №4-1 (40). – С. 86–87.
4. Методика организации и проведения демонстрационного экзамена по стандартам Ворлдскиллс Россия [Электронный ресурс] // Союз «Молодые профессионалы (Ворлдскиллс Россия)». – Режим доступа: <https://worldskills.ru/>
5. Оценочные материалы для демонстрационного экзамена по стандартам Ворлдскиллс Россия по компетенции «Визуальный Мерчендайзинг» в 2019 году [Электронный ресурс] // Союз «Молодые профессионалы (Ворлдскиллс Россия)». – Режим доступа: https://storage.yandexcloud.net/teamc-esatk-prod/public_files/a0be556c-e505-4d5e-a75a-4e3e4a66698d-d78ee0fd1263f4d0e44d615d8d11ee0c.pdf
6. Педагогика: Большая современная энциклопедия / сост. Е.С. Рапацевич. – Мн.: Современное слово, 2005. – 720 с.
7. Перечень компетенций по стандартам WorldSkills Россия в 2019 г. [Электронный ресурс] // Союз «Молодые профессионалы (Ворлдскиллс Россия)». – Режим доступа: <https://worldskills.ru/assets/docs/Перечень%20компетенций%20для%20проведения%20демонстрационного%20экзамена%20по%20стандартам%20Ворлдскиллс%20Россия%20в%202019%20году.pdf>

8. Усынин, М.В. Профессиональное образование: проблемы опережающего развития, подготовка бакалавров для индустрии гостеприимства внедрением международных стандартов WorldSkills / М.В. Усынин // Современная высшая школа: инновационный аспект. – 2019. – Т. 11. – № 2. – С. 19–26.

9. Федеральный государственный образовательный стандарт среднего профессионального образования по специальности 54.02.01 Дизайн (по отраслям) (утв. приказом Министерства образования и науки РФ от 27 октября 2014 г. N 1391) [Электронный ресурс] // Портал ГАРАНТ.РУ (Garant.ru). – Режим доступа: <https://base.garant.ru/70810680/53f89421bbdaf741eb2d1ecc4ddb4c33/>

**ДЕГТЕРЕНКО ЛЮДМИЛА НИКОЛАЕВНА,
БАННИКОВ ВАЛЕРИЙ СЕМЕНОВИЧ,
БАННИКОВА АЛЕНА НИКОЛАЕВНА**

г. Челябинск, Частное образовательное учреждение высшего образования
«Международный Институт Дизайна и Сервиса»

ИЗ ОПЫТА ПРОВЕДЕНИЯ ДЕМОНСТРАЦИОННОГО ЭКЗАМЕНА ПО СТАНДАРТАМ WORLDSKILLS НА ПРИМЕРЕ ПРОФЕССИОНАЛЬНОЙ КОМПЕТЕНЦИИ «ДИЗАЙН ИНТЕРЬЕРА»

Аннотация. Рассматривается проблема внедрения стандартов WorldSkills в образовательный процесс в системе среднего профессионального образования и связанная с ней инновационная практика проведения демонстрационного экзамена. Описывается технология проведения демонстрационного экзамена по компетенции «Дизайн интерьера» в Частном образовательном учреждении высшего образования «Международный Институт Дизайна и Сервиса». Раскрываются положительные стороны проведения демонстрационного экзамена для обучающихся и образовательных организаций.

Ключевые слова: демонстрационный экзамен, технология проведения демонстрационного экзамена, стандарты WorldSkills, контрольное задание, методика оценивания, критерии оценивания, профессиональная компетенция, дизайн интерьера.

Одним из путей совершенствования качества подготовки по профессиям и специальностям среднего профессионального образования в настоящее время является сопряжение в образовательном процессе федеральных государственных образовательных стандартов (ФГОС), профессиональных стандартов и международных стандартов WorldSkills [1].

В рамках сопряжения федеральных государственных образовательных стандартов, профессиональных стандартов и стандартов WorldSkills в профессиональных образовательных организациях и организациях высшего образования, реализующих программы подготовки специалистов среднего звена, в практику внедряются демонстрационные экзамены, что в данный момент обеспечивается соответствующей нормативно-правовой базой, представленной рядом документов федерального уровня [4; 6; 7; 8; 9].

Вышеуказанные стандарты разработаны и утверждены совместно с объединениями работодателей и советами по профессиональным квалификациям. Они учитывают требования профессиональных и международных стандартов, содержат модифицированные требования к результатам освоения образовательной программы, учитывают требования к педагогическим работникам, материально-технической базе образовательных организаций [5].

В соответствии с новыми ФГОС в рамках государственной итоговой аттестации вводится демонстрационный экзамен, предусматривающий моделирование реальных производственных условий для решения выпускниками практических задач профессиональной деятельности [1; 10].

Образовательным организациям помимо разработки программ государственной итоговой аттестации предоставлено право самостоятельно определять методику оценивания результатов.

Одной из специальностей СПО, по которой проводится демонстрационный экзамен в ЧОУВО «Международный Институт Дизайна и Сервиса», является специальность 54.02.01 Дизайн, а профессиональной компетенцией – «Дизайн интерьера».

Профессия «Дизайн интерьера» – это синтез знаний и практических навыков из области архитектуры, промышленного дизайна, мебели и специального оборудования, декорирования и строительно-отделочных работ. Специалист в данной сфере может быть вовлечен в процесс дизайна интерьера на разных стадиях: планирования, постройки, отделки и реконструкции, поэтому ему необходимо обладать обширными знаниями и навыками в области дизайна на всех его этапах.

Дизайн интерьера всегда должен быть клиентоориентированным. Он часто заключает дополнительные контракты с супервайзерами и командой декораторов, которым нужно давать четкие спецификации и рекомендации. В дополнение к профессиональным навыкам управления он должен работать в соответствии с нормами по защите окружающей среды, охраны и соблюдения санитарно-гигиенических норм и техники безопасности.

Обозначенные аспекты специалиста в области дизайна интерьера актуализируют разработку соответствующих контрольных заданий для проведения демозамена по стандартам WorldSkills и методики контроля и оценивания уровня практических навыков данной профессиональной компетенции.

Контрольное задание разрабатывается и проводится в целях демонстрации и проверки – оценки квалификации, разнообразных навыков будущего специалиста в области дизайна интерьера. Оно состоит только из практических заданий, в состав которых входит разработка дизайн-проекта интерьера по заданной теме, изготовление определенного реквизита (арт-объекта) и последующая его установка в разработанную конкурсантом среду, наиболее наглядно отражающей специфику, индивидуальность проекта. Контрольное задание имеет несколько модулей, выполняемых последовательно. Каждый выполненный модуль оценивается отдельно.

В ходе выполнения нескольких модулей задания проверке подвергаются следующие умения и навыки:

- организация рабочего пространства и рабочий процесс;
- навыки межличностного общения;
- решение проблем, новаторство и креативность;
- изготовление и презентация выполненного дизайн-проекта, отделки демонстрационного интерьерного блока, авторского изделия;
- реализация и завершение дизайн-проекта.

Контрольное задание выполняется помодульно. Оценка также происходит от модуля к модулю. В предыдущих наших работах представлены примеры и содержание модулей, входящих в контрольное задание демонстрационного экзамена, а также фрагменты методики оценивания названного задания [2].

Отметим, что описанная технология проведения демонстрационного экзамена имеет существенное положительное значение как для обучающихся, так и для образовательной организации.

Обучающиеся подтверждают качество освоения основной профессиональной образовательной программы, свою квалификацию в соответствии с требованиями международных стандартов Ворлдскиллс; приобретают дополнительную возможность трудоустройства; получают Паспорт компетенций (Skills Passport), обеспечивающий внесение результатов прохождения демонстрационного экзамена «в базу данных молодых профессионалов, доступ к которому предоставляется всем ведущим предприятиям-работодателям, признавшим формат демонстрационного экзамена, для осуществления поиска и подбора персонала» [4].

Образовательные организации получают дополнительную возможность объективно оценить содержание и качество образовательных программ; квалификацию педагогического персонала, определить проблемы в организации образовательного процесса и на основе этого определить перспективы своего развития.

Библиографический список:

1. Дегтеренко, Л.Н. Анализ нормативно-правового обеспечения внедрения стандартов WorldSkills в практическую деятельность образовательных организаций Челябинской области / Л.Н. Дегтеренко // Современная высшая школа: инновационный аспект. – 2018. – Т. 10. – № 1. – С. 19–36.

2. Дегтеренко, Л.Н. Технология проведения демонстрационного экзамена по стандартам WorldSkills на примере профессиональной компетенции «дизайн интерьера» / Л.Н. Дегтеренко, В.С. Банников, А.Н. Банникова // Современная высшая школа: инновационный аспект. – 2018. – Т. 10. – № 4. – С. 129–139.

3. Диденко, Л.П. Организационно-педагогические условия подготовки студентов педагогического колледжа к демонстрационному экзамену по стандартам WorldSkills Russia / Л.П. Диденко // Современная высшая школа: инновационный аспект. – 2019. – Т. 11. – № 2. – С. 47–54.

4. Комплекс мер, направленных на совершенствование системы среднего профессионального образования, на 2015-2020 годы, утвержден распоряжением Правительства Российской Федерации от 3 марта 2015 года N 349-р (создание условий для обеспечения соответствия квалификаций выпускников требованиям современной экономики, консолидации ресурсов бизнеса, государства и сферы образования в развитии системы СПО; разработка системы постоянного мониторинга качества подготовки кадров) [Электронный ресурс] // Гарант.Ру. Информационно-правовой портал. – Режим доступа: <http://www.garant.ru/products/ipo/prime/doc/70783150/>

5. Методические рекомендации по организации и проведению демонстрационного экзамена в составе государственной итоговой аттестации по программам среднего профессионального образования в 2018 году (Письмо Министерства образования и науки РФ от 15 июня 2018 года N 06-1090) [Электронный ресурс] // КонсорциумКодекс. Техэксперт. Электронный фонд правовой и нормативно-технической документации. – Режим доступа: <http://docs.cntd.ru/document/550712604>

6. О демонстрационном экзамене по стандартам Ворлдскиллс Россия [Электронный ресурс] // Союз «Молодые профессионалы (Ворлдскиллс Россия)». – Режим доступа: <https://worldskills.ru/nashi-proektyi/demonstracionnyij-ekzamen/obshhaya-informacziya.html>

7. Об утверждении плана основных мероприятий по подготовке и проведению мирового чемпионата по профессиональному мастерству по стандартам «Ворлдскиллс» в г. Казани в 2019 году, целевых индикаторов плана основных мероприятий по подготовке и проведению мирового чемпионата по профессиональному мастерству по стандартам «Ворлдскиллс» в г. Казани в 2019 году. Распоряжение Правительства РФ от 22 апреля 2016 года №750-р [Электронный ресурс] // КонсорциумКодекс. Техэксперт. Электронный фонд правовой и нормативно-технической документации. – Режим доступа: <http://docs.cntd.ru/search/intellectual?q=распоряжение+Правительства+РФ+от+22+апреля+2016+г.+N+750-р+»Об+утверждении+плана+подготовки+и+проведения+в+Казани+в+2019+году+мирового+чемпионата+по+профессиональному+мастерству+»Ворлдскиллс»&itemtype=>

8. Перечень поручений по реализации Послания Президента Российской Федерации Федеральному Собранию Российской Федерации от 4 декабря 2014 года [Электронный ресурс] // КонсорциумКодекс. Техэксперт. Электронный фонд правовой и нормативно-технической документации. – Режим доступа: <http://docs.cntd.ru/document/420267333>

9. Приоритетный проект «Образование» по направлению «Подготовка высококвалифицированных специалистов и рабочих кадров с учетом современных стандартов и передовых технологий» («Рабочие кадры для передовых технологий»)» (утв. президиумом Совета при Президенте Российской Федерации по стратегическому развитию и приоритетным проектам, протокол от 25 октября 2016 г. N 9) [Электронный ресурс] // Министерство образования и науки Российской Федерации. – Режим доступа: <https://минобрнауки.рф/m/проекты/рабочие-кадры-для-передовых-технологий>.

10. Усынин, М.В. Профессиональное образование: проблемы опережающего развития, подготовка бакалавров для индустрии гостеприимства внедрением международных стандартов WorldSkills / М.В. Усынин // Современная высшая школа: инновационный аспект. – 2019. – Т. 11. – № 2. – С. 19–26.

ДЕНЬЩИКОВА ГАЛИНА НИКОЛАЕВНА

г. Челябинск, Многопрофильный колледж Института спорта, туризма и сервиса Федерального государственного автономного образовательного учреждения высшего образования «Южно-Уральский государственный университет (национальный исследовательский университет)»

К ВОПРОСУ ФОРМИРОВАНИЯ СОЦИАЛЬНО-НОРМАТИВНОЙ АКТИВНОСТИ СТУДЕНТОВ ОБРАЗОВАТЕЛЬНЫХ УЧРЕЖДЕНИЙ СРЕДНЕГО ПРОФЕССИОНАЛЬНОГО ОБРАЗОВАНИЯ

Аннотация. В статье раскрывается значимость формирования социально-нормативной активности студентов среднего профессионального образования. Раскрываются особенности личностных характеристик данной категории студентов. На основе анализа поведения старших подростков определяется значение социальной активности студентов, проявленной в рамках установленных правил поведения в обществе, а также необходимость их применения.

Ключевые слова: социально-нормативная активность, среднее профессиональное образование, личность.

Становление личности человека является сложным и многогранным процессом. Основу ее формирования составляет юношеский период, границы которого являются абсолютно условными и составляют возраст от 15 до 21-25 лет.

Студентами среднего профессионального образования, как правило, являются юноши и девушки 15–18-летнего возраста. Именно здесь начинается формирование системы собственных взглядов и убеждений, осознание собственного «Я» и определение с направлением саморазвития.

Саморазвитие понимается, с одной стороны, как возможность качественных изменений в поведении человека, при этом подчеркивается непрерывная динамика явления. С другой стороны, в связи с включением человека в разнообразные социальные сферы жизнедеятельности (профессиональный труд, обучение, семья, общественные и самодетельные организации и др.) в условиях самостоятельного выбора своего жизненного пути ему необходимы не только знания, но и выработка сознательного отношения к различным сторонам жизни, формирование определенной позиции [2, с. 296]. Именно в данный период очень значима для подростков поддержка старшего поколения: семьи и педагогов, так как для принятия собственного верного решения жизненного опыта может не хватать, что приведет к негативному восприятию окружающей действительности. О.В. Барьяхтар отмечает, что личность в юношеском возрасте в связи с отсутствием жизненного опыта, юношеским максимализмом является наиболее уязвимой возрастной категорией, подверженной влиянию трудных жизненных ситуаций. В период юношества происходит становление человека как субъекта собственного развития, проявляется стремление к личностной стабильности, достижению успеха, жизненному самоутверждению, поиск смысла жизни [1, с.10].

Многие иногородние студенты колледжей в столь юном возрасте оказываются «оторваны» от дома и вынуждены самостоятельно познавать взрослый мир. Оставаясь бесконтрольными со стороны родителей, с подвижной психикой и восприимчивым сознанием, они очень часто подвергаются негативному влиянию окружающих. Поэтому важно говорить о значимости педагогов в формировании личности, так как своевременная оказанная помощь, поможет встать современному поколению на истинно правильный путь саморазвития.

Не менее важным вопросом в становлении личности старших подростков является формирование активной жизненной позиции в обществе, т.е. социальной активности студентов.

Социальная активность представляет собой целенаправленные действия индивида, направленные на решение общественных задач, удовлетворения социальных потребностей, улучшение социальных условий и др. Через социальную активность формируются внутренние убеждения и установки личности, отношение к своим потребностям, стремление своими действиями изменять окружающую действительность, а вместе с ней и себя.

Современная молодежь использует различные способы для проявления себя и своей активности в социуме. Вступают в различные общественные организации, которые несут пользу социуму, например, Челябинский областной отряд им. П.И. Сумина (ЧОСО), Поисковый отряд «Поиск», также различного рода трудовые студенческие отряды, организованные образовательными учреждениями, системы студенческого кураторства, волонтерские движения и многое другое. Но наряду с такими объединениями существуют и те, которые могут привести к деградации личности, негативному отношению к социальной действительности. Они формируются в зависимости от присущей в малых социальных группах субкультуры. Примером могут служить молодежные движения с характерными признаками пропаганды нарушения общественного порядка, экстремизма, национализма, иждивенчества и многих других противоправных деяний.

Важным в формировании активной деятельности студентов в обществе является соответствие действий установленным правилам поведения или социальным нормам. Правила поведения, установленные в обществе, касаются всех сфер жизнедеятельности. Одни социальные нормы устанавливаются государством, другие складываются из постоянно повторяющихся действий, третьи продиктованы религиозными убеждениями и установками, четвертые являются отражением нравственно-ценностных категорий. Все действия должны осуществляться, не выходя за пределы установленных границ, что позволит исключить нарушения пространства друг друга. Таким образом, данное поведение должно отвечать критерию нормативности. И только таким образом оно принесет пользу обществу и развитию личности в целом.

Все вышеизложенное позволяет сделать вывод о том, что формирование социальной активности студентов в образовательных учреждениях среднего профессионального образования, отвечающее требованиям нормативности, а равно формирование социально-нормативной активности на современном этапе представляется значимой. Именно в данный период благодаря возрастным особенностям студенты более восприимчивы к познанию окружающей действительности и находятся в активном поиске себя и выбора места в социуме.

Библиографический список:

1. Барьяхтар, О.В. Трудные жизненные ситуации современного студенчества / О.В. Барьяхтар // Личностные и ситуационные детерминанты поведения и деятельности человека: материалы международной научно-практической конференции / Под ред. А.В. Гордеевой, Э.А. Ангелиной. – 2018. – С.10-13
2. Уварина, Н.В. Аспекты самоопределения и самовыражения в современных исследованиях личности / Н.В. Уварина // Труды VIII Международной научной конференции «Инновации в науке и образовании – 2010», посвященной 80-летию образования университета. – Калининград: издательство ФГОУ ВПО «Калининградский государственный технический университет, 2010. – С.296–298.

ДЕНЬЩИКОВА ГАЛИНА НИКОЛАЕВНА

г. Челябинск, Многопрофильный колледж Института спорта, туризма и сервиса Федерального государственного автономного образовательного учреждения высшего образования «Южно-Уральский государственный университет (национальный исследовательский университет)»

К ВОПРОСУ О ПОНЯТИИ СОЦИАЛЬНО-НОРМАТИВНОЙ АКТИВНОСТИ

Аннотация. Статья посвящена формированию понятия социально-нормативной активности. Проведен анализ истоков понятия нормативности, которое исходит из установленных правил поведения в обществе, а равно социальных норм, которые имеют разнообразное выражение и становление. Объединив существующие в науке понятия социальной активности и нормативности, автор формирует понятие социально-нормативной активности людей в обществе.

Ключевые слова: активность, социально-нормативная активность, социальные нормы.

Современное общество состоит из многообразного количества людей. У каждого свои потребности, возможности, предпочтения, вкусы. Для исключения нарушения пространства друг друга существуют различные социальные нормы, на основе которых осуществляется процесс жизнедеятельности. Одни социальные нормы устанавливаются государством, другие складываются из постоянно повторяющихся действий, третьи продиктованы религиозными убеждениями и установками, четвертые являются отражением нравственно-ценностных категорий. Сегодня абсолютно ко всем жизненным ситуациям применимы правила поведения, сформировавшиеся в той или иной субкультуре. Причины поступков, их цели и средства часто очевидны для современников, принадлежащих к той же культурной среде. Люди определенным способом утоляют голод и жажду, воспитывают детей, приобретают друзей, пытаются улучшить для себя (иногда и для других) социальные и экономические условия, стремятся побольше узнать и понять, а также делают многое другое. Все это является нормативным поведением, которое основывается на правилах, сложившихся в обществе в процессе его становления.

Существует множество точек зрения, раскрывающие сущность социальной нормы. Например, по мнению В. Томаса и Ф. Знанецкого: «Социальные нормы – это более или менее формальные правила, с помощью которых группа старается удерживать, регулировать, а также сделать более распространенными и частными соответствующими типы действий среди своих членов». В.Я. Любашиц, А.Ю. Мордовцев, А.Ю. Мамыев определяют социальную норму, как правило поведения, регулирующее отношения между людьми [3, с. 479], В.Н. Хропанюк – как «правило, регулирующее поведение людей и деятельность организаций в их взаимоотношениях» [7, с.196]; В.Д. Попков – как «правило социально-значимого поведения членов общества» [5, с. 317].

В науке сложилось также устойчивое представление о социальных нормах как о таких правилах поведения людей, которые имеют определенную социальную целесообразность. Так, В.Н. Кудрявцев характеризует социально-нормативное регулирование как массовидное, социально обусловленное, отвечающее социальным потребностям и закономерностям [2].

Обращает на себя внимание, что многие авторы в социальной норме усматривают разновидность правил, обладающих определенными свойствами. Такое понимание социальной нормы закрепилось в отечественной науке еще с начала про-

шлого века. Так, по выражению Г.Ф. Шершеневича, социальные нормы – это правила, которыми люди руководствуются в своих отношениях друг к другу и которые обращены к «существу, способному воспринять повеление и сообразовать с ним свое поведение» [6, с. 179]. Здесь Г.Ф. Шершеневич акцентирует внимание на волевом аспекте социальной нормы.

Вместе с тем не всякая деятельность людей имеет социальную значимость. По нашему мнению, заслуживает поддержки позиция Е.М. Пенькова и И.М. Бачиашвили, указывающих, что «поступки личности, никак не задевающие интересы других людей и их общностей, нейтральны по отношению к социальным нормам и относятся не к сфере общественного, а к сугубо личному поведению» [4, с. 46]. Таким образом, «исключив из общей разновидности человеческой деятельности именно эту сферу поведения, можно в общем виде определить объект социальных норм». На это же указывает и В.Д. Попков [5, с. 317]. В свою очередь, как правильно отметил А.М. Яковлев, социальная значимость человеческой деятельности, выражающаяся в существовании социальных норм, есть проявление действия «социальных закономерностей – экономических, демографических, социально-психологических и других, – которые предопределяют наличие в социальной действительности определенных устойчивых (типичных) способов, видов поведения» [8, с. 33].

В современной науке выделяют следующие виды социальных норм.

Нормы обычаи – это правила поведения, складывающиеся в процессе постоянного повторения одних и тех же действия, которые впоследствии входят в привычку и становятся спутником каждого индивида. Давность и неизменность обычаев предопределяют их особую значимость для людей. Русская поговорка, выражая это свойство обычаев, гласит: «Чем старей, тем правей». Долгое время обычаи регулировали практически все стороны жизни общества, пока на смену им не пришло право. Тем не менее и в наши дни обычаи не утратили своей роли в таких регионах мира, как Африка, Азия. В России обычаи продолжают оставаться важными правилами поведения у народов Крайнего Севера и Северного Кавказа.

Религиозные нормы регулируют поведение верующих людей. В отличие от обычаев, имеющих устную форму, религиозные нормы выражаются в письменном виде, в так называемых «священных книгах» – Библии, Коране, Ведах, Торе и др.

Религиозные нормы – это правила поведения, регулирующие общественные отношения на основе представлений о богоугодном и греховном.

Исполнение религиозных норм обеспечивается силой веры человека в Бога, а в некоторых случаях и возможностью применения религиозными объединениями санкций. Например, у христиан религиозными санкциями являются недопущения к таинствам, отлучение от церкви.

Моральные нормы являются универсальными правилами и распространяются на все сферы общественной жизни, создавая основу межлических отношений.

Моральные нормы представляют собой правила поведения, регулирующие общественные отношения на основе представлений о добре и зле. Они, как правило, существуют в устной форме. Люди узнают об их содержании в процессе воспитания и образования. Пожалуй, не найти человека, который не был бы знаком с нормами морали.

Корпоративные нормы – это правила поведения, регулирующие трудовые, служебные и иные отношения внутри организаций. Такие нормы создаются организациями и принимаются ее членами в качестве обязательных. Они имеют письменный вид и закрепляются в различных внутриорганизационных документах: уставах,

положениях, инструкциях и т.п. С увеличением числа организаций роль корпоративных норм в обществе заметно возрастает.

Нормы права – общеобязательное правило поведения, установленное и охраняемое государством и обязательное для исполнения всем населением.

Норма права выражается в нормативно-правовых актах для принятия, которых всегда существует определенный порядок. Действие таких правил поведения направлено на регулирование наиболее важных общественных отношений, за нарушение которых налагается юридическая ответственность.

В повседневности будней люди забывают о существовании правил поведения и живут только исходя из соблюдения тех правил, за нарушение которых применяются наиболее жестокие санкции. При этом важно помнить, что все социальные нормы взаимосвязаны, ибо не существует ни одной нормы права без вложенного смысла нравственности и преемственности обычаям.

Соблюдение всех видов социальных норм является неотъемлемой обязательной частью жизнедеятельности общества. Претворение их в жизнь обеспечит нормальное функционирование окружающей действительности. Все это позволяет говорить о значимости социальной нормативности каждого индивида в обществе. И еще большего значения формирования ее у нынешней молодежи.

Понятие активность включает в себя целенаправленные действия, поступки. Наиболее распространенной ее формой является социальная активность, т.е. представляющая собой способ существования личность, а также ее действия по улучшению окружающей действительности и саморазвития.

Объединяя понятия нормативности и социальной активности, следует говорить о целенаправленном поведении человека, не выходящего за рамки установленных социальных норм и направленного на повышение жизненного уровня в культурной, экономической, политической и иных сферах жизнедеятельности.

Таким образом, социально-нормативная активность – это целенаправленное поведение (поступки, действия), осуществляющее согласно установленным правилам поведения, направленное на повышение жизненного уровня в культурной, экономической, политической и иных сферах жизнедеятельности человека.

Библиографический список:

1. Бачиашвили, И.М. О понятии социальной нормы / И.М. Бачиашвили // Право и правотворчество: Вопросы теории / Под ред. В.П. Казимирчук. – М., 1982.
2. Кудрявцев, В.Н. Юридические нормы и фактическое поведение / В.Н. Кудрявцев // Советское государство и право. – 1980. – № 2.
3. Любашиц, В.Я. Теория государства и права: Практикум / В.Я. Любашиц, А.Ю. Мордовцев, А.Ю. Мамыев. – Ростов-на-Дону, 2010.
4. Пеньков, Е.М. Социальные нормы – регуляторы поведения личности / Е.М. Пеньков. – М., 1974.
5. Попков, В.Д. Теория государства и права: Курс лекций / В.Д. Попков; под ред. М.Н. Марченко. – М., 1997.
6. Теория государства и права / Под общей ред. А.С. Пиголкина. – М., 2003.
7. Хропанюк, В.Н. Теория государства и права / В.Н. Хропанюк. – М., 1995.
8. Яковлев, А.М. Проблемы совершенствования советского законодательства / Под ред. А.М. Яковлева и др. – М., 1974.

**ДОВБИЙ ИРИНА ПАВЛОВНА,
ДЕГТЕРЕНКО АЛЕКСЕЙ НИКОЛАЕВИЧ**

г. Челябинск, Частное образовательное учреждение высшего образования
«Международный Институт Дизайна и Сервиса»

**ИНДУСТРИЯ 4.0 КАК НОВЫЙ ЭТАП ЭКОНОМИЧЕСКОГО РАЗВИТИЯ:
ПОНЯТИЕ, НАПРАВЛЕНИЯ И ПЕРСПЕКТИВЫ**

Аннотация. Анализируется проблема реиндустриализации развитых стран – Четвертой промышленной революции (Индустрии 4.0). Выявляются ключевые особенности Четвертой промышленной революции: переход к киберфизическим системам, размытие граней между физическими, биологическими и цифровыми сферами, трансформация структуры мировой экономики (уменьшение значимости традиционных отраслей промышленности, развитие новых, генерирование новых производственных отношений), наличие четырех групп новых технологических систем (N – нано-, B – био-, I – информационно-коммуникационные, C – когнитивные технологии).

Ключевые слова: Четвертая промышленная революция, Индустрия 4.0, киберфизические системы, цифровые сферы, трансформация структуры мировой экономики.

В настоящее время одними из ведущих тенденций развития мира является сосуществование двух противоположных процессов – глобализации и регионализации. Это сопровождается обострением противоречий, определенных неравномерностью развития, конкуренцией между государствами за научно-технологический, человеческий и ресурсный потенциалы [8]. Сформированная в условиях распространения информационно-телекоммуникационных технологий 1980-х модель мирового разделения труда, ознаменовавшая собой Индустрию 3.0, почти три десятилетия была двигателем накопления капитала. Однако в настоящее время она достигла пределов своей геоэкономической целесообразности. Новейшим фактором мировой динамики становится начавшаяся волна реиндустриализации развитых стран, называемая Четвертой промышленной революцией или Индустрией 4.0.

Понятие Индустрии 4.0 в современной экономической науке новое. Впервые в научный оборот оно было введено в 2011 году во время Ганноверской ярмарки группой представителей немецкой промышленности в рамках инициативы по повышению конкурентоспособности Германии в условиях ускоренной интернетизации и кибернетизации производства. Предпосылкой Четвертой промышленной революции принято считать возникновение возможности объединять, импортировать в облако все отдельные процессы и вычисления в изолированных системах, выполняемые не только фабричными машинами, но и персональными устройствами. То есть по сути это означает, что рабочий процесс, содержание и управление машинами сможет выполняться удаленно. Подобная организация управления системами позволит существенно сократить человеческие ресурсы, необходимые для обслуживания предприятия.

Актуальность данного вопроса обуславливает внимание научного сообщества к исследованию обозначенного феномена. Проблематика научных исследований фокусируется вокруг анализа сущности Четвертой промышленной революции (Д.А. Кузнецов, Т.Г. Кормин, Е.И. Мосейчук, А.Н. Васильев, А.В. Шукалов,

Д.А. Заколдаев, И.О. Жаринов [5, 6, 11]); корреляции Индустрии 4.0 и развития некоторых отраслей промышленности (А.В. Гурьянов, Д.А. Заколдаев, И.О. Жаринов [3, 10]); региональных особенностей развития индустрии [9, 7, 1].

Теоретико-методологический анализ обозначенной проблемы исследования показывает, что Четвертая промышленная революция имеет ряд специфических особенностей. Она характеризуется переходом к киберфизическим системам. Индустрия 4.0 формирует новые возможности и новые вызовы для экономического развития, продемонстрировав несостоятельность теории «сжатия промышленной сферы» в постиндустриальную эпоху. Основой материального производства и основным источником формирования валового внутреннего продукта развитых стран (25–40 %) была и остается промышленность, удовлетворяющая спрос экономических агентов на средства производства нового поколения. Перспективы «постиндустриального мифа» уступили место парадигме Четвертой промышленной революции (Индустрии 4.0), характеризующейся переходом к киберфизическим системам, в которых размыты грани между физическими, биологическими и цифровыми сферами. Новейшие технологии позволяют объединять физический (материальный) и цифровой (виртуальный) миры, в которых умные машины, объединенные в сети, принимают на себя функции анализа данных и самостоятельного принятия решений в повседневной жизни людей («умный дом»), производстве («умный завод» и государственном («умный город») управлении. Новая промышленная революция должна обеспечить не только скачок производительности труда, но и модернизацию всех сторон общественной жизни. Под влиянием информатизации трансформируется структура мировой экономики: утрачивают свою роль многие традиционные отрасли промышленности, стремительно развиваются новые отрасли, генерируются новые производственные отношения.

Индустрия 4.0 началась в XXI веке параллельно с еще распространяющимися по миру технологиями 3.0 (к которым относятся автоматизация и компьютеризация производственных процессов, использование возобновляемых источников энергии, аддитивные технологии и проч.). Однако она качественно отличается от своих предшественниц по скорости, масштабам и системному характеру социально-экономическим последствиям [15]. Понятие Четвертой промышленной (индустриальной) революции появилось как синтез германской инициативы *Industrie 4.0* и американской концепции диджитал-производства и чуть позже Интернета вещей (IoT), расширенного применительно ко всем сферам жизни, куда проник Интернет и формируются большие пространства данных.

Индустрия 4.0 предполагает отказ от традиционной логики производственных процессов и «сквозную» цифровизацию цепочек создания стоимости. Она будет сопровождаться глобальными трансформациями, формируя новые возможности и вызовы для экономического развития стран, регионов, народов. Изменения коснутся промышленных технологий и бизнес-моделей; ресурсного обеспечения и изменения климата; демографии и трудовых ресурсов; урбанизации и пространственного развития – каждая единица будет обладать самостоятельной конфигурацией, самонастройкой параметров производства и безопасности. Но главное – изменится расстановка сил в глобальной экономике.

«Умная фабрика» по многим позициям будет существенно отличаться от заводского предприятия XX века. Процессная виртуализация обеспечит контроль причинно-следственных связей при мониторинге стадий производства, контроль расходования всех видов ресурсов (материальных, трудовых, временных и проч.). Гибкие производственные системы, учитывающие такие параметры, как свойства и время производства конечного продукта, обеспечат возможность создания кастоми-

зированных продуктов с минимальными производственными и логистическими издержками. Наличие RFID-меток, обеспечивающих радиочастотную самоидентификацию и online-определение местонахождения, представляет возможность внесения кардинальных изменений на различных стадиях производственного цикла, логистики и послепродажного обслуживания. Операционный потенциал 3D печати позволяет быстро запускать в производство без существенных затрат небольшие партии продуктов, характеризующихся сложнейшим дизайном.

Четвертая промышленная революция основана на четырех группах новых технологических систем, обладающих потенциалом экспотенциального роста (N – нано-, B – био-, I – информационно-коммуникационные, C – когнитивные технологии). Взаимодействие четырех систем приведет к появлению сорока ключевых технологий будущего [14].

Технологический прогресс в области NBIC-технологий будет сопровождаться созданием новых секторов рынка и кардинальным изменением устоявшихся бизнес-моделей и системы производственной специализации; формированием глобальных центров промышленного роста и углублением технологического превосходства промышленно развитых стран; обострением глобальной безработицы при сокращении потребностей неквалифицированного труда и дефиците высококвалифицированного [4, 8, 12].

Трансформация методов производства, сопровождающаяся «операционной революцией» и переходом к цифровым цепочкам добавленной стоимости, имеет далеко идущие последствия, но доступна явно не для всех компаний, а лишь для «цифровых» чемпионов». Они занимают особое положение, успешно работая в четырех «критических» экосистемах бизнеса:

- технологии (ИТ-архитектура, цифровые технологии, интерфейсы, роботизация, искусственный интеллект, сенсоры, дополнительная виртуальная реальность и т.д.);
- операции (экосистема решений по разработке и производству продукта, планированию, сорсингу, хранению, логистике и обслуживанию);
- кадры, необходимые для поддержания цифровой трансформации (тип мышления, организационные компетенции, навыки, профессиональные знания, видение стратегии, культура и проч.);
- решения для клиентов (бизнес-модели и потребительские ценности, особые продукты и персонализация и кастомизация, инновационный дизайн и др.).

Индустрия 4.0 обеспечивает сокращение эксплуатационных затрат и снижает зависимость от трудового арбитража. При этом спрос на квалифицированную рабочую силу будет неуклонно возрастать: наряду с профессионалами в области цифровых технологий и аналитики особенно востребованными будут специалисты в области науки, технологий, инжиниринга и математики (STEM) [2].

Бизнес получит такие прорывные технологии, как роботы (электромеханические или виртуальные), искусственный интеллект (самообучающиеся программы), «блокчейн» (распределенные базы данных для учета транзакций), беспилотные устройства (летательные или водные дистанционно пилотируемые устройства), трехмерная печать, дополненная и виртуальная реальность (VR), «интернет вещей» (IoT). Технология IoT направлена на оптимизацию производственных процессов (мониторинг работоспособности оборудования, автоматизация управления производственными мощностями), управление активами и запасами (датчики контроля качества, мощности), обеспечение безопасности (мобильные датчики местоположения, состояния, контроля окружающей среды). Отслеживание работы за полностью автоматизированными производствами осуществляется удаленно посредством

RFID-меток, нанесенных на модели и позволяющих тысячам сканеров и датчиков осуществлять в режиме online контроль параметров производства. В России IoT технологии широко применяются в основном в электроэнергетике на АЭС.

Индустрия 4.0 для промышленных предприятий подразумевает интеграцию процессов как по вертикали (по стадиям производства внутри предприятия), так и по горизонтали (интеграция предприятий и юридических лиц в цепочки создания стоимости): от разработки продуктов и их производства до логистики и послепродажного обслуживания. Параллельно происходит революция в сфере безопасности, качества и надежности и безопасности, при четком представлении о сопутствующих рисках (техничко-технологических, общественных, межгосударственных и проч.), проявляющихся в маргинализме, безработице (черной занятости), растрате бюджетных средств.

В заключение отметим, что цифровизация уже к 2025 году может обеспечить дополнительный прирост ВВП странам ЕС 10,5 %, США 7,9 %, Австралии 11,8 %, Бразилии 6,0 % [13]. Прирост ВВП в условиях цифровизации экономики будет достигаться за счет изменения институционального дизайна, затрагивающего оптимизацию производства и логистики, повышения производительности оборудования, эффективности НИОКР, снижения издержек и прочих источников. Кроме того, будут изменяться пропорции бизнеса (малого, среднего, крупного), претерпит трансформацию роль денежного и человеческого капитала. Лидерами по готовности к четвертой промышленной революции являются Сингапур, США, Япония, Германия, Швейцария и др. развитые страны.

Библиографический список:

1. Авилова, В.В. Перспективы применения технологии «Индустрии 4. 0» в Российской промышленности / В.В. Авилова // Базис. – 2018. – №1 (3). – Режим доступа: <https://cyberleninka.ru/article/n/perspektivy-primeneniya-tehnologii-industrii-4-0-v-rossiyskoy-promyshlennosti>
2. Глобальное исследование цифровых операций в 2018 г. «Цифровые чемпионы». – Режим доступа: <https://www.pwc.ru/ru/iot/digital-champions.pdf>.
3. Гурьянов, А.В. Маршруты сквозного автоматизированного проектирования документации изделий приборостроения на предприятиях "Индустрии 3.0" и «Индустрии 4.0» / А.В. Гурьянов, Д.А. Заколдаев, И.О. Жаринов // Вопросы оборонной техники. Серия 16: Технические средства противодействия терроризму. – 2018. – № 1-2 (115-116). – С. 167–174.
4. Довбий, И.П. Промышленность России: инвестиционно-инновационное развитие и экономическая безопасность: монография / И.П. Довбий. – Челябинск: издательский центр ЮУрГУ, 2018. – 240 с.
5. Козлов, Д.Р. Индустрия 4.0. Перспективы и вызовы / Д.Р. Козлов // Вестник науки и образования. – 2017. – №8 (32). – С. 30–33.
6. Кузнецов, Д.А. Индустрия 5.0, ее различия и точки соприкосновения с индустрией 4.0 / Д.А. Кузнецов, Т.Г. Кормин, Е.И. Мосейчук, А.Н. Васильев // Наука – эффективный инструмент познания мира Материалы международной научно-практической конференции / отв. ред. А.А. Зарайский. – Саратов: ООО «Центр профессионального менеджмента «Академия Бизнеса», 2018. – С. 46-51.
7. Тимонина, И.Л. Индустрия 4.0 в Японии: направления и перспективы [Электронный ресурс] / И.Л. Тимонина // Восточная аналитика. – 2017. – №1-2. – Режим доступа: <https://cyberleninka.ru/article/n/industriya-4-0-v-yaponii-napravleniya-i-perspektivy>

8. Толкачев, С.А. Индустрия 4.0 и ее влияние на технологические основы экономической безопасности России / С.А. Толкачев // Политические и экономические стратегии. – 2017. – № 1. – С. 86–91.

9. Филатова, М.В. Направления развития индустрии продовольствия региона в условиях Индустрии 4.0 / М.В. Филатова // Current directions of scientific research Collection of scientific articles. – Nuremberg, Germany: 2018. – С. 66–69.

10. Шукалов, А.В. Алгоритмы проектирования механосборочного производства предприятий Индустрии 3.0 и Индустрии 4.0 / А.В. Шукалов, Д.А. Заколдаев, И.О. Жаринов // Вопросы оборонной техники. Серия 16: Технические средства противодействия терроризму. – 2018. – № 3-4 (117-118). – С. 148–154.

11. Шукалов, А.В. От Индустрии 3.0 к Индустрии 4.0: обзор инноваций / А.В. Шукалов // Вопросы оборонной техники. Серия 16: Технические средства противодействия терроризму. – 2018. – № 11-12 (125-126). – С. 153–159.

12. Christophersona, S. Reindustrialising regions: rebuilding the manufacturing economy? / S. Christophersona // Cambridge Journal of Regions, Economy and Society. – 2014. – No. 7. – Pp. 351–358.

13. Frey C.B. The Future of Employment: How Susceptible Are Jobs to Computerisation? / C.B. Frey. – OMS Working Papers, 2013.

14. OECD. An OECD Horizon Scan of Megatrends and Technology Trends in the Context of Future Research Policy. – Copenhagen: DASTI, 2016.

15. Schwab, K. The Fourth Industrial Revolution / K. Schwab. – Geneva: World Economic Forum, 2016.

**ДОВБИЙ ИРИНА ПАВЛОВНА,
ДЕГТЕРЕНКО АЛЕКСЕЙ НИКОЛАЕВИЧ**

г. Челябинск, Частное образовательное учреждение высшего образования «Международный Институт Дизайна и Сервиса»

**ОТЕЧЕСТВЕННАЯ ЭКОНОМИКА НА ПОРОГЕ
ЧЕТВЕРТОЙ ПРОМЫШЛЕННОЙ РЕВОЛЮЦИИ**

Аннотация. Рассматриваются положительные и отрицательные стороны цифровизации российской экономики. Анализируются уровни цифровой зрелости по отраслям и регионам. Делается предположение о том, что в настоящий момент у государства отсутствует четкая стратегическая линия в реализации промышленной политики в условиях цифровизации экономики. Предложен минимальный перечень мер в сферах государственного управления, промышленной, финансовой сферах, науки и образования, занятости и социального обеспечения, способных снизить негативные последствия Четвертой промышленной революции для отечественной экономики.

Ключевые слова: Четвертая промышленная революция, экономическая безопасность, цифровизация российской экономики, киберфизическая система.

В настоящее время констатируется наличие большого количества примеров цифровизации в России: первое место в Европе по количеству пользователей Интернетом, шестое – в мире; восемьдесят миллионов пользователей портала государственных услуг.

Четвертая промышленная революция несет для России целый комплекс вызовов и угроз, детерминированный радикальным пересмотром системы глобального разделения труда и роли каждой страны в новой глобальной матрице. Очевидно одно – впереди еще большее «углубление технологического превосходства промышленно развитых стран над остальным миром» [10]. Тотальное внедрение искусственного интеллекта во все бизнес-процессы обеспечит электронике широчайшие возможности самоорганизации, которое приведет к снятию с человека не только традиционных рутинных функций, но и функций интеллектуального труда и управления.

Небезызвестно, что технологии и труд всегда находятся в теснейшей взаимосвязи. Модификация технологий сопровождается ростом производительности труда, созданием новых рабочих мест на микро- и на макроуровнях, ростом экономики. Современные технологии, замещающие человеческий труд, уже сегодня привели к высвобождению значительного числа людей в различных секторах экономики, как общероссийской, так и региональной. С одной стороны, осуществилась капитализация предприятий, с другой – деструктивный эффект ощутили на себе не обладающие необходимыми компетенциями отрасли, территории и группы населения [5].

Одной из ведущих особенностей Четвертой промышленной революции с ее цифровизацией и роботизацией является то, что на рынке труда не будет создания дополнительных рабочих мест, но усилится процесс «сжатия» уже сформировавшегося. Искусственный интеллект создаст предпосылки для появления принципиально новых технологий, программных комплексов и самообучающихся роботов благодаря способности машин приобретать, генерировать и накапливать знания и решать когнитивные задачи. Механика и электротехника, дополненные искусственным интеллектом, обеспечат промышленным роботам способность к быстрой адаптации производственных условий без дополнительного перепрограммирования. Роботам с искусственным интеллектом будут доверены логистика, обрабатывающие

производства, финансы, маркетинг, медицина и др. Процесс автоматизации охватит не только рутинный ручной труд, но и монотонные или опасные операции. Новые технологии и новые продукты предполагают создание новых рабочих мест и новых профессий. Одновременно наблюдается существенная поляризация по признаку высоко- и низкоквалифицированных групп с вытеснением работников среднего уровня квалификации.

Появление принципиально новых креативных профессий и инженерных специальностей будет сопровождаться устранением многочисленных традиционных. Появятся такие профессии, как супервайзер производственного оборудования, сити-фермер, оператор медицинских роботов. Киберфизические системы в производственных процессах обеспечат безлюдность и высокую эффективность производства с участием персонала только на контрольных узлах за счет автоматической перенастройки производственных цепочек под специфический заказ, автоматической интеграции сетей производителей и потребителей, использования больших данных и аналитических процедур. По отдельным оценкам, к 2035 году киберфизические системы вытеснят до 50% занятых в сферах рутинного труда [11]. Проблема будет усугубляться старением населения во всех развитых странах.

Надвигающаяся промышленная революция в России поднимает проблемы усиления неравенства регионального экономического и социального развития. Уже сегодня разрыв в возможностях информационно-коммуникационных технологиях составляет 3–65 %, что налагает отпечаток на качество жизни и доступность образования [2]. Сокращение рабочих мест в промышленной индустрии сопровождается ростом численности населения, не имеющего постоянного места работы. «Новые» рабочие места не будут соответствовать традиционной модели полной занятости (работа по требованию, неполный рабочий день и т.д.), поскольку возникающие технологии позволят фрагментировать рабочий процесс. Однако нестандартная занятость не означает запрос на низкую квалификацию. Наоборот, нестандартные операции потребуют высочайший уровень квалификации, что поставит на рынке труда в более уязвимое положение работников, для которых хорошее образование будет недоступным. А ведь будущему поколению придется изучать и осваивать навыки цифровых технологий с раннего возраста и обучаться в течение всей жизни.

Молодежь регионов со «слабо развитыми» и «наименее развитыми» городскими агломерациями и образовательной инфраструктурой окажется неконкурентоспособной на рынке труда. Для них жизнь будет разворачиваться в отсутствие перспектив карьерного и профессионального роста. Следствием станет отток обладающих инновационным потенциалом хорошо образованных специалистов, блокировка запросов на развитие и инновации [1]. Технологические изменения приведут к углублению цифрового разрыва и еще большему социальному расслоению, которое распространится на ранее стабильные отрасли, регионы и профессиональные группы.

Цифровые технологии трансформируют рынок труда и механизмы занятости. Взаимодействие работодателей и работников будет в большей мере проходить в Интернете, о чем свидетельствуют многочисленные рекрутерские онлайн-сервисы. Для работодателей будут иметь существенное значение такие личностные качества, как самоорганизация, общение, работа в команде. Следствием станет изменение политики образования и профессиональной подготовки и обучения преподавателей.

Угроза массовой безработицы в условиях цифровой экономики увеличивает риски денежной бедности. Безработица воздействует на самоидентификацию людей, их общение, личное пространство, ценности, модели поведения и потребления. С другой стороны, цифровые технологии и гибкая занятость позволят нормализо-

вать баланс «семья–работа», выравнивая профессиональное поле для обоих полов.

Для развивающихся стран, включая Россию, четвертая промышленная революция ставит ряд вопросов, а именно:

- готовности к полноценному внедрению NBIC-технологий;
- достаточности финансовых ресурсов для приобретения зарубежных и создания собственных технологий;
- обеспечения занятости большому количеству высвобождаемой рабочей силы;
- преодоления углубляющегося неравенства в доходах и расслоения общества.

От рационального решения данных проблем зависит устойчивость и поступательность социально-экономического развития государства.

Однако в настоящий момент у государства отсутствует четкая стратегическая линия в части реализации промышленной политики. Отсутствуют даже упоминания об Индустрии 4.0 или о новой промышленной революции. По-прежнему нерешенными остаются стратегические угрозы национальной безопасности в промышленной сфере:

- сохраняющаяся экспортно-сырьевая модель развития российской экономики и высочайшая зависимость от внешнеэкономической конъюнктуры, критически снижающая ее конкурентоспособность;
- старение основного капитала и медленный переход национальной промышленно-технологической базы к инновационным производственным технологиям;
- ухудшение состояния сырьевой базы энергетики и промышленности на фоне усиливающихся угроз потери контроля над национальными ресурсами;
- углубление экономической дифференциации регионов на фоне прогрессирующей трудонедостаточности и нерегулируемой миграции.

Курс российского руководства на стратегию «реиндустриализации» активизировал полемику вокруг объектов преобразований: старопромышленных отраслей (металлургии, электроэнергетики, химического производства и др.); машино- и станкостроения; технологий NBIC-конвергенции и др.

Отметим, что чрезмерная концентрация внимания только на технологиях индустриальной эпохи чревата для регионов существенным сокращением занятости. Поэтому в сферу влияния государственной промышленной политики (имеется в виду Федеральный Закон 2014 г. «О промышленной политике в РФ») попали, прежде всего, предприятия и отрасли, обеспечивающие устойчивость региональных экономических систем и всей национальной экономики.

Государственной программой «Развитие промышленности и повышение её конкурентоспособности», утвержденной Постановлением Правительства РФ от 15 апреля 2014 года №328 определен комплекс задач, ориентированных на создание структурно сбалансированной, устойчивой и конкурентоспособной промышленности за счет опережающего создания инновационной инфраструктуры, снятия регуляторных барьеров для создания паритетных условий вывода отечественной инновационной продукции на внутренний и внешний рынок, обновления технологической базы промышленности, стимулирования НИОКР и т.д.

Несмотря на цифровые приоритеты Индустрии 4.0 важнейшая роль в реализации государственной промышленной политики отводится металлургии, вносящей существенный вклад в экономический рост и экономическую безопасность страны.

В 2017 году негативные явления в экономике замедлились, и по базовым макроэкономическим показателям сформировались позитивные ожидания: положительный рост ВВП и промышленного производства, инвестиций в основной капи-

тал и металлопотребления (рис. 1). Ключевой задачей развития национальной металлургической отрасли остается переход к более высоким переделам, повышение энергоэффективности и производительности. Решение данной задачи требует привлечения значительного объема инвестиций с целью снижения износа основных средств, составлявшего в 2000 г. 53,5%. Общий объем инвестиций в черную металлургию за 2000–2016 гг. составил 2,04 трлн. руб., что позволило в 2015 г. снизить величину износа основных средств до 42%. Повышение конкурентоспособности национальной экономики в условиях Четвертой промышленной революции будет зависеть от интенсивности гармонизации российской системы технического регулирования, стандартизации и оценки на предмет соответствия с зарубежными системами.



Рисунок 1 – Динамика ключевых показателей экономики, % к предш. периоду [8]

В условиях, когда обостряется задача перехода к инновационно-ориентированному пути развития, особое внимание должно быть уделено ликвидации запаздывания инвестиционного развития и инвестиционной политике предприятий машиностроительного комплекса. Именно они определяют производственный потенциал национальной экономики. Технологическая модернизация российской промышленности в последние годы была обеспечена долгосрочным положительным трендом роста объемов инвестиций в основной капитал. За десятилетие в обрабатывающих отраслях промышленности среднегодовой прирост составил более 3% (среднее геометрическое). В наиболее успешном 2014 году инвестиции в основной капитал обрабатывающих отраслей превысили уровень 2015 года на 66%. В 2017 году российская экономика выбралась из «инвестиционной ямы» и после четырехлетнего спада, темпы прироста инвестиций обрели положительное значение.

Однако тенденция последних лет характеризуется снижением инвестиционной активности в обрабатывающих отраслях: с 2014 по 2016 гг. объем инвестиций в основной капитал по отраслям обрабатывающей промышленности сократился на 18,3% в сопоставимых ценах. Сокращение объемов капитальных вложений прежде всего происходило в отраслях, ориентированных на внутренний спрос. Также произошло сокращение доли инвестиций в машины и оборудование в общем объеме инвестиций в основной капитал направленных на реконструкцию и модернизацию в 13 основных отраслях обрабатывающих производств: с 31,97% в 2005 году до 18,73% в 2015. И только в 2016 году произошло небольшое увеличение до 20% инвестиций, направленных на реконструкцию и модернизацию. В 2016 году износ основных фондов составил в среднем по отраслям обрабатывающей промышленности более 50%. Коэффициент обновления основных фондов – 5,5%. Устаревшая производственно-технологическая база генерирует дополнительные издержки, не позво-

ляет предприятиям оперативно адаптировать производство под изготовление новых видов продукции.

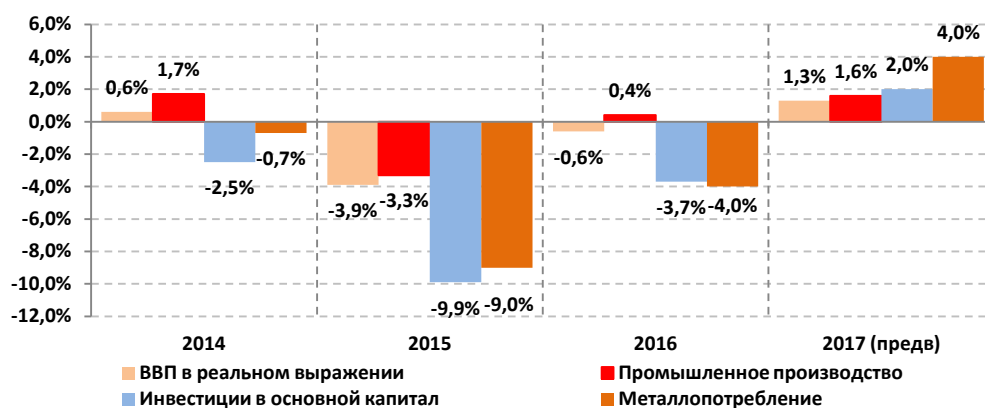
С 2006 по 2015 год доля инвестиций в машины и оборудование, направленных на модернизацию и реконструкцию в общем объеме инвестиций постоянно сокращалась. Это связано с тем, что основные усилия регионов и инвесторов были направлены на создание новых предприятий. Однако уже в 2016 году наблюдается незначительный рост этого показателя, что говорит о смене приоритетов в сторону обновления существующих производственных мощностей в условиях дефицита источников для инвестиций [3].

В целом, приходится отмечать, что российская экономика остается недоинвестированной в части обновления основного капитала, что замедляет процессы технологического обновления, особенно в обрабатывающей промышленности. К наиболее значимым факторам, ограничивающим инвестиционную активность, относятся недостаточность собственных ресурсов, в том числе вследствие нестабильной экономической ситуации и потребительского спроса на выпускаемую продукцию; высокие процентные ставки по коммерческим кредитам и сложный механизм прохождения процедуры одобрения кредита для финансирования инвестиционных проектов; общие инвестиционные риски, связанные как с процессом реализации инвестиционных проектов, так и обусловленные низким уровнем рентабельности инвестиций в основной капитал; несовершенство законодательного и нормативного правового регулирования инвестиционной деятельности экономических субъектов.

Переход к новому технологическому укладу должен означать воссоздание традиционных отраслей обрабатывающей промышленности, прежде всего машиностроения, на базе новой технологической NBIC-платформы. Необходимо на самом высоком уровне ставить задачу формирования Индустрии 4.0 в национальной экономике с использованием промышленного Интернета, искусственного интеллекта и робототехники.

Готовность российской экономики к Четвертой промышленной революции можно оценить как «недостаточная», то являющейся существенной угрозой не только технологической, экономической, но и национальной безопасности. Отставание обусловлено как пробелами законодательства, так и неблагоприятной для инвестиций и ведения бизнеса средой. Анализ важнейших задач подготовки экономики к новому качеству [4, 6, 7, 9, 11] позволил сформулировать меры экономической безопасности, которые должны быть предприняты российским правительством. Опережающий рост инвестиций должен обеспечить меры, направленные на снижение рисков частных инвесторов и запуск механизмов кредитного финансирования инвестиционно-инновационных процессов: программа кредитования МСБ (программа «6,5») – расширение инвестиционных возможностей; отбор, финансирование и сопровождение проектов на базе «фабрики проектного финансирования» (Внешэкономбанк); создание механизма ГЧП на принципах «инфраструктурной ипотеки» – создание привлекательных условий для инвестирования частного капитала, включая долгового в инфраструктурное строительство; гарантии государства и корректировка законодательства.

В сфере государственного управления важно, чтобы в государственных программах был предусмотрен раздел по развитию цифровой экономики (производство элементной базы, разработка отечественного программного обеспечения и проч.), покрытый финансированием. Целесообразно создание открытого Единого реестра полномочий органов государственного и муниципальной власти, позволяющего получать информацию об их полномочиях, расходных обязательствах и бюджетной обеспеченности. Важно, чтобы информационные системы всех уровней были еди-

ными и сопряженными, что возможно на платформе системы распределенных ситуационных центров.

В промышленной сфере должны создаваться центры компетенций Индустрии 4.0 (обмен производственных и эксплуатационных данных) и условия для внедрения современного отечественного программного обеспечения в практику инжиниринговых компаний с целью поддержки и развития цифрового проектирования и моделирования.

В финансовой сфере необходимо наладить содействие в части приоритетного рассмотрения федеральных законопроектов, определяющих как правовой статус цифровых финансовых технологий (в том числе основанных на принципах криптографии), регулирующих публичное привлечение денежных средств и криптовалют, так и практику создания площадок «сэндбокс» (регулятивной песочницы).

В сфере науки и образования усилия государственных органов и научных организаций необходимо направить на разработку и обновление методологии стратегического планирования социально-экономического развития территорий, агломераций и предприятий; расширение связей с ведущими компаниями в сфере цифровых технологий для обеспечения прохождения учебной, производственной и преддипломной практики для более близкого знакомства с решением реальных задач цифровизации экономики.

В сфере занятости и социального обеспечения необходимо сосредоточить усилия федеральных и региональных властей на преодоление, прежде всего, территориальной безработицы.

Библиографический список:

1. Башманова, Е.Л. Перед лицом технологической революции: молодежь в замкнутом круге проблем развития территорий / Е.Л. Башманова // Четвертая промышленная революция: реалии и современные вызовы. X юбилейные Санкт-Петербургские социологические чтения: сборник материалов Международной научной конференции, 13–14 апреля 2018 г., Санкт-Петербург, Россия. – СПб.: Изд-во Политехн. ун-та, 2018. – 896 с. – С. 17–21.

2. Белозерова, С.М. Цифровая экономика Российской Федерации 2040 / С.М. Белозерова // Аналитический вестник. – 2017. – № 31. – С. 10–35.

3. Довбий, И.П. Промышленность России: инвестиционно-инновационное развитие и экономическая безопасность: монография / И.П. Довбий. – Челябинск: издательский центр ЮУрГУ, 2018. – 240 с.

4. Захаров, А.Н. Перспективы реиндустриализации развитых экономик / А.Н. Захаров // Вестник МГИМО-Университета. – 2018. – 1(58). – С. 213–245.

5. Кергоуч, С. Индустрия 4.0: новые вызовы и возможности для рынка труда / С. Кергоуч // Форсайт. – 2017. – Т.11. – № 4. – С. 6–8.

6. Лыгина, Н.И. Обработывающая промышленность в эпоху четвертой индустриальной революции / Н.И. Лыгина, О.В. Рудакова // Известия Юго-Западного государственного университета. Серия: Экономика. Социология. Менеджмент. – 2018. – Т. 8. – № 3 (28). – С. 8–17.

7. Нунес, Е.С.А. Рынок труда и образование в условиях четвертой промышленной революции / Е.С.А. Нунес // Научно-технические ведомости СПбГПУ. Экономические науки. – 2018. – Т. 11. – № 5. – С. 38–45.

8. О развитии промышленного потенциала субъектов Российской Федерации. Доклад рабочей группы Государственного совета РФ. – Режим доступа: <http://assoc-sodr.ru/wp-content/uploads/2017/12/docladorazvit.pdf>

9. Перспективы и проблемы развития цифровой экономики в России. Материалы семинара «реалистическое моделирование // Аналитический вестник. – 2017. – 76 с. – Режим доступа: council.gov.ru/media/files/c4IvXfiufXijN3J90DU0pOUKA3k0XNq6.pdf.

10. Толкачев, С.А. Индустрия 4.0 и ее влияние на технологические основы экономической безопасности России / С.А. Толкачев // Политические и экономические стратегии. – 2017. – № 1. – С. 86–91.

11. Frey, С.В. The Future of Employment: How Susceptible Are Jobs to Computerisation? / С.В. Frey, М.А. Osborne. – OMS Working Papers. 2013.

ШЛИК ЕВА МАРИЯ

г. Зальцбург, Объединение туристических школ Зальцбурга

ЩЕРБОВ АЛЕКСАНДР ДМИТРИЕВИЧ,

КОСТАКЕ ЕЛЕНА ЮРЬЕВНА

г. Челябинск, Частное образовательное учреждение высшего образования «Международный Институт Дизайна и Сервиса»

ПРАКТИЧЕСКИЕ АСПЕКТЫ ПРОФЕССИОНАЛЬНОЙ ПОДГОТОВКИ СТУДЕНТОВ ТУРИСТИЧЕСКИХ ШКОЛ ЗАЛЬЦБУРГА

Аннотация. В статье рассматриваются практические вопросы подготовки студентов в туристических школах Зальцбурга, программы направлений основной подготовки туристических школ Зальцбурга, вопросы прохождения практики и трудоустройства студентов, сотрудничество туристических школ Зальцбурга с другими отельными школами по всему миру. Также статья затрагивает вопросы влияния индустрии гостеприимства на экономику Австрии, доходы населения и трудоустройство населения.

Ключевые слова: туризм, гостеприимство, туристические школы Зальцбурга, практическая подготовка, направления профессиональной подготовки.

Туризм – важный сегмент экономики Австрии, оказывающий огромное влияние на доходы, трудоустройство и развитие региона. 5,8% рабочих мест Австрии находятся в сферах гостеприимства и общественного питания, включая трудоустройство на предприятиях и в компаниях по организации отдыха. Каждое шестое рабочее место в Австрии находится в сфере туризма. Уже в 50-е годы представители торговой палаты, специалисты в области образования и предприниматели поняли, что туризм в Австрии, особенно в Зальцбурге, будет играть важную роль и что есть потребность в качественной подготовке кадров для динамичного развития страны. Так возникли туристические школы Зальцбурга.

С тех пор в туристических школах Зальцбурга прошли подготовку более 20000 студентов из более чем 150 стран. Выпускники туристических школ Зальцбурга занимают высокие должности в сферах гостеприимства и туризма, государственных учреждениях и советах по туризму по всему миру.

Сегодня туристические школы Зальцбурга входят в число ведущих учебных заведений Австрии Европы, они готовят студентов к интересной и успешной карьере в индустрии гостеприимства и туризма.

Собственником туристических школ Зальцбурга является экономическая палата Зальцбурга. Туристические школы расположены на четырех площадках в Бад Хофгаштайне, Брамберге, Клессхайме и Бишофсхорне. Клессхайм находится недалеко от города Зальцбурга, остальные – в сельской местности в его окрестностях.

Далее нам хотелось бы подробнее остановиться на различных программах подготовки выпускников туристических школ Зальцбурга.

В начале остановимся на средней туристической школе. Период обучения по данному направлению профессиональной подготовки составляет пять лет. Студенты начинают обучение в возрасте 14-15 лет и после окончания получают аттестат о полном среднем образовании и квалификацию, позволяющую им открыть свою гостиницу, ресторан или туристическое агентство. Выпускники данного направления подготовки работают по всему миру и добиваются ярких карьерных успехов. Также после завершения пятилетней программы средней туристической

школы, студенты имеют возможность продолжить обучение за рубежом в одном из университетов, с которыми сотрудничают туристические школы Зальцбурга.

Следующим направлением профессиональной подготовки от туристических школ Зальцбурга является «Мастер-класс кулинарного искусства». Это трехгодичная программа с получением диплома, в основе которой лежит кулинария. Школа кулинарного искусства объединяет молодых талантливых кулинаров и ведущие австрийские компании. Она дает всестороннюю подготовку с акцентом на приготовление пищи, сервис, стиль жизни и сферу общественного питания. Во время обучения возникают интенсивные контакты между студентами и лучшими ресторанами. К концу обучения по данному направлению студенты, как правило, уже находят место дальнейшего трудоустройства.

Программа лыжного спорта и гостиничного менеджмента предназначена для спортсменов-лыжников, и это значит, что во время обучения студенты получают хорошую теоретическую подготовку и практические навыки в горнолыжном спорте. Срок обучения по данному направлению составляет шесть лет. По окончании, студенты получают аттестат о полном среднем образовании и могут начать международную карьеру в туризме или стать спортсменом-лыжником. Здесь следует особо отметить известного спортсмена-горнолыжника Мартина Хирша, который является выпускником обучения по данной программе.

Следующий колледж, на котором нам бы хотелось остановиться, расположен в туристической школе Клессхайм. Срок обучения в данном колледже составляет два года. Обучение проводится на базе среднего образования. Возраст поступающих на данную программу обучения составляет от 18 лет. По окончании обучения по данному направлению подготовки выдается диплом международного образца. Следует отметить, что отличительной чертой данной программы является то, что обучение проходит на английском языке. Также наличие практики является основным условием для студентов, проходящим обучение по данному виду подготовки. Студентам предоставляется выбор между двумя направлениями подготовки: менеджмент в сфере гостеприимства или менеджмент культурных мероприятий.

Следующим направлением подготовки является международная программа с названием Институт Управления Сферы Туризма и Отельного бизнеса. По окончании курса обучения по данной программе студенты получают диплом. Финансирование обучения студентов по данному направлению подготовки осуществляет Австрийское Агентство по развитию, т.е Австрийское правительство. Срок обучения по данной программе составляет восемь месяцев. Программа предназначена специально для студентов развивающихся стран, и поэтому финансируется правительством Австрии. Студенты могут выбрать направления: менеджмент в сфере туризма, гостеприимства и педагогическую подготовку.

Как было замечено ранее, на всех курсах обучения по направлениям туризма и гостеприимства практика играет важную роль. Практическая подготовка является неотъемлемой частью учебного процесса, и все студенты должны проходить практику в каникулы. В разных программах обучения программы практик различны. У туристических школ Зальцбурга есть предприятия-партнеры по всему миру и два образовательного учреждения в непосредственной близости: Центр Деловых Мероприятий Кавалерхаус Клессхайн и отель Альпенхаус Гастайнерталь. Кроме того, в туристических школах Зальцбурга есть центр практики и трудоустройства, который оказывает помощь студентам и выпускникам в поиске стажировок и трудоустройстве, а также в карьерном продвижении. В данном центре есть своя платформа рабочих мест, на которой представлены предложения от предприятий-партнеров, и студенты могут посетить вебсайт и выбрать подходящую работу или стажировку.

Кроме того, туристические школы Зальцбурга находятся в постоянном контакте с университетами-партнерами и помогают своим студентам в организации обучения и стажировок за рубежом.

Также нам бы хотелось остановиться на международных проектах сотрудничества. Одним из самых успешных из них является проект с высшей отельной школой Международного Института Дизайна и Сервиса в Челябинске. Сотрудничество по этому проекту продолжается уже 15 лет. Лучшие преподаватели отельных школ Зальцбурга регулярно посещают Челябинск для обмена опытом, а также принятия экзаменов у студентов на право получения диплома Австрийского образца.

Также у отельных школ Зальцбурга есть много зарубежных партнеров, например, в Бутане, в туристическом университете в Эфиопии. Отельные школы заинтересованы в международных проектах, позволяющих осуществлять ознакомительные практики, анализ осуществимости проекта, разработку концепции учебных заведений туризма и гостеприимства, индивидуальную подготовку, обмен преподавателями и студентами.

ИВИНСКАЯ НАДЕЖДА ЛЕОНИДОВНА

г. Челябинск, Частное образовательное учреждение высшего образования «Международный Институт Дизайна и Сервиса»

ПРОБЛЕМЫ ИСПОЛЬЗОВАНИЯ ЦИФРОВЫХ ТЕХНОЛОГИЙ В ОБРАЗОВАТЕЛЬНОМ ПРОЦЕССЕ ВЫСШЕЙ ШКОЛЫ

Аннотация. В статье подчеркивается, что в современном мире сильное отставание в использовании цифровых образовательных технологий создает серьезную опасность в резком падении качества образования и разумный консерватизм, присутствующий в образовании, превращается в труднопреодолимое препятствие. Необходимо срочно пересмотреть качество переподготовки преподавателей высшей школы.

Ключевые слова: цифровые технологии, образовательный процесс, профессиональная переподготовка преподавателей, информационные системы, квалификационные требования, электронное образование, мобильный специалист.

Современная экономика все больше зависит от информационных систем, высокотехнологичных решений и продуктов и поэтому остро нуждается в квалифицированных кадрах.

Выпускник образовательного учреждения высшего образования должен в совершенстве владеть своей профессией, быть мобильным, уметь быстро и адекватно реагировать на меняющиеся условия, обеспечить максимально эффективный результат, от него требуются не общие представления, а детальное владение современными технологиями [1].

Решению этой задачи способствует введение в действие нового поколения федеральных государственных образовательных стандартов (ФГОС) высшего образования, основанных на компетентностном подходе, что позволяет существенно повысить качество профессионального образования, максимально приблизив квалификацию выпускников к требованиям современного рынка труда.

Работодатели формулируют квалификационные требования к выпускникам, а образовательная система подбирает формы и методы подготовки по заданным направлениям.

Если мы говорим о современном образовании, мы понимаем, что быстро изменяющийся мир вокруг нас обязывает высшую школу так же стремительно меняться. Сегодня в мире происходит рывок в цифровую эпоху.

Наша цифровая жизнь стремительно развивается. На лекциях и семинарах показ презентаций, видеороликов, аудиоприложений – это уже не новинка. Цифровые технологии – основа образования 21 века. Каждый современный работник высшей школы понимает, что учить надо по-новому, используя инновационные компьютерные технологии в образовательном процессе.

Созрела новая парадигма образования: научить школьников добывать знания самостоятельно с помощью интернет-технологий.

В век цифровых технологий назрела существенная необходимость в переподготовке преподавателей высшей школы. Происходит большой разрыв между знаниями преподавателей, работающих со старым багажом знаний, и использующих цифровые технологии, постоянно увеличивающихся в количестве с каждым днем. Преподаватели не успевают отслеживать современные тенденции информационных технологий в лавине информации из-за большой загруженности в ежедневной работе. Так помимо того, что им необходимо проводить аудиторные занятия, преподаватели много време-

ни тратят на разработку учебно-методических комплексов (УМК) с учетом требований постоянно меняющихся ФГОС с их компетенциями.

Переподготовку преподавателей высшей школы по использованию цифровых технологий и разработке новых методик необходимо проводить поэтапно [1].

Первый этап в МИДиС практически решен, за исключением нескольких недочетов.

В вузе введен электронный журнал, с которым работают преподаватели, можно посмотреть электронное расписание, отметки. Желательно добавить возможность общения с преподавателем и возможность просматривать задания.

На втором этапе необходимо более продуктивно использовать технические средства обучения в области электронного образования, желательно создание информационно-управляющих систем для управления контентом электронных документов, проверочных, контрольных, тестов, срезов знаний обучающихся. Тогда появится возможность в виде обратной связи посмотреть достижения каждого обучающегося. Современные электронные технологии позволят лично развивать обучающихся с учетом их психолого-физиологических способностей [2]. В высшей школе в дополнении к традиционному образованию необходимо использовать образовательные сайты, которые позволяют:

- выполнять презентацию учебных материалов;
- проводить фронтальные опросы;
- проводить тренировку по изучаемым темам;
- осуществлять автоматическую проверку заданий, выполненных студентами;
- вести статистику освоения предмета;
- возможность моментальной проверки результатов студентов.

Электронное обучение не заменяет традиционное, а существенно его дополняет.

Библиографический список:

1. Применение ИКТ в образовании // Система федеральных образовательных порталов «Информационно-коммуникационные технологии в образовании». Электронная библиотека. – Режим доступа: <http://www.ict.edu.ru>.
2. Хортон, У. Электронное обучение: инструменты и технологии [Текст] / У. Хортон. – М.: КУДИЦ-Образ, 2015.

КОКОРИН СЕРГЕЙ АЛЕКСАНДРОВИЧ

г. Челябинск, Частное образовательное учреждение высшего образования «Международный Институт Дизайна и Сервиса»

ЦВЕТОНОМИНАЦИЯ КАК СПОСОБ ОТРАЖЕНИЯ ЯЗЫКОВОЙ КАРТИНЫ МИРА

Аннотация. В статье представлен анализ термина «цветономинация», его связь с языковой картиной мира, языковой личностью. Рассматриваются аспекты трактовки цветообозначений, приводятся примеры функционирования цветообозначений в поэтическом тексте. Кроме того, дается определение языковой картины мира, подходы к рассмотрению языковой картины мира.

Ключевые слова: цветономинация, цветообозначение, языковая картина мира, языковая личность, национальная картина мира, символическое значение, прямое значение, переносное значение.

Термин «языковая картина мира» представляет собой условное метафорическое наименование совокупности огромного количества языковых элементов, которые существуют в определенный период и которые присущи конкретному носителю языка.

До сих пор нет однозначного понимания данного термина. Существует двойкий подход к трактовке и комментарию понятия «языковая картина мира». Во-первых, представители так называемой вербалистской концепции отрицают наличие именно языковой картины мира, аргументируя это тем, что существует цельная и нечленимая картина мира, представляющая собой общую систему представлений о реальности (А.Н. Леонтьев, Л.С. Выготский и др.). Во-вторых, существует прямо противоположная концепция – авербалистская (В. фон Гумбольдт, Н.Ф. Алефиренко, Ю.Н. Караулов). Суть её сводится к тому, что языковая картина мира признается и именно она является определяющим понятием в современной лингвистической науке [3].

Рассматривая языковую картину мира как совокупность языковых компонентов, остановим свое научное внимание на одном из них.

Цветономинация (цветообозначение) на сегодняшний день является актуальным вопросом, который касаются многие исследователи языка. Такой научный интерес связан с тем, что сегодня пристальное внимание уделяется личности, её развитию, формированию. Антропоцентрическая направленность языка позволяет рассматривать языковую личность детально. Цветовая картина мира каждого носителя языка индивидуальна. И это очевидно. Под цветономинацией мы понимаем «выражение через лексическое или фразеологическое значение семы цвета или оттенков цвета, репрезентируемой в контексте прямо или имплицитно» [3, с. 39]. Именно через употребление в своей речи цветообозначений каждая языковая личность репрезентирует индивидуальную цветовую картину мира.

Подходы к рассмотрению цветономинаций на сегодняшний день различны. Каждый исследователь рассматривает цветообозначение под конкретным углом: исторический (Н.Б. Бахилина), семантический (Т.Е. Помыкалова), лингвокультурологический (Д.Н. Полякова), психолингвистический (Р.М. Фрумкина) и другие. Кроме того, некоторые лингвисты рассматривают цветономинации в синтезе со светообозначениями (Н.В. Разумкова) [1, 4, 5, 6, 8].

Мы направляем свой научный взгляд в сторону структурно-семантического аспекта. «Структурно-семантический аспект характеризует структуру значения слова,

его внутреннюю семантическую производность и разного рода семантические включения и смысловые возможности слова. В рамках данного аспекта лексическое значение может включать обыденное понятие, научное понятие, коннотации (дополнительные созначения, смыслы), прагматические ассоциативные смыслы и т.д.» [3, с. 9]. На наш взгляд, заявленный подход позволяет более точно дать характеристику конкретной языковой личности, а в дальнейшем – и языковой картине мира.

Для иллюстрации приведем примеры функционирования лексемы цветообозначения *розовый* в поэтических текстах С.А. Есенина и кратко проанализируем их.

Рассмотрим функционирование лексемы *розовый*. Во всех поэтических текстах данная номинация реализует исключительно положительные свойства того предмета или явления, наряду с которыми она употребляется. Значения, реализуемые через контекст различные. Прямое значение указывает на цветовую характеристику лица («светло-алый, цвета бледно-красной розы» [7, с. 1426]).

*Стелется синюю рясой
С поля ночной холодок...
Глупое, милое счастье,
Свежая розовость щек!*

(«Вот оно, глупое счастье...»)

Другой контекст демонстрирует иное восприятие и понимание данного цветообозначения. Являясь эпитетом в стихотворении, лексема формирует яркое, образное выражение, в составе которого прилагательное-колороним имеет переносное и символическое значение.

*И ты, как я, в печальной тебе,
Забыв, кто друг тебе и враг,
О розовом тоскуешь небе
И голубиных облаках.*

(«За темной прядью перелесиц...»)

Структура лексического значения утрачивает колористический компонент. Ядерным структурным элементом является эмоциональное состояние. В приведенном контексте лексема *розовый* выражает переносное символическое романтическое и ностальгическое значение, определяется как цвет чувственности, связанный с просветленными воспоминаниями о прошлом. В этом случае переносное значение формируется за счет ассоциаций, связанных с восприятием этого цвета.

Таким образом, выражая прямые значения, цветономинации позволяют представить разнообразие цветового восприятия окружающего мира. Кроме того, они обладают способностью формировать более глубокие смыслы, символические, характеризующие специфику носителя языка и даже целой нации, репрезентируя тем самым национальную картину мира.

Библиографический список:

1. Бахилина, Н.Б. История цветообозначений в русском языке / Н.Б. Бахилина. – М.: Наука, 1975. – 288 с.
2. Есенин, С.А. Стихотворения и поэмы / С.А. Есенин. – М.: Мысль, 1980. – 319 с.
3. Кокорин, С.А. Свето- и цветообозначение в поэтическом творчестве С.А. Есенина: структурно-семантический аспект: дисс. ... канд. филол. н.: 10.02.01 / С.А. Кокорин. – Челябинск, 2012. – 135 с.

4. Полякова, Д.Н. Лингвокультурологический анализ колоронимов в составе профессионально маркированных единиц: автореф. дисс. ... к. филол. н. / Д.Н. Полякова. – Челябинск, 2009. – 19 с.

5. Помыкалова, Т.Е. Цветообозначение в номинациях лексического и фразеологического признака: монография / Т.Е. Помыкалова. – Челябинск: ООО «Изд-во РЕКПОЛ», 2007. – 102 с.

6. Разумкова, Н.В. Лексико-семантическое поле цвета и света как когнитивно-поэтический феномен (на материале произведений К. Батюшкова и О. Манделштама): автореф. дисс. ... канд. филол. н. / Н.В. Разумкова. – Тюмень, 2009. – 25 с.

7. Словарь современного русского литературного языка: в 17 т. Том 12 / Ред. колл.: А.М. Бабкин, Е.Э. Биржакова, В.В. Виноградов и др.; редакторы тома В.П. Фелицына и И.Н. Шмелёва. – М., –Л.: Изд-во АН СССР, 1961. – 1676 с.

8. Фрумкина, Р.М. Психоллингвистика: Учебник для студентов высших учебных заведений [Текст] / Р.М. Фрумкина. – М.: Издательский центр «Академия», 2001. – 320 с.

КОЛБЫШЕВА СВЕТЛАНА ИВАНОВНА

г. Минск, Научно-методическое учреждение «Национальный институт образования»

ГЕРМЕНЕВТИЧЕСКИЙ АСПЕКТ ПРОЦЕССА ПОНИМАНИЯ ХУДОЖЕСТВЕННОГО ТЕКСТА

Аннотация. В статье проанализирована проблема понимания художественного текста как одна из ведущих в системе гуманитарных наук; выделены целевые направления процедуры понимания; рассмотрены место, роль и значение педагогических наук в герменевтических исследованиях; определены факторы, влияющие на распространение теории понимания в системе художественного образования.

Ключевые слова: проблема понимания, герменевтика, герменевтическая методология, художественное образование, художественный текст.

В гуманитарном знании одной из заметных тенденций в последние десятилетия стало движение от проблемы знания к проблеме понимания. Обусловлено это движение, на наш взгляд, идентификационным кризисом личности, проявляющимся в условиях динамического развития техногенной цивилизации и заключающимся в нарушении потребности осознания личностью собственного «я» как части своей культуры, народа, эпохи. В этой связи необходимость понимания (идентификации, интегрирования, интерпретации и др.) явлений действительности становится гораздо более важной, чем сами явления, и все операции понимания должны быть направлены на усиление их ценностно-смыслового содержания. Умение понимать, а затем генерировать ценности-смыслы и есть сущность процесса обретения идентичности – принятия себя во всем богатстве отношений с собой и окружающим миром [8].

Проблема понимания актуализирует роль герменевтики как науки, занимающейся текстами культуры: их социальной значимостью, содержанием, структурой и, соответственно, универсальными техниками толкования. Зародившись в философском знании, герменевтика уже в конце XX века так или иначе проникла в иные гуманитарные науки, способствуя решению обозначенного нами идентификационного кризиса. Педагогические науки, к сожалению, не сразу ответили на вызов времени, и по-прежнему существуют «в отрыве от обширной в историческом и содержательном смысле мировой и даже отечественной гуманитарной мысли», находясь в стороне от герменевтической проблематики как одного из приоритетных направлений гуманитарных исследований [6, с. 18].

В художественном образовании проблема понимания произведения искусства становится ключевой по нескольким причинам. Во-первых, в связи с постоянно увеличивающимся массивом художественных текстов, требующим отдельной систематики. При этом следует отметить, что многие современные художественные произведения теряют свою содержательную актуальность и в ряде случаев становятся недоступными (с точки зрения понимания) реципиенту [5]. Нередко для этого необходим посредник – специалист, берущий на себя ответственность выступать между текстом и реципиентом. Поэтому значимость музейных работников, экскурсоводов, критиков, педагогических работников и др., выступающих в роли посредников-интерпретаторов художественных текстов, постоянно возрастает: они оказывают услугу как любителям искусства, так и самим авторам. Интерпретатор становится единственным источником смысловых образований, и его профессиональный

уровень нередко определяет адекватность постижения реципиентом произведения искусства.

Во-вторых, в художественной культуре в рамках обозначенной исследователями (М. Бахтин, Ю. Лотман, Ю. Кристева и др.) диалогичности в отношениях «автор – текст – реципиент» искусствовцентризм постепенно теряет свои лидерские позиции. С его уходом становится заметным процесс обновления, с одной стороны, содержания художественного образования, с другой – средствального и методического обеспечения с учетом социокультурных изменений, национального и мирового опыта, а также герменевтической методологии. Герменевтика приобретает роль интегрирующего начала, объединяя основные компоненты художественного образования проблемой понимания. «Человек знающий» как идеал образования все более ставится сегодня под сомнение. Смыслом образования является «человек понимающий» – самореализация культуры в человеке и человека в культуре [3, с. 32].

В-третьих, расширение проблемного поля художественного образования изменило представление об основных подходах к анализу художественного произведения. Большинство ученых сходится во мнении о том, что техники историографии и иконографии, разработанные для декодирования образной системы художественного текста, не являются достаточными. Так, Т. Адорно пишет: «... произведения искусства не могут быть постигнуты эстетикой» [1, с. 179], т. е. не могут быть достаточно поняты вне герменевтики, с помощью лишь понятийно-категориального аппарата эстетики. Эту теорию подтверждает Г.-Г. Гадамер, считая именно герменевтику универсальным механизмом во всяком познании [2, с. 13–14], при этом универсальность ученым введена в ранг необходимости в случае решения «задач поиска общего языка» как основного инструмента анализа. Вместе с тем нельзя не отметить, что герменевтика, являясь системой подвижной, учитывает многообразие факторов, от которых зависит интерпретация текста, и не настаивает на какой-либо единой методике художественного анализа. Существенным является собственно движение художественного текста, а выделенные для анализа направления этого движения зависят преимущественно от интерпретатора. Ситуативный фактор, например, детерминирует такие варианты движения текста, как «от предпонимания (или предзнания) реципиента», постепенного «вживания» в текст или от быстрой и некритичной «первичной интерпретации» к целостному образу и наоборот, варианты движения от целостного образа к художественной детали (и др.) [4, с. 125]. Каждый из вариантов может быть положен в основу одного из видов герменевтического анализа художественного высказывания.

Таким образом, герменевтика, являющаяся одной из фундаментальных форм осмысления культурного опыта человека и его ценностно-смыслового содержания, достаточно серьезно повлияла на развитие художественного образования. Герменевтически ориентированное образование направлено на преодоление противоречия между сущностными и формальными результатами образовательного процесса, что в целом отвечает требованиям подрастающего поколения, не успевающего реагировать на динамику социокультурного развития. Жизненность герменевтической методологии заключается в возможности развернуть картину мира в ее широчайшей вариативности – так в своем исследовании проблем герменевтического образования отмечает российский ученый И.И. Сулима [7]. В результате фрагментарность и непоследовательность художественной картины мира, с точки зрения автора, «собирается» через проблему понимания, преодолевая разъединенность, разорванность отношений объекта и субъекта в герменевтических процедурах.

Библиографический список:

1. Адорно, Т. Эстетическая теория / Т. Адорно. – М.: Изд-во «Республика», 2001. – 527 с.
2. Гадамер, Г.-Г. Актуальность прекрасного / Г.-Г. Гадамер. – М.: Искусство, 1991. – 368 с.
3. Гончаров, С.А. Герменевтика как культур-философская проблема современного университетского образования / С.А. Гончаров // Актуальные вопросы современного университетского образования: Материалы VII Российско-американской науч.-практич. конф., 17-19 мая 2005 г. – СПб.: Изд-во РГПУ им. А.И. Герцена, 2005. – 550 с.
4. Кармин, А.С. Основы культурологии: морфология культуры / А.С. Кармин. – СПб.: Лань, 1997. – 512 с.
5. Мисонжников, Б.Я. Методологические основы герменевтики как средства отождествления текст / Б.Я. Мисонжников // Гуманитарный вектор. – 2012. – № 4 (32). – С. 52–60.
6. Племенюк, М.Г. Проблема понимания в педагогической науке / М.Г. Племенюк // Известия Российского государственного педагогического университета имени А.И. Герцена. – 2009. – № 83. – С. 16–27.
7. Сулима, И.И. Бытийный статус образования. Герменевтическая концепция: дисс. ... д-ра филос. Наук / И.И. Сулима. – Н. Новгород, 1996. – 193 с.
8. Тихомандрицкая, О.А. Особенности социально-психологического изучения ценностей как элементов когнитивной и мотивационно-потребностной сферы. (Методические аспекты) / О.А. Тихомандрицкая // Мир психологии. – 1999. – Т. 3. – С. 80–90.

**КОНЯЕВА ЕЛЕНА АЛЕКСАНДРОВНА,
ГОРЕЛКИНА МАРИЯ ВЛАДИМИРОВНА**

г. Челябинск, Федеральное государственное бюджетное образовательное учреждение высшего образования «Южно-Уральский государственный гуманитарно-педагогический университет»

**АДАПТАЦИЯ МОЛОДОГО СПЕЦИАЛИСТА
КАК ФАКТОР РАЗВИТИЯ ОБРАЗОВАТЕЛЬНОЙ ОРГАНИЗАЦИИ**

Аннотация. Отечественное образование испытывает ряд трудностей, в первую очередь связанных с воспроизведением и подготовкой кадров. Адаптация в данном контексте выступает залогом обеспечения конкурентоспособности учреждения на рынке образовательных услуг. В данной статье изложены типовые подходы к адаптивным программам, цели и задачи адаптации. Приведены классификации, сделаны соответствующие выводы.

Ключевые слова: менеджмент, образование, адаптация, молодой специалист, цель, обучение, компетенции, формирование.

Развитие современного образования невозможно представить без кадрового планирования. Планирование кадров выступает как системообразующий фактор, позволяющий рассматривать процессы обучения и воспитания в долгосрочной перспективе.

Одним из наиболее важных аспектов кадрового планирования выступает процесс адаптации специалиста к условиям реализации профессиональных программ обучения. Обратимся к определению. Большинство авторов, рассматривавших данную проблему, сходятся во мнении, что адаптация как системообразующая часть менеджмента – это процесс вхождения сотрудника в коллектив организации. Следовательно, ведущая цель адаптации – вхождение сотрудника в коллектив организации с наименьшими затратами материальных и временных ресурсов.

Проблемы адаптации сотрудников системы образования остро отражаются на качестве реализации программ обучения. Существует несколько классификаций адаптивных процессов. С одной стороны, процесс адаптации следует рассматривать как вхождение сотрудника, имеющего опыт работы – с другой, молодого специалиста, не имеющего опыт работы в системе образования.

В свою очередь, следует понимать, что молодой специалист – достаточно широкая характеристика. Под молодыми специалистами в контексте современной образовательной среды выступают [2]:

- выпускники вузов;
- специалисты с опытом работы менее 5 лет, в возрасте до 30 лет.

Подобная дифференциация кадров дает возможность формировать адаптивные программы, нацеленные на различные профессиональные и личностные навыки.

При этом следует отметить, что первая категория наиболее перспективна, поскольку укладывается в принцип непрерывности целенаправленной деятельности. Рассмотрим данную категорию более подробно.

Так, изучая планирование адаптационных программ для выпускников вузов, как правило, образовательные организации уделяют внимание не только адаптивности имеющихся качеств (как профессиональных, так и личностных), но и формированию потенциально полезных компетенций. Поскольку возраст выпускников и отсутствие опыта профессиональной деятельности позволяют пользоваться мировосприятием с позиции «студента» – ценностям, обязанностям, поведению субъек-

та в процессе освоения профессиональных программ высшего образования, необходимо обратить внимание на жесткие и гибкие компетенции адаптанта. В данном случае существует необходимость формирования представления о ценностной ориентации адаптанта, погружение в философию и миссию системы образования как носителя иного, отличного от предыдущей социальной роли субъекта.

Идейность, заложенная на данном этапе трудовой деятельности, оставляет корпоративный отпечаток на профессиональном мастерстве. Наряду с этим, как показывает практический опыт, социальная активность выпускников находится на достаточно высоком уровне, поскольку молодой специалист, как правило, еще не обладает критическими социальными обязательствами (в данном случае, речь идет о таком социальном институте как семья и присутствующими материальными и духовными благами для удовлетворения потребностей данного института). Это позволяет уделить больше внимания процессу адаптации молодого специалиста.

По характеру развития компетенций молодого специалиста также следует учитывать уровни развития (уровни сформированности по группам компетенций), к ним относятся:

- индивидуальный;
- личностный;
- профессиональный.

Под уровнем сформированности индивидуальных компетенций подразумевается физиологическая готовность к трудовой деятельности, готовность к когнитивным нагрузкам.

В контексте личностных компетенций следует понимать конгломерат психологических особенностей, темперамент, акцентуации адаптанта. На данном уровне учитывается личность и ее качественные характеристики, ценностно-моральные ориентиры [7].

Рассматривая процесс адаптации с позиции личности, необходимо выявить ключевые ценности, присущие общекультурной парадигме. С учетом современной гуманитаризации образования, следует учитывать развитость личности и ее приоритеты, поскольку все более весомую часть системы образования занимает компонент воспитания. Учет и дальнейшее корректирование поведенческих особенностей на уровне личностного восприятия несет дуальный эффект, поскольку как личность оказывает воздействие на субъекты образовательной системы, так и субъекты оказывают воздействие на личность.

С учетом современных подходов к реализации профессиональных программ обучения следует уделять внимание не только потребностям потребителя образования как процесса, но и потребностям самой личности. Иными словами, в контексте адаптивных программ необходимо учитывать потребности всех субъектов системы с учетом светского подхода, гуманности и толерантности.

Профессиональный уровень отражает сформированность компетенций, ориентированных на реализацию профессиональных программ обучения, наряду с чем учитываются знания, умения и навыки [5].

Как правило, руководители образовательных организаций предъявляют серьезные требования к молодым специалистам, поскольку именно профессионализм выступает отражением конкурентоспособности образовательной организации. Однако следует уделять внимание в первую очередь личностным компетенциям, поскольку на их основе зиждутся профессиональные результаты адаптанта.

С позиции менеджмента качества, как и иные бизнес-процессы, процесс адаптации следует проводить целенаправленно, планомерно, применяя промежуточные

аналитические и экспертные заключения. Так, руководствуясь стандартами СМК ISO, контроль адаптивных программ должен быть входным, текущим, итоговым [3].

Таргетинг адаптивной программы должен отражать те цели и задачи, которые молодой специалист должен уметь реализовывать в процессе образовательной деятельности. Следовательно, процесс адаптации должен быть направлен на выявление, оценку и анализ перспективных возможностей адаптанта в воспитательной, обучающей, методической, дидактической работе. При этом ведущая цель адаптации заключается во введении специалиста в образовательную среду и его профессиональную самоидентификацию в образовательной организации [1].

Рассматривая процесс адаптации молодого специалиста в системе образования, необходимо понимать, что адаптивный процесс на каждом уровне происходит на протяжении долгого времени. Следует понимать, что первичная адаптация занимает от одного до двух месяцев. Под первичной адаптацией понимается принятие норм системы образования в целом и организации в частности, освоение непосредственных профессиональных обязанностей [8].

С учетом специфики профессионального образования некоторые функциональные обязанности специалиста могут проявляться в среднесрочной перспективе – до одного года. К таким обязанностям относят заполнение ведомостей, проведение экзаменов, работа с зачетными книжками, проведение родительских собраний, выставление дифференцированных зачетов и т.д. Данные виды деятельности выступают в качестве итогового аспекта деятельности обучающего, однако для молодого специалиста такая деятельность является новой. С учетом данного фактора следует планировать процесс адаптации с перспективой в учебный год.

Таким образом, можно сделать вывод о том, что процесс адаптации – сложная система, включающая в себя ряд профессиональных и личностных факторов, зависящих как от адаптанта, так и от руководителя. Зачастую процессам адаптации не уделяют должного внимания, поскольку, как правило, происходит нивелирование важности данного процесса, что негативно сказывается на конкурентоспособности и кадровом резерве образовательной организации.

Библиографический список:

1. Базавлуцкая, Л.М. Реализация систематизированного процесса формирования современного менеджера [Текст] / Л.М. Базавлуцкая, Л.П. Алексеева, Е.А. Коняева // Современные исследования социальных проблем (электронный научный журнал). – 2017. – Т. 8. – № 7. – С. 5–25.

2. Жданов, В.В. Идеология управления в организации [Текст] / В.В. Жданов // Integration processes of modern scientific thought – The publisher: Sole proprietorship Pleskanyuk T.N., USA, Los Gatos (CA) 15951 Gatos Blvd., Suite 16 Los Gatos, CA. –ЛосГатос, США. – С. 42–50.

3. Жданов, В.В. Smart-система целеполагания и планирования этапов занятия СПО [Текст] / В.В. Жданов // Материалы III международной молодежной дистанционной научно-практической конференции «Социально-экономические процессы и современное общество» / под ред. Г.А. Садырова. – Алматы – Екатеринбург. – С. 27–30.

4. Коняева, Е.А. Готовность к использованию дистанционных образовательных технологий как условие социально-профессиональной мобильности будущих педагогов [Текст] / Е.А. Коняева, А.С. Коняев // Социально-профессиональная мобильность в XXI веке: сб. материалов и докладов Международной конф. 29-30 мая 2014г. – Екатеринбург: Изд-во Рос. Гос. проф.-пед. ун-та, 2014. – С. 70–74.

5. Коняева, Е.А. Компетентностный подход к проблеме формирования готовности к профессионально-педагогической деятельности [Текст] / Е.А. Коняева, А.С. Коняев // Вестник Учебно-методического объединения по профессионально-педагогическому образованию. Екатеринбург: Изд-во Рос. Гос. проф.-пед. ун-та, 2012. – Вып. 1 (46). – С. 109–113.

6. Коняева, Е.А. Модульные интегрированные программы начального, среднего и высшего профессионального образования [Текст] / Е.А. Коняева, А.С. Коняев // Материалы IX Междунар. науч.-практ. конф. «Вузовское преподавание: стратегия инновационного развития в условиях модернизации ВПО» г. Челябинск 27-28 октября 2009 г. – Челябинск: Изд-во Челяб. гос. пед. ун-та, 2009. – С. 173–175.

7. Ногина, А.С. Инновационные подходы к управлению современной образовательной организацией [Текст] / А.С. Ногина, Е.А. Коняева // Профессиональное образование: методология, технологии, практика: сборник научных статей / под ред. В.В. Садырина. – Челябинск: Изд-во ЗАО «Цицера», Южно-Уральский гос. гум-пед. ун-т, 2017. – Выпуск 10. – С. 40–43.

8. Савченков, А.В. Аудит качества профессионального образования [Текст] / А.В. Савченков, Ю.В. Коновалова // Методология, технологии, практика: сборник научных статей / под ред. В.В. Садырина. – Челябинск: Изд-во ЗАО «Цицера», Челяб. гос. пед. ун-т, 2017. – Выпуск 10. – С. 246–250.

КОРНИЕНКО НАТАЛЬЯ АЛЕКСЕЕВНА

г. Челябинск, Частное образовательное учреждение высшего образования «Международный Институт Дизайна и Сервиса»

ИНФОРМАЦИОННО-КОММУНИКАЦИОННЫЕ ТЕХНОЛОГИИ КАК ФАКТОР ПОВЫШЕНИЯ КАЧЕСТВА ОБУЧЕНИЯ В НАЧАЛЬНОЙ ШКОЛЕ

Аннотация. В статье рассматривается проблема повышения качества образования учащихся начальной школы, использование информационно-коммуникационных технологий как одного из средств повышения качественной учебной деятельности младших школьников.

Ключевые слова: фундамент образования, качество образования, учебная самостоятельность, мотив учения, повышение качества образования в процессе информационно-коммуникационной деятельности.

Начальная школа – фундамент, от качества которого зависит дальнейшее обучение ребенка. И это накладывает особую ответственность на учителя начальных классов. Его задача не только научить читать, писать, но и заложить основы духовности ребенка, развить его лучшие качества, обучить способам учебной деятельности. Особенно последнее важно сейчас, в наш быстро меняющийся мир, мир, переполненный информацией. Современные информационно-коммуникационные технологии внедряются в различные сферы жизни, становятся неотъемлемой частью современной культуры, в том числе и в сфере образования. Научить ребенка работать с информацией – это значит научить учиться.

Высказывание академика А.П. Семенова: «Научить человека жить в информационном мире – важнейшая задача современной школы» – должно стать определяющим в работе каждого учителя. Для реализации этих целей возникает необходимость применения в практике работы учителя начальных классов информационно-коммуникативных технологий. Мультимедийные приложения (программы, продукты) могут быть использованы как одна из возможных сред обучения, применимая в разнообразных образовательных контекстах, в которых обучаемые усваивают учебный материал и участвуют в диалоге с соучениками и преподавателями. Таким образом, учебные мультимедиа при определенных обстоятельствах могут быть использованы как эффективные средства обучения [1].

Применение мультимедиа может позитивно сказаться сразу на нескольких аспектах учебного процесса:

- стимулировать когнитивные аспекты обучения, такие как восприятие и осознание информации;
- повысить мотивацию обучаемых;
- помочь в развитии навыков совместной работы и коллективного познания;
- развить у обучаемых более глубокий подход к обучению, следовательно, помочь в формировании более глубокого понимания предмета [1].

О целесообразности и эффективности использования ИКТ в обучении младших школьников говорят их возрастные особенности: огромный интерес детей заниматься всем, что связано с компьютером; лучшее развитие наглядно-образного мышления по сравнению с вербально-логическим; неравномерное и недостаточное развитие анализаторов, с помощью которых дети воспринимают информацию для дальнейшей ее переработки; если информация не воспринята, то она не может быть понята, усвоена, не может стать достоянием личности, элементом ее культуры [3].

Отсюда следуют цели использования ИКТ в начальной школе:

- повысить мотивацию обучения младших школьников;
- повысить эффективность процесса обучения;
- способствовать активизации познавательной сферы обучающихся;
- совершенствовать методики проведения уроков;
- своевременно отслеживать результаты обучения и воспитания;
- планировать и систематизировать свою работу;
- использовать как средство самообразования;
- качественно и быстро подготовить урок (мероприятие).

Информатизация начальной школы играет важную роль для достижения современного качества образования и формирования информационной культуры ребенка XXI века [1].

Основными направлениями информатизации начального образования являются:

- использование ИКТ в качестве дидактического средства обучения (создание дидактических пособий, разработка и применение готовых компьютерных программ по различным предметам, использование в своей работе Интернет-ресурсов и т.д.);
- проведение урока с использованием ИТ (применение ИТ на отдельных этапах урока, использование ИТ для закрепления и контроля знаний, организация групповой и индивидуальной работы, внеклассной работы и работы с родителями);
- осуществление проектной деятельности младших школьников с использованием ИКТ.

Следует подчеркнуть, что спектр использования возможностей ИКТ в начальной школе достаточно широк. Учащиеся могут принимать участие в тестировании, в викторинах, конкурсах, олимпиадах, проводимых по сети Интернет. Кроме того, они могут использовать для самообразования образовательные интернет-ресурсы, такие как Я Класс, Яндекс-учебник, Учи.ру.

Однако, работая с детьми младшего школьного возраста, необходимо помнить заповедь: «Не навреди!»

Организация учебного процесса младших школьников, прежде всего, должна способствовать активизации познавательной сферы обучающихся, успешному усвоению учебного материала и способствовать психическому развитию ребенка. Следовательно, ИКТ должно выполнять определенную образовательную функцию, помочь ребенку разобраться в потоке информации, воспринять ее, запомнить, а ни в коем случае не подорвать здоровье. ИКТ должны выступать как вспомогательный элемент учебного процесса, а не основной. Учитывая психологические особенности младшего школьника, работа с использованием ИКТ должны быть четко продумана и дозирована. Таким образом, применение ИКТ на уроках должно носить щадящий характер. Планируя урок в начальной школе, учитель должен тщательно продумать цель, место и способ использования ИКТ. Основные возможности использования ИКТ, которые помогут учителю создать комфортные условия на уроке и достичь высокого уровня усвоения материала, следующие:

- создание и подготовка дидактических материалов (варианты заданий, таблицы, памятки, схемы, чертежи, демонстрационные таблицы и т.д.);
- создание презентаций на определенную тему по учебному материалу;
- использование готовых программных продуктов;

- поиск и использование интернет-ресурсов при подготовке уроков, внеклассного мероприятия, самообразования;
- создание мониторингов по отслеживанию результатов обучения и воспитания;
- создание текстовых работ.

Уроки, проводимые с использованием мультимедиа, в силу своей наглядности, красочности и простоты, приносят наибольший эффект, который достигается повышением психоэмоционального восприятия учебного материала.

Мультимедиа – это представление объектов и процессов не традиционным текстовым описанием, а с помощью фото, видео, графики, анимации, звука.

Учеников младших классов привлекает новизна проведения мультимедийных уроков. В классе во время таких уроков создается обстановка реального общения, при которой ученики стремятся выразить мысли «своими словами», они с желанием выполняют задания, проявляют интерес к изучаемому материалу.

Мы имеем два основных преимущества при использовании мультимедиа на уроках: качественное и количественное. Качественные новые возможности очевидны, если сравнить словесные описания с непосредственным аудиовизуальным представлением. Количественные преимущества выражаются в том, что мультимедиа-среда много выше по информационной плотности [1]. Действительно, одну страницу текста преподаватель произносит примерно в течение 1-2 минут. За ту же минуту полноэкранный видео приносит больший объем информации. Установлено, что при устном изложении материала учащийся за минуту воспринимает и способен переработать до 1 тысячи условных единиц информации, а при «подключении» органов зрения до 100 тысяч таких единиц. У младшего школьника лучше развито произвольное внимание, которое становится особенно концентрированным, когда ему интересно, учебный материал отличается наглядностью, яркостью, вызывает у школьника положительные эмоции.

Однако следует учесть специфику начальной школы: в соотношении текст/картинка последнее преобладает. Текст – выводы, даты, ключевые слова. Самое главное – то, что могут прочитать все. И вот тут – анимация, чтобы буквы притягивали внимание и всем, даже самым слабеньким, хотелось бы прочитать.

Использование ИКТ на различных этапах уроках:

- подготовка учащихся к усвоению новых знаний;
- усвоение новых знаний;
- закрепление новых знаний;
- подведение итогов урока;
- домашнее задание.

Мультимедийные уроки помогают решить следующие дидактические задачи:

- усвоить базовые знания по предмету;
- систематизировать усвоенные знания;
- сформировать навыки самоконтроля;
- сформировать мотивацию к учению в целом;
- оказать учебно-методическую помощь учащимся в самостоятельной работе над учебным материалом.

Данную технологию можно рассматривать как объяснительно-иллюстративный метод обучения, основным назначением которого является организация усвоения учащимися информации путем сообщения учебного материала и обеспечения его успешного восприятия, которое усиливается при подключении зрительной памяти. Известно, что большинство людей запоминает 5% услышанно-

го и 20% увиденного. Одновременное использование аудио- и видеоинформации повышает запоминаемость до 40-50%. Мультимедиа программы предоставляют информацию в различных формах и тем самым делают процесс обучения более эффективным. Экономия времени, необходимого для изучения конкретного материала, в среднем составляет 30%, а приобретенные знания сохраняются в памяти значительно дольше. При использовании на уроке в начальной школе мультимедийных технологий структура урока принципиально не изменяется. В нем по-прежнему сохраняются все основные этапы, изменятся только их временные характеристики.

Структурная компоновка мультимедийной презентации развивает системное, аналитическое мышление. Кроме того, с помощью презентации можно использовать разнообразные формы организации познавательной деятельности: фронтальную, групповую, индивидуальную. Презентации позволяют учителю:

- наглядно представлять;
- интенсифицировать процесс объяснения нового материала;
- регулировать объем и скорость выводимой информации посредством анимации;
- повышать познавательную активность обучающихся.

Презентации позволяют ученикам:

- наглядно представить учебный материал (отметили 75% обучающихся);
- сделать урок более интересным (отметили 63% обучающихся);
- интенсификация процесса объяснения нового материала (отметили 35% обучающихся).

Мультимедийные технологии могут быть использованы:

1. Для обозначения темы тема урока представлена на слайдах, в которых кратко изложены ключевые моменты разбираемого вопроса.

2. Как сопровождение объяснения учителя: могут использоваться созданные специально для конкретных уроков мультимедийные конспекты-презентации, создающие краткий текст, основные формулы, схемы, рисунки, видеофрагменты, анимации.

3. Как информационно-обучающее пособие: в обучении особенный акцент сегодня ставится на собственную деятельность ребенка по поиску, осознанию и переработке новых знаний. Учитель в этом случае выступает как организатор процесса учения, руководитель самостоятельной деятельности учащихся, оказывающий им нужную помощь и поддержку.

4. Для контроля знаний: использование компьютерного тестирования повышает эффективность учебного процесса, активизирует познавательную деятельность школьников. Тесты могут представлять собой варианты карточек с вопросами, ответы на которые ученик записывает в тетради или на специальном бланке.

Таким образом, мультимедийная презентация наиболее оптимально и эффективно соответствует триединой дидактической цели урока:

- образовательный аспект: восприятие учащимися учебного материала, осмысливание связей и отношений в объектах изучения;
- развивающий аспект: развитие познавательного интереса у учащихся, умения обобщать, анализировать, сравнивать, активизация творческой деятельности учащихся;
- воспитательный аспект: воспитание научного мировоззрения, умения четко организовать самостоятельную и групповую работу, воспитание чувства товарищества, взаимопомощи.

Библиографический список:

1. Бент Б. Андерсен. Мультимедиа в образовании: специализированный учебный курс / Бент Б. Андерсен, Катя ванн ден Бринк. – М.: Дрофа, 2007.
2. Богоявленский, Д.Н. Психология усвоения орфографии / Д.Н. Богоявленский. – М., 1966.
3. Возрастная и педагогическая психология/ под ред. М.В. Гошезо. – М.: Просвещение, 1991.
4. Ершов, А.П. О человеческом и эстетическом факторе в программировании / А.П. Ершов // Информатика и образование. – 1993. – № 6.
5. Полат, Е.С. Новые педагогические и информационные технологии в системе образования : учебное пособие для студентов высших учебных заведений / Е.С. Полат, М.Ю. Бухаркина, М.В. Моисеева. – М.: Издательский центр «Академия», 2009.

ЛЬВОВ ЛЕОНИД ВАСИЛЬЕВИЧ

г. Челябинск, Частное образовательное учреждение высшего образования «Международный Институт Дизайна и Сервиса»

ЕДИНОЕ ЦЕЛЕПОЛАГАНИЕ ОБРАЗОВАТЕЛЬНОЙ И ПРОФЕССИОНАЛЬНОЙ ДЕЯТЕЛЬНОСТИ КАК ФАКТОР ОПЕРЕЖАЮЩЕЙ ПОДГОТОВКИ ТРУДОВЫХ РЕСУРСОВ С ВЫСОКИМ ЧЕЛОВЕЧЕСКИМ КАПИТАЛОМ

Аннотация. В статье рассматривается единое целеполагание образовательной и профессиональной деятельности как фактор опережающей подготовки трудовых ресурсов с высоким человеческим капиталом. Предлагается бинарная системно-деятельностная модель подготовки, учитывающая принцип единого целеполагания и принцип свободы выбора нелинейной образовательно-профессиональной траектории.

Ключевые слова: целеполагание, человеческий капитал, образовательно-профессиональная траектория.

Современный этап стремительного развития экономики 4.0. ставит обществом и системой образования принципиально новые задачи – переход к цифровой трансформации, устойчивому развитию всех сфер жизни [1, 2, 5]. Воспроизводство трудовых ресурсов в современном обществе приобретает черты системного кризиса в условиях постоянного увеличения сроков и стоимости подготовки, а главное туманного будущего. Кроме того, весьма актуальной становится потребность в высоком уровне развития человеческих ресурсов и обращение их в человеческий капитал как фактор устойчивого развития. Эти факторы обуславливают задачу формирования образовательно-профессиональной среды, опережающей профессиональной подготовки в условиях высокой степени неопределенности [2]. Требования к уровню и качеству подготовки в равной степени определяются в соответствии с положениями федеральных государственных образовательных стандартов (ФГОС ВО), а социальной перспективы – положениями профессиональных стандартов (ПС) [3, 6].

В данном контексте обнаруживается противоречие между сложившейся системой высшего профессионального обучения. Она традиционно ориентирована преимущественно на когнитивное обучение, при котором основным индикатором подготовки является теоретический уровень знаний, а практическая подготовка с индикатором реального выполнения профессиональной деятельности является вторичной. Сложившееся положение в значительной степени усугубляется низкой психологической и практической готовностью педагогов и наставников высшей школы к одновременному обучению как Hard skills, так и Soft skills. Следовательно, проявляется **проблема** сопряжения единого целеполагания как для образовательной деятельности (ФГОС), так и профессиональной деятельности (ПС) при опережающем уровне подготовки. Проблема осложняется недостаточностью научных исследований в направлении методов, средств и форм (форматов) подготовки обучающихся в высшей школе с использованием максимально широкого спектра технологий теоретического и практического обучения на рабочем месте.

Обратимся к разделяемому нами утверждению Л.М. Митиной о том, что существование любой образовательной организации определяется двумя диалектически взаимосвязанными тенденциями: функционированием и развитием [3]. И если функционирование – это комплекс необходимых изменений для поддержания цело-

стности и стабильности состояния образовательной организации, устранения отклонений от важных параметров ее существования, то развитие – это изменение качества (переход системы в новое качество) образовательной организации в условиях изменяющейся профессионально-образовательной среды, повышение эффективности и появление новых возможностей в реализации целевых установок опережающей подготовки.

Мы предположили, что основой для подготовки трудовых ресурсов с человеческим капиталом высокого мирового уровня может стать *бинарная системно-деятельностная модель*. Достаточный синергетический эффект при реализации модели возможен при одновременном выполнении обучающимся двух разноплановых деятельностей, но при *едином целеполагании*:

- учебной, квазипрофессиональной и учебно-профессиональной деятельности в процессе обучения в вузе по стандартам ФГОС ВО;
- учебно-профессиональной, а затем профессиональной в процессе обучения на рабочем месте по ПС стандартам и стандартам Worldskills и на практике.

Очевидно, только в этом случае будет достигнут опережающий уровень подготовки (способности и готовности) обучающегося, который обеспечит такие оппозиционные качества, как конкурентоспособность и мобильность, а, значит, гарантию трудоустройства и успешную профессиональную деятельность на глобальном рынке труда.

Проблема единого целеполагания относится к категории «вечных проблем образования». Отметим, что результаты образовательной деятельности отражаются в цели образования, отвечая на вопрос «зачем учить?». Вполне очевидно, что эти цели, как и результаты, рассматриваются тремя субъектами (образовательной организацией, обучающимися и работодателем) образовательно-профессиональной деятельности по-разному.

Сравнительный анализ результатов образования, отраженных в образовательных стандартах ФГОС ВО, где профессиональные компетенции указаны применительно к видам деятельности по направлению подготовки 38.03.03 Управление персоналом (квалификация (степень) «бакалавр» [6]), и профессиональных стандартах ПС (результаты указаны применительно к специалисту по управлению персоналом 07.003, требования к образованию – высшее образование – бакалавриат) [3] явно показывает тренд встречного движения.

В таблице 1 указаны компоненты профессиональной компетентности: знания, умения, владения, принятые в образовании (ФГОС ВО), и необходимые знания, необходимые умения, трудовые действия как их эквиваленты, принятые в профессиональной деятельности (по ПС стандартам и стандартам Worldskills ПС). Кроме того, соотносясь с содержанием профессиональной компетентности, мы ввели профессионально значимые личностные свойства (профессионально важные качества) как эквивалент «другие характеристики» (ПС) ее компетентности компонентом.

Таблица 1 – Единое целеполагание образовательной и профессиональной деятельности опережающей подготовки

Единица измерения (вид компетенции)	Компоненты компетентности			
	Компоненты компетенции			ПЗЛС (ПВК) (другие характеристики)
	Знания (необходимые знания)	Умения (необходимые умения)	владения: ОСПД (трудовые действия)	
Стандарт ФГОС ВО				
Универсальные	+++	++	+	+++

Единица измерения (вид компетенции)	Компоненты компетентности			
	Компоненты компетенции			ПЗЛС (ПВК) (другие характеристики)
	Знания (необходимые знания)	Умения (необходимые умения)	владения: ОСПД (трудовые действия)	
Общепрофессиональные	+++	+++	++	++
Профессиональные	++++	++++	+++	+++
ПС стандарт				
Обобщенные трудовые функции	+	+	+	+
Трудовые функции	+	+	+	+
Стандарт Worldskills				
Hard skills	++	++++	++++	++
Soft skills	+++	+++	+	++++

Далее обратимся к принципу *свободы выбора нелинейной образовательно-профессиональной траектории*. Этот принцип хорошо коррелируется с утверждением Ю.Г. Татура, что именно студент (абитуриент) выбирает свою образовательную программу, придавая общим целям развития личности предметную направленность, уточняя впоследствии свою специализацию, корректируя за счет дисциплин по выбору свою образовательную траекторию [4]. Опираясь на эту позицию, под данным принципом нами понимается обеспечение порядка изучения модулей (учебных элементов, учебных дисциплин и практик, профессиональных компетенций) и оптимальный выбор индивидуальной образовательной траектории обучающихся из предлагаемого множества возможных, средства продвижения по траекториям, определение моментов, средств и форм контроля и самоконтроля, корректировку траектории в зависимости от темпа усвоения компетенций.

Отсюда под индивидуальным образовательно-профессиональным маршрутом мы рассматриваем заранее определенную последовательность элементов деятельности обучающегося для реализации достижения образовательных целей, соответствующую его личностному потенциалу, а индивидуальную образовательно-профессиональную траекторию – как фактическую последовательность элементов деятельности обучающегося, характеризующуюся уровнем достижения образовательных целей и реализации личностного потенциала. А под индивидуальным образовательно-профессиональным маршрутом – планируемую индивидуальную образовательно-профессиональную траекторию.

Резюме:

1. Единое целеполагание образовательной и профессиональной деятельности является фактором опережающей подготовки трудовых ресурсов с высоким человеческим капиталом.

2. Бинарная системно-деятельностная модель опережающей подготовки должна учитывать принцип единого целеполагания и принцип свободы выбора нелинейной образовательно-профессиональной траектории.

Библиографический список:

1. Личность и профессия: психологическая поддержка и сопровождение: учеб. пособие для студентов высш. учеб. заведений / Л.М. Митина, Ю.К. Кореляков, Г.В. Шавырина и др.; под ред. Л.М. Митиной. – М.: Академия, 2005. – 336 с.
2. Львов, Л.В. Снижение сингулярности (влияния неопределенности) факторов среды в процессе опережающего образования / Л.В. Львов // Цифровые технологии: их роль в экономике и управлении. Тезисы докладов XXII международной научно-практической конференции. – М., 2018. – С. 94–99.
3. Профессиональный стандарт: специалист по управлению персоналом 07.003 (приказ Министерства труда и социальной защиты РФ от 06 октября 2015 г. № 691н). – М., 2015. – 48 с.
4. Татур, Ю.Г. Высшее образование: методология и опыт проектирования: учебно-методическое пособие / Ю.Г. Татур. – М.: МГТУ, 2009. – 262 с.
5. Усынин, М.В. Проектно-аналитическая сессия: теория и практика подготовки к управлению: науч.-метод. пособие / М.В. Усынин, Л.В. Львов, И.И. Толкунова. – Челябинск: ЧОУВО РБИУ, 2017. – 84 с.
6. Федеральный государственный образовательный стандарт высшего профессионального образования по направлению подготовки 38.03.03 Управление персоналом (квалификация (степень) «бакалавр») (приказ Минобрнауки РФ от 14 декабря 2015 г. № 1461). – М., 2015. – 26 с.

МАКСИМОВА ТАТЬЯНА АНАТОЛЬЕВНА

г. Челябинск, Частное образовательное учреждение высшего образования «Международный Институт Дизайна и Сервиса»

К ВОПРОСУ О НАЦИОНАЛЬНО-КУЛЬТУРНОЙ СПЕЦИФИКИ ПАРЕМИЙ С КОМПОНЕНТОМ-ЗООНИМОМ

Аннотация. В данной статье рассмотрены паремии с компонентом-зоонимом в английском и немецком языках; предпринята попытка выявить общие, сходные и отличительные черты английской и немецкой национальной языковой картины мира через данные паремии.

Ключевые слова: паремия, компонент-зооним, сравнительный анализ.

Современная лингвистическая наука ориентирована на взаимодействие языка и культуры. Вопросы национальной языковой картины мира затрагиваются еще в трудах В. Гумбольдта. Так, описывая философию языка и культуры, он отмечал, что «человек думает, чувствует и живет только в языке», а «различные языки являются для нации органами их оригинального мышления и восприятия» [3]. Можно сказать, что язык дает уникальные сведения о своеобразиях национального характера, менталитета и мировосприятия. На формирование национальной языковой картины мира влияют разного рода факторы: освоение территории, адаптация человека к природной среде обитания, трудовая деятельность, на которую влияют климат, флора и фауна. Таким образом, оформляется образ мира.

Паремиологический фонд языка наиболее наглядно иллюстрирует образ жизни, национально-культурные стереотипы и эталоны конкретной лингвокультурной общности. Паремии являются одним из ключевых знаков в концептосфере любого народа, они олицетворяют смысл бытия самого человека, базовые ценности национальной культуры, передают образ мышления отдельного этноса, выступают своеобразными аксиологическими ориентирами.

Как отмечает российский советский паремиолог Г.Л. Пермяков, паремии – это не только явления языка, устойчивые сочетания, но и логические единицы, выражающие то или иное суждение, а также художественные миниатюры, точно моделирующие происходящее (действительность) [7]. По меткому замечанию М.А. Шолохова: «ни в одной из форм языкового творчества народа с такой силой и так многогранно не проявляется его ум, так кристаллически не отлагается его национальная история, общественный строй, быт, мировоззрение, как в пословицах» [10].

Паремии с компонентом-зоонимом подчеркивают донаучный и наивный характер национальной языковой картины мира, поскольку животные сопровождают человека на протяжении всей его истории, истоки образов-символов животных восходят к временам поклонения тотемам. Зоонимы формируют специфический пласт в лексическом фонде любого языка и выполняют различные функции: всесторонне характеризуют человека, его внешность, умственные способности; обозначают поступки людей, раскрывают черты характера и поведение. Соответственно в составе паремий они наделяют человека качествами того или иного животного, причем эти качества могут быть как положительными, так и отрицательными.

По справедливому замечанию А.В. Галимовой, «сопоставительный анализ зоонимов представляет несомненный научный интерес, прежде всего для описания национальной языковой картины мира, ведь любое сравнение языков приводит к установлению трёх основных свойств: общих, сходных и отличительных» [2]. При-

ступая к сравнительному анализу английских и немецких пословиц с компонентом-зоонимом, мы опирались на следующие, важные, на наш взгляд, позиции:

- обзор современной фауны, обитающей на территории данных стран. Это позволило нам установить общие виды животных, отмеченные нами в пословицах и встречающиеся в современной фауне, например, лиса, волк, заяц, мышь, птицы.
- Наличие трех групп пословиц с компонентом-зоонимом:
 1. Универсальные, к которым принадлежат библеизмы, латинские и греческие выражения, заимствованные языками, а также заимствования из басен и художественных произведений. Например: «*man is a wolf to a man*», «*der Mensch ist dem Menschen ein Wolf*».
 2. Семантически подобные, имеющие схожие сюжеты, но в составе которых представлен разный компонент-зооним, «*besser ein Vogel im Bauer, denn tausend in der Luft*», «*a living dog is better than a dead lion*».
 3. Уникальные по своей национальной семантике, выражающие национально-специфические смыслы, такие как: «*frische Fische – gute Fische!*», «*scornful dogs will eat dirty puddings*».

- Недостаточная объективность человеческих представлений о мире фауны. Человек приписывает животным признаки и качества, соответствующие ему, со своей субъективной точки зрения, в то время как данные признаки и качества могут напоминать конкретное животное лишь отдаленно. Образы-символы животных формировались под влиянием различных поверий и, следовательно, по-разному оценивались в данных культурных сообществах. Среди таких зоонимов мы выделили следующие: собака, конь, птица, рыба, волк, осел.

Рассматривая пословицы с зоокомпонетом в обозначенных национально-культурных сообществах, мы обнаружили, что набор животных, фигурирующих в английских и немецких пословицах в качестве компонента-зоонима, разнообразен. Однако доля домашних животных в качестве зоокомпонента преобладают в английском языке, в немецком же – превалируют дикие животные.

По нашим наблюдениям, это самое значительное отличие английских и немецких паремий с компонентом-зоонимом. Мы связали данный момент с привязанностью англичан к своему дому, который является для них центром вселенной, и кочевым образом жизни отдельных древнегерманских племен, проживавших на территории современной ФРГ, важность наблюдения за поведением и повадками диких животных была предпочтительнее наблюдения за домашними животными.

Другим отличительным моментом стали животные, выявленные нами в одном языке и не представленные в другом, к таким зоокомпонентам относятся свинья (не представлена в немецком языке) и лиса, мышь и лягушка (не представлены в английском языке). Мы не исключаем неоднозначное, а порой и диаметрально противоположное отношение к данным животным в каждой культурной общности. Выражение *Schwein haben* означает наличие удачи, в то же время данное существительное звучит оскорбительно в отношении человека. Отсутствие зоокомпонента «лиса» в английском языке можно объяснить охотой на лис, которая появилась как средство защиты от лис, затем оформилось в неоднозначную традицию.

Остановимся на сходных и общих свойствах английских и немецких пословиц с компонентом-зоонимом. В двух языках преобладают пословицы с одинаковым смыслом и одинаковым зоокомпонентом. Это свидетельствует о том, что ассоциации, связанные с тем или иным животным, являются повсеместными. К таким животным относятся собака, кошка, заяц, корова, птица, овца, осел, лошадь. На-

званные животные относятся, скорее, к домашним, что подчеркивает схожесть общественно-исторического и культурного развития двух стран.

Кроме того, обозначенные животные наделены как положительными, так и отрицательными качествами. Эти коннотации связаны, в первую очередь, с возможностью постоянного наблюдения за поведением и повадками домашних животных, а также их важной ролью в жизни человека (использование в качестве транспортного средства, употребления в пищу, изготовление одежды и т.д.).

Зоокомпонет «кошка» в английских и немецких пословицах выступает как домашнее животное и как собирательный образ хищников семейства кошачьих. С данным зоонимом в двух культурных общностях связаны различные приметы и суеверия, наличие кошки важно для гармонии, благополучия и порядка в доме. Зооним «собака» также трактуется двояко, с одной стороны, как домашнее животное, с другой – как собирательный образ хищного семейства псовых. Заметим, что в английском и немецком языках данный зооним может употребляться в переносном значении в грубой речи по отношению к человеку. Оба зоокомпонента в рассматриваемых языках входят в состав выражений, характеризующих плохую погоду. Столь частое употребление этих зоонимов связано, на наш взгляд, с тем, что они очень длительное время сопровождают человека и обитают рядом с ним.

Помимо вышеназванных животных мы определили животных, представленных в обоих языках, которых можно отнести к диким, это медведь, волк, лев, рыба. Данные животные значимы для обеих культурных общностей. Отметим в этой связи рыбу – символ молчания, и медведя, выступающего символом порядка. Эти символы подчеркивают сходство английской и немецкой культурных общностей. И те, и другие не склонны к излишней болтливости, порядок ключевой элемент немецкой культуры, здесь же прослеживается связь в английском языке при названии полицейских.

Английская и немецкая национальные картины мира имеют много общих черт, это связано со сходством исторического развития, близостью географического положения, схожей фауной. Обозначенные нами животные символизируют похожие основные ценности и качества данных культурных общностей.

Библиографический список:

1. Бинович, Л.Э. Немецко-русский фразеологический словарь / Л.Э. Бинович. – М.: Аквариум, 1995. – 768 с.
2. Галимова, А.В. Этнокультурная специфика зоонимической лексики, характеризующей человека (на материале русского и немецкого языков): дис. ... канд. филолог. Наук / А.В. Галимова. – Уфа, 2004. – 36 с.
3. Гумбольдт, В. фон. Язык и философия культуры / В. фон Гумбольдт. – М.: Прогресс, 1985. – 451 с.
4. Инчина, Ю.А. Национально-культурная специфика фразеологизмов с зоонимным компонентом в триязычной ситуации (на материале русского, английского и немецкого языков): дис. ... канд. филолог. Наук / Ю.А. Инчина. – М., 2002. – 210 с.
5. Кузьмин, С.С. Русско-английский словарь пословиц и поговорок: 500 единиц / С.С. Кузьмин, Н.Л. Шадрин. – М.: Рус. яз., 1989. – 352 с.
6. Кунин, А.В. Англо-русский фразеологический словарь / Лит. ред. М.Д. Литвинова. – 4-е изд., перераб. и доп. – М. Рус. Яз., 1984. – 944 с.
7. Пермяков, Г.Л. Основы структурной паремиологии / Г.Л. Пермяков. – М.: Изд. «Наука». Главная редакция восточной литературы, 1988. – Серия «Исследования по фольклору и мифологии Востока» - 237 с.

8. Плескачева, Я.С. Лингвокультурологические особенности пословиц с зоонимами в английском, немецком и русском языках Я.С. Плескачева // *Lingua mobilis*. – 2014. – №5. – С.83–90.
9. Цвиллинг, М.Я. Русско-немецкий словарь пословиц и поговорок: Ок. 700 единиц / М.Я. Цвиллинг. – М.: Рус. яз., 1984. – 216 с.
10. Шолохов, М.А. Сокровищница народной мудрости // Шолохов М.А. Собрание сочинений: В 8 т. – М.: Гос. изд-во худож. лит., 1960. – Т. 8. Рассказы, очерки, фельетоны, статьи, выступления. – С.339–340.

МАТВЕЕВА ТАТЬЯНА МИХАЙЛОВНА

г. Челябинск, Федеральное государственное бюджетное образовательное учреждение высшего образования «Челябинский государственный университет»;

г. Челябинск, Частное образовательное учреждение высшего образования «Международный Институт Дизайна и Сервиса»

ГЕДОНИСТИЧЕСКИЙ АСПЕКТ В ЯЗЫКЕ СОМЕЛЬЕ

Аннотация. В статье рассматривается профессиональная личность сомелье, исследуются когнитивные механизмы гедонистических оценок в языке профессиональной коммуникации сомелье.

Ключевые слова: профессиональная когниция, сомелье, оценочная категоризация, перцептивная информация, гедонистическая оценка.

В списке редких профессий «сомелье» значится на одном из первых мест, особенно в России. Это связано не только с недостатком учебных заведений, которые могут выпускать квалифицированных специалистов должного уровня, но и с особенностями работы. Сомелье – это специалист по винам, разбирающийся во всем многообразии ольфакторных, вкусовых и цветовых характеристик вина и его сочетаний с различными блюдами. Он отвечает за выбор и подачу вин посетителям ресторана. Хороший сомелье сочетает в себе несколько ролей: консультанта, выявляя желания клиента; учителя, рассказывая о качествах и достоинствах напитка; бизнесмена, договариваясь о закупке дорогих вин; путешественника, разыскивая лучшие напитки по всему миру [4, с. 247–262].

Сложный характер профессиональной когниции сомелье, обусловленный многоаспектностью деятельности специалиста, предполагает взаимосвязь и интеграцию перцептивно-предметного познания, понятийного и интерпретативно-оценочного осмысления [2, с. 103–110]

Качество работы сомелье зависит не только от правильной подачи вина, от способности определять вкус, аромат и цвет вина, но и от умения выразить получаемые от напитка впечатления. Высокий уровень лингвистической компетенции выступает одним из маркеров профессиональной идентичности сомелье.

Люди пьют вино, потому что у него приятный вкус. Если бы вино было неприятным, его бы просто не пили. Уметь дать правильную оценку дегустируемому вину – значит уметь различать, какие вкусовые качества присущи хорошему вину, а каких быть не должно, а также уметь определять наличие или отсутствие этих вкусовых качеств. Если рассматривать вино через призму биологии, становятся очевидными четыре его основные функции: оно утоляет жажду, поскольку большей частью состоит из воды; оно насыщает, поскольку содержит питательные вещества; оно опьяняет, потому что содержит этиловый спирт и доставляет гастрономическое удовольствие, так как вмещает в себя все виды заманчивых соединений. Совокупность неповторимых ароматов и вкусовых свойств – вот что выделяет вино и оправдывает затраты и хлопоты на его производство [3, с. 74–85].

Интерес для настоящего исследования представляют оценочные категории и концепты. Актуальность постановки данной проблемы полностью согласуется с логикой антропоцентризма, подчеркивающего особую роль человека как носителя языка и как говорящего субъекта в познании мира и формировании языковых значений, отражающих результаты этого познания. Мы исходим из того, что одной из главных задач современной лингвистики является выявление корреляций между языковыми и концептуальными структурами.

Специфика оценочной категоризации заключается в особом способе восприятия окружающего мира, которое проходит сквозь призму ценностной системы человека и находит свое выражение в языке в виде оценочных значений. Оценочные категории обнаруживают сложную структуру, обусловленную комплексным участием различных принципов и факторов в процессах их формирования. В основе данных категорий лежат всевозможные оценочные концепты разного уровня абстракции, которые определяют их структуру и содержание, например: «хороший», «плохой», «полезный», «ненужный», «умный», «сообразительный», «утонченный» и т.д. Специфика оценочных концептов заключается в их содержательной неопределенности, обусловленной зависимостью от концептуальных структур естественной категоризации [1, с. 24–37].

В рамках исследования рассматриваются концепты гедонистических оценок. Под гедонизмом понимаем особый взгляд на мир, который ставит на первое место в жизни наслаждение и получение удовольствия.

Характерной особенностью гедонистических оценок является то, что на языковом уровне происходит перенос оценки с ощущения на тот предмет, соприкосновение с которым его (это ощущение) вызывает, а также то, что человек различает в ощущениях гораздо больше свойств по сравнению с тем, что зафиксировано в его понятийной системе. Бедность и недискретность перцептивной информации на языковом уровне выдвигает для сомелье на передний план оценочную категоризацию, ср.: ... *Der Wein schmeckt hervorragend. Voll, rund, mild, samtige Fülle, das Bouquet mit einer leisen Ahnung von Aprikosen ...* - ... *Отличное вино. Полный, законченный, мягкий и бархатистый вкус, букет с лёгким привкусом абрикосов...*

Оценка определена высказыванием в целом путём соотношения его компонентов. Частнооценочное значение, представленное предикативной конструкцией «*schmeckt hervorragend*», мотивируется дескриптивными частнооценочными составляющими второго предложения. Субъект оценки имплицитен, специально не обозначен. Исходя из контекста высказывания, считаем, что им является говорящий. Объектом данной оценки является вино. Частнооценочное выражение, представленное сочетанием атрибута *hervorragend* и глагола «*schmecken*» опирается на сенсорно-вкусовые признаки объекта. Данная оценка касается не только свойств самого объекта, но и субъективного отношения к ним. Причастие «*hervorragend*» относится к категории эмоциональных оценок, может служить средством усиления аффективности высказывания, выступая в роли интенсификатора при изначально имеющем положительное значение глаголе «*schmecken*».

В данном употреблении ярко выражена синестетическая характеристика вкуса вина, передающаяся через лексемы, характерные для тактильного и аудиовизуального восприятия (*mild, samtig, rund*), а также синестетическая характеристика запаха, выражающаяся через лексему, традиционно использующуюся для определения звука (*leise*). Характеристики *samtig, mild, voll* несут дескриптивное значение и изначально включают в свой состав положительный оценочный компонент.

Из приведенного выше высказывания видно, что гедонистические оценки имеют нежесткую структуру, характеризуются отсутствием строгой регламентации составляющих и высокой степенью их варьирования.

Универсальными концептами с гедонистическим содержанием выступают «*angenehm*»/ «приятный» и «*unangenehm*»/ «неприятный», которые соотносятся с общеоценочными «*gut*»/ «хороший», «*schlecht*»/ «плохой».

Принимая во внимание особую структуру оценочных концептов вкуса, отметим, что ядерная зона в данном случае представлена положительной оценочной информацией, а на периферии оценочных концептов выдвигаются отдельные ак-

сиологические характеристики. Отметим, что к сфере оценки только вкуса относятся концепты «*vollmundig*» / «гармоничный (во вкусовом отношении)», «*delikat*» / «деликатесный, изысканный»

Имя концепта «*pikant*» / «пикантный» помимо указания на получение удовольствия интерпретируется как «возбуждающий интерес», «необычный», ср.: *Das herzhafte Fruchtspiel von voll reifer süßer Mango und Maracuja ergeben ein vollmundig cremiges und endlos pikantes Trinkererlebnis.* – Крепкая игра фруктовых ароматов спелых манго и маракуи создают гармоничное, бесконечно возбуждающее интерес впечатление.

Имя концепта «*delikat*» / «деликатесный, изысканный» содержит компонент «редкий», «дорогой», «приготовленный необычным образом», ср.: *Reife Grapefruit mit zarten Kräuternoten im Ausklang kommt dieser komplexe Wein äußerst delikat daher.* – Это сложное вино изысканно раскрывается благодаря ноткам спелого грейпфрута и нежному травянистому послевкусию.

Языковая кодировка запаха предполагает также категории хорошего/плохого, приятного/неприятного запаха, т.е. качественную характеристику запаха. Группа прилагательных и причастий, которая сочетается с существительными *das Aroma* (аромат), *das Bukett* (букет) включает:

angenehm – приятный; *warm* – теплый; *kostbar* – драгоценный; *zart* – нежный; *fein* – прекрасный; *unbeschreiblich* – неопишуемый; *rein* – чистый; *stark* – сильный; *herrlich* – великолепный; *erlesen* – изысканный; *gewünscht* – желанный, желаемый; *himmlisch gut* – восхитительный; *neuartig* – новый, своеобразный; *edel* – благородный; *sommerabendlich* – аромат летнего вечера; *echt* – настоящий; *blank* – чистый; *erotisch* – эротичный; *bescheiden* – скромный; *flüchtig* – мимолетный; *einzigartig* – единственный в своем роде, ни с чем не сравнимый.

Анализ материала показал, что гедонистические оценки не представляют собой изолированных замкнутых систем, они являются интегральными, открытыми образованиями, между которыми возникают переходные зоны, что также указывает на размытость категориальных границ.

Библиографический список:

1. Болдырев, Н.Н. Исследование оценочных смыслов в контексте познавательных процессов [Текст] / Н.Н. Болдырев // Язык. Текст. Дискурс. – 2010. – № 8. – С. 24 – 37.
2. Голованова, Е.И. Взаимодействие разных типов знания в структуре фразеологизма [Текст] / Е.И. Голованова // Фразеология и когнитивистика. Материалы 1-й Международной научной конференции. – Белгород: Изд-во: Белгородский государственный университет, 2008. – С. 103–110.
3. Матвеева, Т.М. Перцептивные категории в профессиональном познании: монография [Текст] / Т.М. Матвеева. – Челябинск: Энциклопедия, 2013. – 156 с.
4. Попов, А.А. Секреты сомелье [Текст] / А.А. Попов. – Ростов н/Д: Феникс, 2009. – 344 с.

МИРЗОЯН АНЖЕЛА ПАВЛОВНА

г. Челябинск, Частное образовательное учреждение высшего образования «Международный Институт Дизайна и Сервиса»

ТЕХНОЛОГИЯ РЕАЛИЗАЦИИ ДОПОЛНИТЕЛЬНЫХ ПРОФЕССИОНАЛЬНЫХ ПРОГРАММ С УЧЕТОМ СТАНДАРТОВ WORLDSKILLS ПО КОМПЕТЕНЦИИ «РЕСТОРАННЫЙ СЕРВИС» В ЧОУВО «МЕЖДУНАРОДНЫЙ ИНСТИТУТ ДИЗАЙНА И СЕРВИСА»

Аннотация. Описывается технология реализации дополнительных профессиональных программ (ДПО) с учетом стандартов WorldSkills по компетенции «Ресторанный сервис» в Частном образовательном учреждении высшего образования «Международный Институт Дизайна и Сервиса». Анализируется положительная динамика изменения уровня компетентности участников в области ресторанного сервиса по результатам освоения дополнительной профессиональной программы. Делается вывод о том, что реализация указанных дополнительных профессиональных программ на основе стандартов WorldSkills может стать основой для изменения содержания основных профессиональных образовательных программ СПО и ВО, совершенствования применяемых педагогических технологий, а также выполнения законодательных требований в отношении профессионального развития личности, обеспечения соответствия его квалификации меняющимся условиям профессиональной деятельности и социальной среды.

Ключевые слова: программы дополнительного профессионального образования, стандарты WorldSkills, взаимосвязь программ дополнительного профессионального образования и стандартов WS, компетентность в области ресторанного сервиса, повышение квалификации.

Высшей школой сервиса и туризма ЧОУВО «Международный Институт Дизайна и Сервиса» (далее – ЧОУВО МИДиС, ВШСиТ) накоплен значительный опыт практической подготовки специалистов индустрии гостеприимства, во многом благодаря многолетнему плодотворному сотрудничеству с Объединением Туристических Школ Зальцбурга (Австрия), позволившему еще в начале 2000-х гг. получить доступ к европейским образовательным программам и технологиям. Самым большим их достоинством было, во-первых, содержательное наполнение, максимально выверенное на соответствие потребностям ведущих профильных предприятий (ресторанов и отелей), во-вторых, активное использование прогрессивных педагогических технологий (бизнес-симуляций, фасилитации (технологии Open Space и The World Café) и др.).

Дело было за малым – освоить содержание и перенять технологии преподавания. Сделать это в 2004 году было достаточно непросто, поскольку в российской системе образования преподавателей подобных практических дисциплин, как, впрочем, и самих дисциплин, попросту не существовало. Проблему удалось решить креативно: на проект были приглашены ведущие специалисты в области ресторанного, гостиничного и туристического бизнеса, имеющие немалый практический опыт работы, но ... не имеющие опыта преподавания. При активной поддержке австрийских партнеров все они прошли многомесячную профессиональную переподготовку в учебных заведениях Австрии, закрепив её стажировками в соответствующих службах 4-5* отелях федеральной земли Зальцбург. Вернувшись в МИДиС (на тот момент – Русско-Британский Институт Управления), команда преподавателей успешно запустила учебный процесс и продолжала его реализацию в течение

первых трех лет, адаптируя к российскому менталитету и образовательным традициям. Первый выпуск бакалавров, прошедших обучение по этой программе, получил высокую оценку работодателей, рестораторов и отельеров и позволил сделать вывод о её эффективности.

Поскольку мы щедро делились своим опытом с коллегами из других российских вузов посредством публикаций и участия в научно-педагогических конференциях, ВШСиТ МИДиС часто посещали делегации коллег из российских вузов, проводящих подготовку по аналогичным программам [2; 1]. Наблюдая с большим интересом за происходящим, они пытались понять секрет успеха. Несомненно, одной из его составляющих была и остается великолепная материальная база, в частности, учебный ресторан на 28 посадочных мест с учебной кухней на 16 рабочих станций, полностью оснащенный современным оборудованием. Но основным преимуществом являлись именно компетенции нашей команды преподавателей-практиков, которыми в других российских вузах и колледжах фактически не обладали. Таким образом, благодаря освоению европейских технологий преподавания дисциплин по ресторанному и гостиничному бизнесу ВШСиТ МИДиС в течение более чем двенадцати лет являлась лидером по подготовке специалистов в этой сфере.

В 2016 году МИДиС присоединился к международному некоммерческому движению WorldSkills International, целью которого является повышение статуса профессионального образования и стандартов профессиональной подготовки и квалификации по всему миру. Студенты института под руководством преподавателей стали участниками соревнований WorldSkills Russia по нескольким компетенциям, в первую очередь, по компетенции «Ресторанный сервис». Оказалось, что все техники и задания соревнований фактически стопроцентно совпадали с темами и заданиями дисциплин «австрийского блока», которые мы в течение многих лет эксклюзивно преподавали студентам на занятиях. Как следствие, студенты ВШСиТ МИДиС сразу завоевали золотые медали Национальных финалов WorldSkills (2016 г., 2017 г.); медальон за профессионализм на Чемпионате Европы EuroSkills (Гётеборг, 2016) и Чемпионате мира WorldSkills (Абу-Даби, 2017). На трех внутривузовских чемпионатах «Молодые профессионалы (WorldSkills Россия)» (октябрь 2017г., апрель 2018, апрель 2019) и демонстрационном экзамене по стандартам WorldSkills (февраль и декабрь 2018 г.) студенты ВШСиТ также набрали высокие баллы. Это еще раз доказало, что в МИДиС существует авторитетная школа подготовки по ресторанному сервису.

Во многом благодаря движению WorldSkills технологии европейского ресторанного сервиса стали стремительно распространяться среди российских колледжей и вузов, проводящих подготовку по данным специальностям и направлениям. Тем не менее в настоящее время по-прежнему остро стоит вопрос компетентности преподавателей, большинство которых по ряду причин не обладает необходимыми компетенциями.

Этот вопрос также удалось решить: при поддержке Агентства стратегических инициатив (АСИ), продвигающего WorldSkills в России, была создана Академия WorldSkills, где преподаватели колледжей и вузов могут пройти переподготовку и повышение квалификации. Традиционно Академия WorldSkills по компетенции «Ресторанный сервис» проходит на базе ВШСиТ МИДиС, которая ежегодно принимает порядка 90 преподавателей колледжей и вузов со всей страны. Занятия проходят в группах по 30 человек в три захода в течение трех недель, их проводят ведущие преподаватели ресторанного сервиса ВШСиТ.

Нами была разработана базовая программа дополнительного профессионального образования по компетенции «Ресторанный сервис» с учетом стандартов

WS, включающая четыре блока тем, коррелирующих с конкурсными заданиями внутривузовских чемпионатов и демоэкзамена:

- I. Базовые навыки ресторанного сервиса.
- II. Обслуживание гостей в кафе и ресторане.
- III. Работа перед гостем.
- IV. Сервис бара.

Каждая группа участников программы в начале обучения проходит процедуру экспресс-тестирования для определения исходного уровня владения необходимыми навыками и компетенциями (рис. 1), затем информация оперативно анализируется для коррекции базовой программы с целью повышения эффективности обучения.



Рисунок 1 – Диагностика уровня владения базовыми навыками ресторанного сервиса в начале обучения, 2018 (%)

Результаты диагностики на начальном этапе обучения на курсах повышения квалификации показали, что основная масса испытуемых владеет базовыми навыками ресторанного сервиса на низком / среднем уровнях, а именно: техникой работы со скатертью обладают на низком / среднем уровнях 76,7%, на уровнях выше среднего и высоком – 23,3%; техникой работы с напероном – 92,3% и 7,7% соответственно; техникой работы с салфетками и техникой работы с основной линейкой столовых приборов – по 89,8% и 10,2% соответственно; техникой работы с основной линейкой бокалов, подносами – 97,2% и 2,8% соответственно; алгоритмом работы при базовой сервировке стола – 93,5% и 6,5% соответственно.

Таким образом, как показывает наш опыт, исходный уровень владения компетенциями у большинства преподавателей достаточно невысок, а примерно треть из них не владеет в должной степени даже базовыми навыками ресторанного сервиса – техниками работы со столовым бельем и инвентарем ресторана.

Если начальный уровень владения определенной техникой оценивается как «ниже среднего», то время на изучение данной темы увеличивается за счет уменьшения времени изучения техник, уровень исходного владения которыми был оценен как «средний» и «выше среднего».

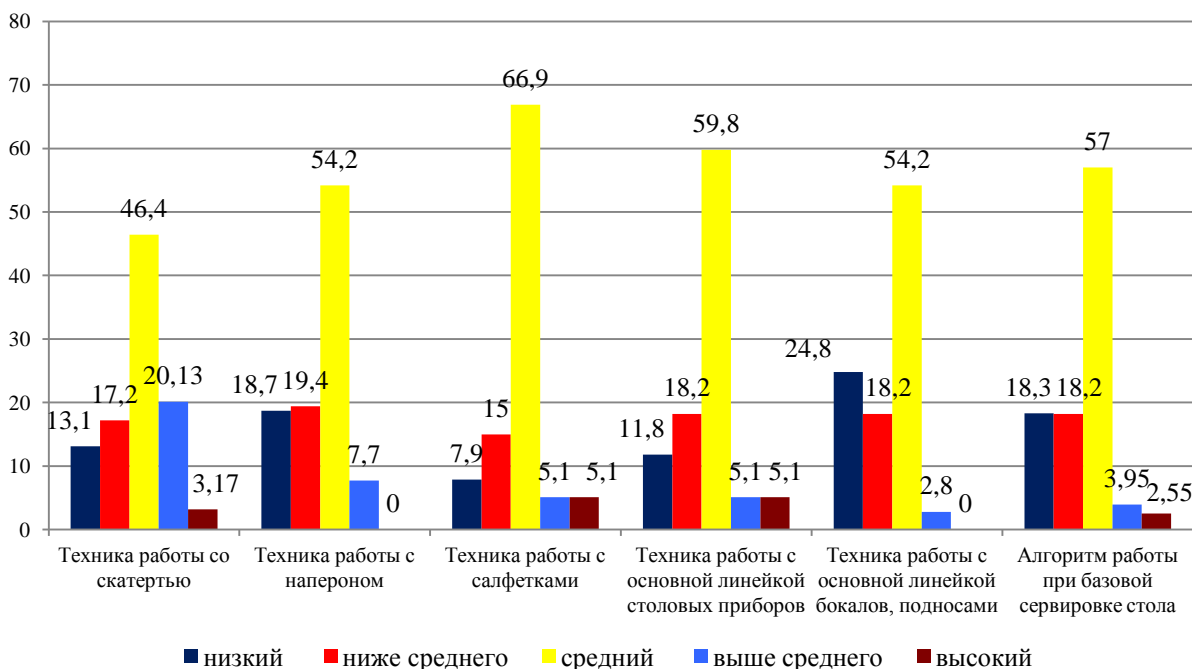
На изучение каждого блока отводится один день (не считая первого дня «погружения», когда всех участников программы знакомят со стандартами, правилами и форматами проведения соревнований и демоэкзаменов WS), по окончании программы каждый участник сдает экзамен. Общая продолжительность программы повышения квалификации – 72 часа.

Занятия проходят в формате бизнес-симуляций: для участников моделируются условия реального соревнования по компетенции, где преподаватель сначала проигрывает ситуацию с актерами, затем дает возможность повторить это одному из слушателей. Для оценивания каждой смоделированной ситуации из числа других слушателей выбирается «экспертное жюри», которое оценивает выполнение модуля по всем правилам оценивания с учетом стандарта WorldSkills International. Слушатели и эксперты меняются для каждой ситуации, тем самым позволяя поработать всем. Такая схема позволяет участникам отработать не только профессиональные навыки, но и навыки оценивания в качестве эксперта.

По окончании выполнения задания преподаватель не только оценивает вновь приобретенные профессиональные навыки участников, но и проверяет их оценочные листы на предмет корректности выставления оценок, посредством сравнения с оценочным листом сертифицированного эксперта по компетенции.

Ниже приведены несколько примеров заданий некоторых блоков.

II. Обслуживание гостей в кафе и ресторане

Практикум №1. Подготовка к обслуживанию в кафе (Bistro Service) (2ч.)

Участнику необходимо подготовить к обслуживанию 2 стола на 2 гостя: провести сервировку стола, подготовить рабочее место.

Участник должен уметь: сервировать стол и подготовить украшения для него; обеспечить чистоту и порядок в помещении; должным образом подготовить ресторан к блюдам, которые будут поданы; расставить столы и стулья должным образом, согласно ожидаемому числу гостей; сервировать столы с использованием подходящего столового белья, столовых приборов, стеклянной посуды, фарфора, графинов и других необходимых дополнительных принадлежностей; продумать способы сворачивания салфеток для разных сервировок и поводов.

Практикум №2. Подготовка к обслуживанию в ресторане (Silver Service) (3 ч.)

Участнику необходимо подготовить к обслуживанию 1 стол на 4 гостя: провести сервировку стола, подготовить рабочее место.

Участник должен уметь: сервировать стол и подготовить украшения для него; обеспечить чистоту и порядок в помещении; должным образом подготовить ресторан к блюдам, которые будут поданы; расставить столы и стулья должным образом, согласно ожидаемому числу гостей; сервировать столы с использованием подходящего столового белья, столовых приборов, стеклянной посуды, фарфора, графинов и других необходимых дополнительных принадлежностей; продумать способы сворачивания салфеток для разных сервировок и поводов.

III. Работа перед гостем

Практикум №3. Подача основных мясных блюд на геридоне (Gueridon Service) (4ч.).

Участник должен обладать навыками работы перед гостем: уметь траншировать птицу, филетировать рыбу и проводить ее подачу в формате Silver Service.

Тема 2.4. Практикум №4. Фруктовая тарелка (4 ч.)

Участник должен обладать навыками работы перед гостем: проводить нарезку и подачу фруктов в соответствии с установленным алгоритмом.

IV. Сервис бара.

Тема 2.5. Практикум №5. Приготовление кофе (4 ч.)

Участник должен обладать навыками приготовления и подачи кофе (эспрессо/капучино/латте), работы с профессиональной кофе-машиной в строгом соответствии с инструкциями по охране труда и технике безопасности обучающихся и преподавателя при эксплуатации кофе-машины.

По итогам реализации дополнительной профессиональной программы в рамках проведения Академии WorldSkills по компетенции «Ресторанный сервис» на базе ВШСиТ МИДиС в 2018 гг. с уверенностью можно констатировать положительную динамику роста уровня компетентности слушателей (рис. 2).



Рисунок 2 – Динамика изменения уровня компетентности участников в области ресторанного сервиса по результатам освоения дополнительной профессиональной программы, 2018 (%)

Результаты диагностики по окончании обучения на курсах повышения квалификации показали, что у основной массы испытуемых возрос уровень владения базовыми навыками ресторанного сервиса, а именно: техникой работы со столовым бельем (скатерти, напероны, салфетки) обладают на низком / среднем уровнях 52,8%, на уровнях выше среднего и высоком – 47,13%; техникой работы с основной линейкой столовых приборов – 82,8% и 17,2% соответственно; навыками по сервису вина – по 75,5% и 24,5% соответственно; филетирования паровой рыбы – 74,4% и 25,6% соответственно; транширования фруктов – 70,3% и 29,7% соответственно; приготовление кофе (эспрессо, капучино, латте) – 57,9% и 42,1% соответственно.

В заключение отметим, что положительная динамика изменения уровня компетентности участников в области ресторанного сервиса по результатам освоения дополнительной профессиональной программы, несомненно, станет основой для изменения содержания основных профессиональных образовательных программ СПО и ВО, совершенствования применяемых педагогических технологий, а также выполнения законодательных требований в отношении профессионального развития личности, обеспечения соответствия его квалификации меняющимся условиям профессиональной деятельности и социальной среды.

Библиографический список:

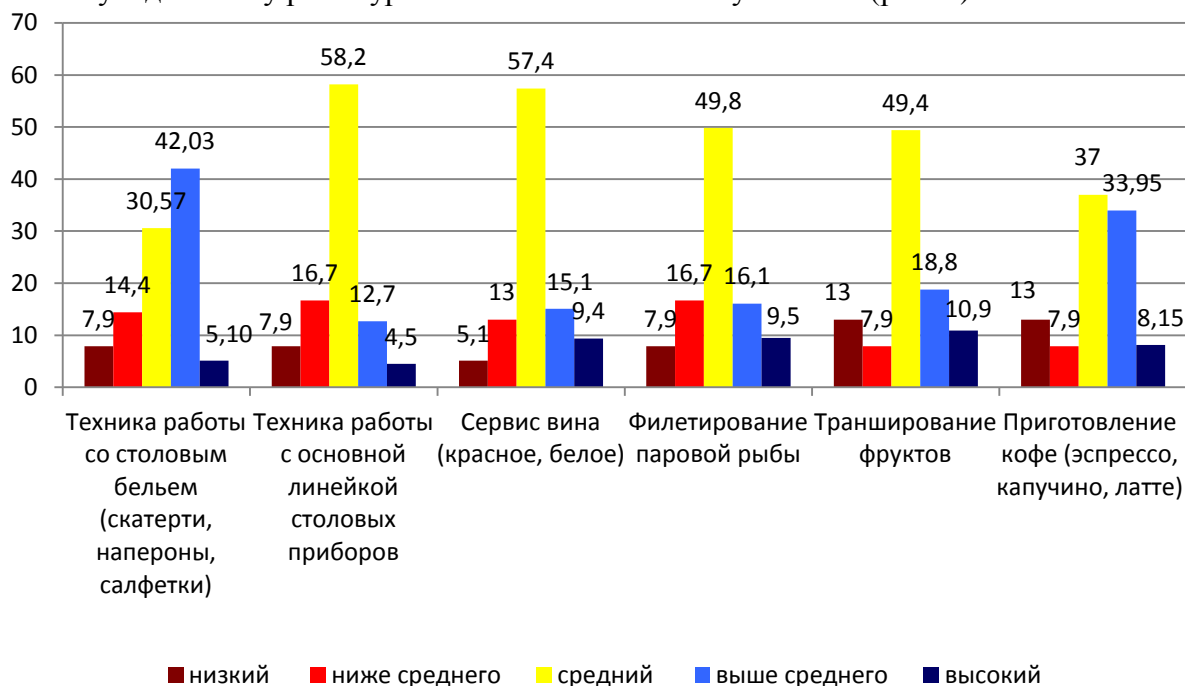
1. Мирзоян, А.П. Взаимодействие профессионального образования с рынком труда как ключевой фактор мотивации бакалавров гостиничного дела к трудоустройству по специальности / А.П. Мирзоян // Современная высшая школа: инновационный аспект. – 2017. – №3. – С. 23–30.

2. Мирзоян, А.П. Проблемы внедрения европейских стандартов ресторанного сервиса в российских заведениях общественного питания / А.П. Мирзоян // Материалы III Всероссийской научно-технической конференции «Состояние и перспективы развития сервиса: образование, управление, технологии». – Самара, 2008. – С. 114–116.

МИХАЙЛОВА МАРИЯ МИХАЙЛОВНА

г. Челябинск, Частное образовательное учреждение высшего образования «Международный Институт Дизайна и Сервиса»

ПРАКТИЧЕСКИЕ ЗАНЯТИЯ С ИСПОЛЬЗОВАНИЕМ СТАНДАРТОВ WORLD SKILLS КАК СРЕДСТВО ПОВЫШЕНИЯ КАЧЕСТВА ПОДГОТОВКИ СТУДЕНТОВ СПО

Аннотация. В статье рассматривается необходимость внедрения стандартов Ворлдскиллс в образовательную деятельность среднего профессионального образования. Приводится опыт проведения практических занятий по дисциплинам «Проектный практикум». Делается вывод о том, что особенностью проведения практических занятий является реализации ФГОС СПО дисциплины «Проектный практикум» и требований демонстрационных экзаменов по стандартам WorldSkills.

Ключевые слова: среднее профессиональное образование, федеральные государственные образовательные стандарты, администрирование отеля, практические занятия.

На сегодняшний день одной из приоритетных задач системы профессионального образования является повышение качества подготовки специалистов в соответствии с современным уровнем развития образования и ожиданиями работодателей.

Участие в движении WorldSkills является одним из инструментов в популяризации современных рабочих профессий, повышения их престижа в обществе, привлечения молодых инициативных людей к получению рабочих профессий. Таким образом, использование принципов и стандартов WorldSkills можно рассматривать как инструмент независимой оценки качества образования и средство повышения его качества. Благодаря методическому обеспечению, разработанности оценочных процедур, регламентов проведения конкурсов, движение WorldSkills позволяет выстроить образовательный процесс, обеспечивающий высокий уровень подготовки специалиста среднего звена [2, 3, 8, 10].

Согласно приказу Генерального директора Союза «Агентство развития профессиональных сообществ и рабочих кадров «Молодые профессионалы Ворлдскиллс Россия» от 27 августа 2018 г. утвержден перечень компетенций по стандартам WorldSkills Россия в 2019 г. [5]. Одной из компетенций, по которой проводится демонстрационный экзамен, является компетенция «Администрирование отеля». В спецификации конкурсных заданий для демонстрационного экзамена по стандартам Ворлдскиллс Россия по компетенции «Администрирование отеля» в 2019 году обозначены следующие требования, в частности, сказано, что специалист должен *знать и понимать*:

- организационную структуру отеля, алгоритмы взаимодействия различных служб;
- технологический цикл обслуживания гостей;
- культурную, историческую и туристическую информацию, касающуюся данного региона;
- особенности межкультурной коммуникации с гостями;
- документооборот (кассовые операции, миграционная политика, корреспонденция, служебные документы);
- нормативные документы, регламентирующие деятельность отеля на территории региона;

- особенности сегментирования и способы взаимодействия с целевой аудиторией;
- основные и дополнительные услуги, предлагаемые в отеле и особенности их предоставления.

Современному руководителю отеля нужны специалисты, способные практически решать встающие перед ними профессиональные проблемы, успешное решение которых напрямую зависит от сформированности общих и профессиональных компетенций, которые приобретаются в процессе профессиональной подготовки.

Согласно учебному плану основной формой организации аудиторной работы студентов по дисциплине «Проектный практикум» выступают практические занятия.

Практические занятия – важная составляющая программы профессиональной подготовки специалистов среднего звена. Результатом обучения на практических занятиях является сформированность общих и профессиональных компетенций, необходимых для прохождения производственной практики в гостиницах и гостиничных комплексах.

Рабочая программа учебной дисциплины является частью основной профессиональной образовательной программы среднего профессионального образования (программы подготовки специалиста среднего звена) в соответствии с ФГОС СПО по специальности 43.02.11 Гостиничный сервис. Перечень формируемых компетенций:

Общие компетенции (ОК):

ОК 1. Понимать сущность и социальную значимость своей будущей профессии, проявлять к ней устойчивый интерес.

ОК 2. Организовывать собственную деятельность, выбирать типовые методы и способы выполнения профессиональных задач, оценивать их эффективность и качество.

ОК 3. Принимать решения в стандартных и нестандартных ситуациях и нести за них ответственность.

ОК 4. Осуществлять поиск и использование информации, необходимой для эффективного выполнения профессиональных задач, профессионального и личностного развития.

ОК 5. Использовать информационно-коммуникационные технологии в профессиональной деятельности.

ОК 6. Работать в коллективе и в команде, эффективно общаться с коллегами, руководством, потребителями.

ОК 7. Брать на себя ответственность за работу членов команды (подчиненных), за результат выполнения заданий.

ОК 8. Самостоятельно определять задачи профессионального и личностного развития, заниматься самообразованием, осознанно планировать повышение квалификации.

ОК 9. Ориентироваться в условиях частой смены технологий в профессиональной деятельности.

Профессиональные компетенции (ПК):

ПК 1.1. Принимать заказ от потребителей и оформлять его.

ПК 1.2. Бронировать и вести документацию.

ПК 1.3. Информировать потребителя о бронировании.

ПК 2.2. Предоставлять гостю информацию о гостиничных услугах.

ПК 2.3. Принимать участие в заключении договоров об оказании гостиничных услуг.

ПК 2.4. Обеспечивать выполнение договоров об оказании гостиничных услуг.

ПК 2.5. Производить расчеты с гостями, организовывать отъезд и проводы гостей.

ПК 4.1. Выявлять спрос на гостиничные услуги.

ПК 4.2. Формировать спрос и стимулировать сбыт.

ПК 4.3. Оценивать конкурентоспособность оказываемых гостиничных услуг.

ПК 4.4. Принимать участие в разработке комплекса маркетинга.

На практических занятиях решаются следующие задачи:

- систематизация и обобщение знаний по вопросам стандартных процедур обслуживания гостей во время их проживания в отеле;
- развитие умений студентов анализировать и обобщать теоретический материал;
- развитие навыков совместной деятельности;
- совершенствование навыков планирования.

Разработка практических занятий с учетом стандартов WorldSkills предполагает использование разных форм их организации и методов обучения. Могут быть предусмотрены мастер-классы, тренинги, ролевые и деловые игры, викторины, презентации и т.д. Всё это позволяет разнообразить учебную деятельность студентов на практических занятиях, создать условия для развития у них интереса к будущей профессии.

Содержание практических занятий должно соотноситься с требованиями ФГОС СПО по специальностям «Гостиничный сервис» и с требованиями профессионального стандарта, а также с требованиями подготовки высококвалифицированных кадров движения «Молодые профессионалы» (WorldSkillsRussia). Учет обозначенных требований позволяет на практических занятиях обеспечить формирование необходимых компетенций и удовлетворить интересы работодателей в части освоения основных и дополнительных видов профессиональной деятельности.

В содержание практических занятий, как показывает опыт, целесообразно включать:

- изучение нормативных документов, регламентирующих деятельность отеля на территории региона;
- практическое ознакомление с основными и дополнительными услугами, предлагаемыми в отеле и особенностями их предоставления;
- изучение правил проживания в отеле;
- изучение документооборота (кассовые операции, миграционная политика, корреспонденция, служебные документы);
- анализ технологического цикла обслуживания гостей;
- изучение правил деловой коммуникации (вербальная, невербальная, письменная, в т.ч. телефонные переговоры);
- изучение стандартов процедур бронирования;
- анализ юридических требований к предоставлению документов при процедуре заселения гостей;
- изучение механизмов формирования счета при пользовании дополнительными платными услугами;
- решение штатных и экстраординарных задач;
- изучение алгоритма работы с жалобами гостей.

При этом важная роль отводится интерактивным формам проведения практических занятий. К ним относятся деловая и ролевая игры, решение экстраординарных ситуаций, проектная деятельность и др. Так, ролевая игра эффективно учит студентов применять теоретические знания и практические навыки для решения

поставленных задач в процессе имитации деятельности работника службы приема и размещения. Через ролевую игру происходит активное освоение профессиональных действий, необходимых администратору.

Использование данных интерактивных технологий и форм обучения на практических занятиях обеспечивает взаимодействие обучающихся не только с преподавателем, но и друг с другом. Именно такой подход позволяет сделать практический урок эффективным, направленным на успешное овладение студентами необходимыми компетенциями для выполнения разных видов деятельности, предусмотренных профессиональным стандартом по компетенции «Администрирование отеля». Особое значение практические занятия имеют при подготовке к сдаче демонстрационного экзамена по стандартам WorldSkills Russia и для участия в чемпионатах «Молодые профессионалы» WorldSkills Russia.

Внедрение в образовательный процесс стандартов WorldSkills, создание условий для формирования у студентов опыта самостоятельного решения, коммуникативных, организационных проблем составляют основу подготовки обучающегося к участию в конкурсах профессионального мастерства и к успешной самостоятельной профессиональной деятельности.

Таким образом, через движение WS в образовательном процессе происходит не только освоение обучающимися профессиональных компетенций ФГОС СПО и трудовых функций, профессиональных стандартов, но и повышается качество профессиональной подготовки, развивается профессиональное и креативное мышление студентов, формируется опыт творческой деятельности в профессиональной сфере, увеличивается доля выпускников, трудоустроенных по полученной специальности.

Приложение 1

Технологическая карта практического занятия по дисциплине

«Проектный практикум»

Специальность 43.02.11 Гостиничный сервис

Тема: Выселение гостя

Цель: подготовка студентов к выполнению задания чемпионата «Молодые профессионалы» WorldSkills Russia по компетенции «Администрирование отеля».

Задание: Проведение процедуры выселения по стандартам WorldSkills по компетенции «Администрирование отеля».

Цель: продемонстрировать умение проводить процедуру выселения гостей в соответствии с политикой отеля

Задание:

1. Провести регистрацию выезда гостя в соответствии с политикой и стандартами отеля.

2. Составить информационный счет.

3. Получить денежные средства.

4. Составить финансово-отчетные документы.

5. Проговорить выдачу финансово-отчетных документов.

Ожидаемый результат:

Демонстрация алгоритма выселения гостей.

Формируемые компетенции:

Общие компетенции (ОК):

ОК 1. Понимать сущность и социальную значимость своей будущей профессии, проявлять к ней устойчивый интерес.

ОК 3. Принимать решения в стандартных и нестандартных ситуациях и нести за них ответственность.

ОК 4. Осуществлять поиск и использование информации, необходимой для эффективного выполнения профессиональных задач, профессионального и личностного развития.

ОК 5. Использовать информационно-коммуникационные технологии в профессиональной деятельности.

ОК 9. Ориентироваться в условиях частой смены технологий в профессиональной деятельности.

ПК 2.5. Производить расчеты с гостями, организовывать отъезд и проводы гостей.

Критерии оценивания

О – объективные критерии:

Приветствует

Уточняет номер комнаты, уточняет имя

Просит ключи от номера

Спрашивает гостя, как прошло проживание

Спрашивает, пользовался ли гость мини-баром

Информирует гостя о начислениях, просит гостя подтвердить

Узнает, каким способом будет оплачивать гость

Получает денежные средства

Проговаривает выдачу финансово-отчетных документов

Спрашивает, желает ли гость вновь остановиться в отеле

Предлагает помощь с багажом

Сообщает о бонусной программе

Спрашивает, может ли помочь чем-нибудь еще

Благодарит за выбор отеля, желает хорошего дня

S – субъективные критерии:

Общение с гостем

Уверенность в диалоге

Выполнение заданий согласно условиям ситуации

Продвижение услуг отеля

Материалы и оборудование к практическому занятию:

(Мультимедийное оборудование, рабочая тетрадь администрирование отеля)

Проведение практического занятия (краткое содержание этапов)

Этапы учебного занятия	Действия преподавателя	Действия студентов
I. Организационный	Сообщение темы практического урока (на слайде): «Выселение гостей» План учебного занятия (слайд) 1. Алгоритм выселения согласно правилам отеля 2. Оформление финансово-отчетных документов 3. Работа с программой EXCEL	Запись в тетради
Актуализация знаний	Вопросы для обсуждения: Обозначьте основные этапы проведения процедуры выселения. <i>При этом важно следить не только за правильностью выполнения, но и за временными рамками</i>	Ответы, обсуждение

Этапы учебного занятия	Действия преподавателя	Действия студентов
<p>II. Знакомство студентов с содержанием задания (10 мин.)</p> <p>(10 мин)</p>	<p>Раскрытие содержания задания и специфики его выполнения, представление перечня объективных и субъективных критериев выполнения задания</p> <p>Задание (на слайде)</p> <p>Проведение процедуры выселения по стандартам WorldSkills по компетенции «Администрирование отеля».</p> <p>O - объективные критерии; S - субъективные критерии</p> <p>Выполнение преподавателем или подготовленным студентом задания чемпионата в соответствии с требованиями стандартов WSR:</p>	<p>Работа с раздаточным материалом (содержание задания и критерии раздаются каждому студенту).</p> <p>Обсуждение критериев и высказывание своих предположений.</p> <p>Вклеить данный материал в тетрадь. Записи в тетради</p> <p>Записи в тетради.</p> <p>Обсуждение, вопросы преподавателю</p>
<p>III. Разработка алгоритма (20-30 мин)</p>	<p>Методическая помощь в подготовке задания</p> <p>Алгоритм проведения выселения</p>	<p>Выполнение задания по предложенному алгоритму (в соответствии с требованием стандарта WS)</p>
<p>IV. Демонстрация результатов подготовки задания – выполняет задание один студент, остальные волонтеры</p>	<p>Оценивание результатов, корректировка выполнения задания по ходу работы.</p> <p>Методические указания</p>	<p>Демонстрация результатов</p>
<p>V. Подведение итогов выполнения задания</p>	<p>Оценивание качества выполнения задания по предложенным критериям.</p> <p>Предложения к совершенствованию данного вида профессиональной деятельности</p>	<p>Анализ проведенной работы</p>
<p>Задание для самостоятельной работы студентов</p>	<p>Озвучивание задания, его цель, форма представления результатов, критерии оценки</p>	<p>Запись комплекса в тетради</p>

Библиографический список:

1. Большая российская энциклопедия [Электронный ресурс]. – Режим доступа: <https://bigenc.ru>
2. Дегтеренко, Л.Н. Анализ нормативно-правового обеспечения внедрения стандартов Worldskills в практическую деятельность образовательных организаций Челябинской области / Л.Н. Дегтеренко // Современная высшая школа: инновационный аспект. – 2018. – Т.10. – № 1 (39). – С. 19–36.
3. Дегтеренко, Л.Н. Из опыта реализации дополнительных профессиональных программ с учетом стандартов WorldSkills по компетенции «Ресторанный сервис» в ЧОУВО «Международный Институт Дизайна и Сервиса» / Л.Н. Дегтеренко, А.П. Мирзоян // Современная высшая школа: инновационный аспект. – 2019. – Т. 11. – № 2. – С. 34–46.
4. Как повысить престиж рабочих профессий. – Режим доступа: <http://club.mon.gov.ru/discussions/61>
5. Методика организации и проведения демонстрационного экзамена по стандартам Ворлдскиллс Россия [Электронный ресурс] // Союз «Молодые профессионалы (Ворлдскиллс Россия)». – Режим доступа: <https://worldskills.ru/>
6. Оценочные материалы для демонстрационного экзамена по стандартам Ворлдскиллс Россия по компетенции «Администрирование отеля» в 2019 году [Электронный ресурс] // Союз «Молодые профессионалы (Ворлдскиллс Россия)». – Режим доступа: https://storage.yandexcloud.net/teamc-esatk-prod/public_files/a0be556c-e505-4d5e-a75a-4e3e4a66698d-d78ee0fd1263f4d0e44d615d8d11ee0c.pdf
7. Перечень компетенций по стандартам WorldSkills Россия в 2019 г. [Электронный ресурс] // Союз «Молодые профессионалы (Ворлдскиллс Россия)». – Режим доступа: <https://worldskills.ru/>
8. Толкунова, И.И. Формирование метакомпетенций в процессе участия в движении worldskills / И.И. Толкунова // Современное образование: опыт прошлого – взгляд в будущее. Материалы Международной научно-практической конференции. – Челябинск, 2018. – С. 68–73.
9. Федеральный государственный образовательный стандарт среднего профессионального образования по специальности 54.02.01 Дизайн (по отраслям) (утв. приказом Министерства образования и науки РФ от 27 октября 2014 г. N 1391) [Электронный ресурс] // Портал ГАРАНТ.РУ (Garant.ru). – Режим доступа: <https://base.garant.ru/70810680/53f89421bbdaf741eb2d1ecc4ddb4c33/>
10. Чеботарев, С.С. Возможности движения Worldskills для формирования нового образовательного стандарта в подготовке студентов ИТ-направлений / С.С. Чеботарев // Современная высшая школа: инновационный аспект. – 2017. – Т. 9. – № 4 (38). – С. 10–26.

НАУМЧИК ВИКТОР НИКОЛАЕВИЧ

г. Минск, Государственное учреждение образования «Республиканский институт профессионального образования»

ПЕДАГОГИКА И ПРЕДПРИНИМАТЕЛЬСТВО В УСЛОВИЯХ ГЛОБАЛИЗАЦИИ

Аннотация. В статье рассматривается проблема образования и творчества в эпоху глобализации. Обращено внимание на изобретательские способности и, в частности, на способность к предпринимательству. Школьные знания, интеллект рассматриваются как основной ресурс предпринимателя. По мнению автора, важнейшей задачей образования является формирование стратегического целеполагания творческой личности.

Ключевые слова: творчество, глобализация, предпринимательство, изобретательство, достойная цель, жизненная стратегия творческой личности, педагогика.

«Свет мой, зеркальце! скажи
Да всю правду доложи:
Я ль на свете всех милее,
Всех румяней и белее?»
И ей зеркальце в ответ:
«Ты, конечно, спору нет;
Ты, царица, всех милее...».

А.С.Пушкин

«Сказка о мертвой царевне...»

Прочитав эти строки эпитафии, современный продвинутый тинейджер может с уверенностью утверждать, что пушкинская героиня на самом деле не понаслышке была знакома с компьютерной техникой. Более того, у нее, скорее всего, был высокоскоростной модем и планшет марки «зеркальце», а сама героиня была по современному образованна.

Мы затронули проблему образования и творчества в эпоху глобализации. Творчество, как и любое дарование, следует развивать. Таким образом, эта проблема выступает прежде всего как педагогическая. Изобретательство является индикатором творчества и в то же время средством его развития. Любой человек, «зараженный» изобретательством, живет в мире созидания, и весь этот мир для него – творческая мастерская. Вот почему так важно рассматривать и использовать изобретательство как педагогический инструмент и педагогический метод.

Пропедевтика изобретательской деятельности выступает как своего рода предпринимательство, инициативность. До настоящего времени эти понятия казались взаимоисключающими: вначале учебный процесс, образование, а затем, возможно, и предпринимательство. Сейчас все больше говорят о необходимости воспитания предпринимательства уже в стенах школы, лицея, колледжа. В эпоху глобализации студент обязан быть предприимчивым, изобретательным.

Одно из лаконичных определений предпринимательству в свое время дал Й. Шумпетер, знаменитый австрийский и американский экономист. Он назвал предпринимательство «созидательным разрушением»: инновации – источник прогресса – всегда приводят к отмиранию старого.

Другое определение дал Г. Стивенсон, профессор Гарвардской школы бизнеса: предпринимательство – это поиски возможностей за пределами имеющихся на сегодняшний день ресурсов. Несомненно, мы стоим перед глобальной проблемой выживаемости человечества. Эта проблема предполагает нестандартные под-

ходы и решения, что в свою очередь предполагает выход за границы привычных парадигм и поиск принципиально новых.

Современная школа со времен Я.А. Коменского построена как институт детерминации. В ней все однозначно, нет неопределенностей. В действительности жизнь многоаспектна и предполагает ответственный выбор. Школьные и студенческие годы замечательны тем, что человек в этом возрасте открыт для творчества, он является «дилетантом», для которого нет барьеров профессиональных знаний. Он станет профессионалом, но при условии, что у него будут возможности эффективно развиваться как любителю.

Исследования биографий замечательных людей неоспоримо доказывают, что в их творчестве стартовой площадкой было детство. Именно в детстве закладываются те цели, которым была посвящена вся жизнь. Можно привести примеры из жизни Р. Вуда, Г. Форда, Г. Шлимана, Т. Эдисона, белорусского ученого-самоучки Я.О. Наркевича-Йодко и др. Так, известный предприниматель Г. Форд в начале XX столетия активно отстаивал идею широкого использования двигателя внутреннего сгорания, что было для многих неочевидным. В частности, Г. Форд отмечал: «Все умные люди неопровержимо доказывали, что подобный мотор не может конкурировать с паровой машиной. Они не имели ни малейшего представления о том, что когда-нибудь он завоюет себе поле действия. Таковы все умные люди, они так умны и опытны, в точности знают, почему нельзя сделать того-то и того-то, видят пределы и препятствия. Поэтому я никогда не беру на службу чистокровного специалиста. Если бы я хотел убить конкурентов нечестными средствами, я предоставил бы им полчища специалистов. Получив массу хороших советов, мои конкуренты не смогли бы приступить к работе» [2, с. 20]. Вот почему дети, будучи дилетантами, всегда талантливы, они по своей природе предприниматели.

Для творческого предпринимательства характерны отличительные особенности: стратегическое целеполагание; интеллектуальное бесстрашие и готовность к риску и преодолению трудностей; умение хорошо ориентироваться в информационном пространстве; умение формировать собственные мотивы к познанию и творческому поиску; преодоление информационной избыточности или неопределенности; умение «держаться удар». Вот почему образование в условиях глобализации ставит приоритетной целью формирование гибкого интеллекта как основного ресурса предпринимателя, а он формируется в ранние годы, еще в дошкольных учреждениях.

Стратегическое целеполагание творческой личности прекрасно сформулировал основатель советской школы изобретательства Г.С. Альтшуллер. В теории ЖСТЛ (жизненной стратегии творческой личности) важное место он уделил формированию так называемой достойной цели, которая определяет творческую мотивацию человека в течение всей жизни. Им были сформулированы критерии такой цели, которые имеют исключительно важный педагогический смысл. Вот эти критерии.

- Цель обязательно должна быть новой или недостигнутой. Либо новыми должны быть средства достижения цели.
- Цель обязательно должна быть общественно полезной, положительной, направленной на развитие жизни.
- Цель должна формулироваться как четко определенная задача, к решению которой можно приступить хоть сегодня.
- Цель не должна быть слишком узкой. В ней должна прослеживаться надсистема, наднадсистема как очередные этапы работы.
- Конкретная цель обязательно должна иметь выход к глобальным проблемам.
- Великая достойная цель должна быть недостижимой, бесконечной.

- Выбранную цель можно назвать эквивалентом собственной жизни. Поэтому масштаб, значительность предполагаемых результатов характеризует «цену», в которую человек сам оценивает себя: ведь на достижение цели тратится время собственной жизни.
- Достойная цель или полученные результаты обязательно должны казаться еретическими. Новая достойная цель, как правило, опережает свою эпоху настолько, что зачастую воспринимается окружающими как еретическая. Степень «еретичности» определяет дистанцию от общепринятого уровня воззрений, культуры знаний до поставленной цели, до уровня полученных результатов. Если цель или полученные результаты не воспринимаются как ересь, это показатель того, что что-то с целью «неладно»: выбрана мелкая или неновая цель, достигнутые результаты нереволюционны. Пройдет время, и восприятие окружающими цели изменится. Но пока цель не стала массовой, а результаты общепринятыми, и цель и результаты считаются ересью.
- При достижении достойной цели, как правило, отсутствует конкуренция. Это обеспечивает доброкачественную работу: без спешки, без халтуры.
- Достойная цель – это личная цель человека или небольшой команды, группы сподвижников. Большие коллективы появляются позже, когда разведаны основные направления поиска, когда само продвижение уже не связано с прежним смертельным риском.
- Достойная цель должна быть независимой от сложного, дорогого, дефицитного оборудования, которое может быть только у больших коллективов разработчиков. Революционные цели начинают разрабатывать в одиночку, поэтому надеяться приходится лишь на себя. Независимость от сложного оборудования, от больших средств – это способ ведения разработок при любых обстоятельствах; способ снятия преград, мешающих продвижению к цели.
- Выбирая достойную цель, надо стремиться к тому, чтобы цель была явно не по силам, чтобы она заведомо превышала возможности и способности человека, за нее берущегося. Это не означает, что цель останется недостигнутой: человеку доступно все. Но достижение такой цели – это спор человека с самим собой, самая тяжелая битва, которую тот должен выиграть. И выигрывает, совершив «почти невозможное». Тем дороже победа. Достижение таких «непосильных» целей – это вклад в копилку ориентиров человечества: трудно сказать, что ценнее – непосредственно полученные результаты или сам факт того, что человек не испугался, не отступил [1, с. 46–48].

Многие из этих критериев представляются противоречивыми и даже сомнительными. Однако на примере анализа биографий выдающихся людей Г.С. Альтшуллер убедительно доказал, что те были правы, выбирая жизненные цели, которые представлялись, как эквивалент их жизни. Они рисковали собственной жизнью, открывая человечеству перспективу развития. Именно в решении такого класса проблем Г. Альтшуллер видел жизненную стратегию творческой личности. Он утверждал, что изобретать можно не только технические решения, но и собственную творческую судьбу. А это уже сверхзадача современной школы, школы в эпоху глобализации.

Библиографический список:

1. Альтшуллер, Г.С. Как стать гением: Жизненная стратегия творческой личности / Г.С. Альтшуллер, И.М. Верткин. – Минск: Беларусь, 1994. – 479 с.
2. Форд, Г. Моя жизнь, мои достижения / Г. Форд. – пер. с англ. – научн. ред. д-р экон. наук Е.А. Кочерин. – М.: Финансы и статистика, 1989. – 206 с.

ОВСЯНИЦКАЯ ЛАРИСА ЮРЬЕВНА

г. Челябинск, Частное образовательное учреждение высшего образования «Международный Институт Дизайна и Сервиса»

О ПРИМЕНЕНИЕ МЕТОДОВ DATA MINING ДЛЯ ОБРАБОТКИ ДАННЫХ ПЕДАГОГИЧЕСКОГО МОНИТОРИНГА В ОБРАЗОВАТЕЛЬНЫХ УЧРЕЖДЕНИЯХ

Аннотация. Представлено современное понимание термина «мониторинг». Рассмотрены алгоритмы интеллектуального анализа данных. Продемонстрирована возможность применения методов Data Mining в учебном процессе.

Ключевые слова: мониторинг, интеллектуальный анализ данных, прогнозирование, Data Mining.

Термин мониторинг (англ. monitoring – контролирование, лат. monitor – напоминающий, предупреждающий) впервые начал использоваться для обозначения процессов непрерывного наблюдения в областях биологии, экологии, геологии и других естественных наук. Например, в Большом энциклопедическом словаре термин «мониторинг» определен как «наблюдение за состоянием окружающей среды для осуществления контроля, прогноза и охраны».

Мониторинг используется в случаях необходимости постоянного отслеживания и контроля процессов, явлений и объектов с целью получения данных, которые в будущем будут являться основой для формирования управляющих воздействий на систему.

Управление образованием как сложной системой должно иметь возможность непрерывного сбора данных и дальнейшей их обработки с целью своевременного выявления тенденций, проблем или аномальных ситуаций. В настоящее время мониторинг применяется в педагогической практике в качестве педагогической технологии образовательного процесса, позволяющей решать актуальные образовательные задачи, а также, с другой стороны, в качестве способа получения данных при проведении научных исследований [1].

Объектами мониторинга может быть непосредственно образовательный процесс, успеваемость студентов, внеучебная деятельность, развитие личности обучающихся, профессиональная деятельность преподавателя и педагогического коллектива в целом. При этом мониторинг может проводиться с разной периодичностью и на разных уровнях.

Таким образом, данные мониторинга:

а) являются разнородными (текстовые, числовые, графические, в виде фото- и видео документов);

б) при высокой периодичности и больших количествах могут быть избыточными и, как следствие, неинформативными при применении стандартных методов анализа.

Информацию, отражающую количество баллов, набранное обучаемыми при прохождении теста, результаты промежуточного контроля или аттестации, итоговые оценки, можно назвать данными, то есть отдельными фактами, характеризующими свойства, объекты, процессы и явления предметной области.

Задача преподавателя – преобразовать данные с помощью современных информационных и математических технологий в знания. Знания являются результатом умственной деятельности человека, которая направлена на обобщение его жизненного и профессионального опыта. Под интеллектуальным анализом данных

(англ. Data Mining) понимается совокупность методов обнаружения ранее неизвестных и нетривиальных данных, полезных и доступных для интерпретации знаний, которые используются для поддержки принятия решений в разных областях человеческой деятельности [2, с. 15].

В основе алгоритмов Data Mining находятся методы и алгоритмы классификации, кластеризации, деревьев решений, нейросетей, генетических алгоритмов и другое.

Свое развитие технологии Data Mining получили в 90-е годы XX века. Именно в это время увеличиваются объемы передаваемой информации и совершенствуются алгоритмы их обработки. Григорий Пиатецкий-Шапиро, один из создателей Data Mining, предложил следующее определение: «Data Mining – это процесс обнаружения в сырых данных ранее неизвестных, нетривиальных, практически полезных и доступных интерпретации знаний, необходимых для принятия решений в различных сферах человеческой деятельности».

Если мы будем изучать каждый параметр мониторинга в учебной организации отдельно, например, число правильных ответов на вопросы, то нам будет очень сложно получить реальное представление об уровне компетенции студента [3]. Хорошие результаты, которые студент смог продемонстрировать в рамках прохождения тестирования, не всегда могут полностью гарантировать наличие знаний, умений, навыков и личностных качеств, необходимых для будущей профессиональной деятельности. Это связано с тем, что при отсутствии сформированности хотя бы одного из указанных параметров, несмотря на высокий балл, студент не будет компетентен в данной области и данный «провал» обязательно проявится в будущей практической деятельности [4].

Основой методов Data Mining является концепция шаблонов или паттернов, которые представляют собой закономерности, выраженные в понятных человеку формах. Ниже представим отличия стандартных статистических подходов от формирования шаблонов интеллектуального анализа данных.

1. Статистический подход: определить средние баллы по предметам студентов, способных в течение определенного времени после завершения обучения найти работу.

Шаблоны Data Mining: встречаются ли шаблоны итоговых баллов студентов, способных в течение определенного времени после завершения обучения найти работу.

Статистический подход: участвовали ли в творческих коллективах, научных обществах учащиеся, других научных мероприятиях выпускники, способные в течение определенного времени после завершения обучения найти работу.

Шаблоны Data Mining: встречаются ли шаблоны поведения выпускников, способных в течение определенного времени после завершения обучения найти работу.

В том случае, когда будут обнаружены четкие шаблоны результатов поведения или личностных качеств студентов, адекватно отражающие динамику поведения целевых показателей, то с большой долей вероятности можно говорить о возможности предсказания поведения педагогической системы в будущем.

Инструменты Data Mining позволяют определить факторы, которые оказывают влияние на результат. Поэтому имея большое количество информации, полученной в процессе мониторинга педагогических показателей, мы можем определить, какие факторы в большей степени влияют на результат, например, на возможность выпускников вузов трудоустроиться в течение определенного времени после его окончания. Аналогично определяются факторы, не оказывающие статистически значимого влияния на результат или факторы, отрицательно влияющие на результат.

Выводы

Применение методов интеллектуального анализа данных или Data Mining в совокупности с современными программными средствами анализа данных позволит осуществлять анализ данных педагогического мониторинга, определять значимые факторы, влияющие на результат обучения с целью дальнейшей корректировки деятельности учебной организации, то есть осуществлять педагогическое управление.

Библиографический список:

1. Горб, В.Г. Методология и теория педагогического мониторинга в вузе: автореф. ... дис. д-ра пед. наук: 13.00.01 / В.Г. Горб. – Екатеринбург, 2005.
2. Дюк, В. Data Mining: учебный курс / В. Дюк, А. Самойленко. – СПб: Питер, 2001.
3. Овсяницкая, Л.Ю. Применение технологии OLAP-кубов для анализа данных педагогического мониторинга / Л.Ю. Овсяницкая // Известия Российского государственного педагогического университета им. А.И. Герцена. – 2014. – № 171. – С. 271–279.
4. Овсяницкая, Л.Ю. Технология анализа и визуализации многомерных данных педагогического мониторинга в высшем образовании / Л.Ю. Овсяницкая, Е.Ю. Никитина и др. // Современные информационные технологии и ИТ-образование. – 2018. – Т. 14. – № 4. – С. 793–802.

ПАНЬКИНА ТАТЬЯНА РОМАНОВНА

г. Челябинск, Частное образовательное учреждение высшего образования
«Международный Институт Дизайна и Сервиса»

МЕТОД ПРОЕКТОВ НА УРОКАХ АНГЛИЙСКОГО ЯЗЫКА КАК ЭФФЕКТИВНЫЙ СПОСОБ РАЗВИТИЯ КОММУНИКАТИВНОЙ КОМПЕТЕНЦИИ

Аннотация. В статье представлен опыт использования инновационных форм обучения английскому языку с целью повышения результативности обучения коммуникативной деятельности в рамках проекта. Метод проектов способствует организации и активизации учебной деятельности студентов, повышает результативность обучения, создает благоприятный микроклимат на уроках английского языка.

Ключевые слова: инновация, проектная технология, интерактивные методы обучения, подходы к преподаванию, компьютерные программы.

Инновационные формы обучения характеризуются высокой коммуникативной возможностью и активным включением студентов в учебную деятельность, активизируют потенциал знаний и умений навыков говорения и аудирования, эффективно развивают навыки коммуникативной компетенции. Это способствует адаптации к современным социальным условиям, т.к. обществу нужны люди, быстро ориентирующиеся в современном мире, самостоятельные и инициативные, достигающие успеха в своей деятельности. В основе любой инновационной деятельности лежит творческое начало. Творческая деятельность предполагает развитие эмоциональной и интеллектуальной сфер личности. Это одна из главных задач современного образовательного процесса.

Учебная деятельность в системе среднего профессионального образования требует применения конкретных технологий, обеспечивающих решение данной задачи. Таковыми являются инновационные формы обучения: ролевая игра, метод проекта, ИКТ, приемы технологии критического мышления. Технология, стимулирующая интересы студентов и развивающая желание учиться, связана с выполнением различного рода проектов. Использование этой технологии позволяет предусматривать все возможные формы работы в группе: индивидуальную, групповую, коллективную, которые стимулируют самостоятельность и творчество студентов. Приемы технологии критического мышления на уроках английского языка учат студентов организации своей деятельности, умению мыслить, грамотному и осмысленному чтению, умению сотрудничать и т.д. Основными целями проектной методики являются:

- 1) самовыражение и самосовершенствование студентов, повышение мотивации обучения, формирование познавательного интереса;
 - 2) реализация на практике приобретённых умений и навыков, развитие речи, умение грамотно и аргументированно преподнести исследуемый материал, вести дискуссионную полемику;
 - 3) продемонстрировать уровень культуры, образованности, социальной зрелости.
- Виды проектов:
- 1) ролевые игры, драматизации, инсценировки (сказки, телешоу, праздники, музыкальные представления и т.д.);
 - 2) исследовательские (страноведение, обобщение научных знаний, исторические, экологические и т.д.);
 - 3) творческие (сочинения, перевод, сценарии, стенгазеты и т.д.);

4) мультимедийные презентации.

На уроке возможно использование как мини-проектов, рассчитанных на один урок или его часть, так и больших проектов, требующих для их выполнения длительного времени. Проекты могут быть индивидуальными и групповыми. Проектный метод помогает развивать языковые и интеллектуальные способности, устойчивый интерес к изучению языка, потребность в самообразовании. В конечном итоге предполагается достижение коммуникативной компетенции, т.е. определенного уровня языковых, страноведческих, социокультурных знаний, коммуникативных умений и речевых навыков, позволяющих осуществлять иноязычное общение.

На 1 курсе могут быть использованы следующие проектные задания:

1. «Описание людей». Ребятам предлагаются темы проектов: например, устное описание внешности своих однокурсников, их характер, профессии и свои увлечения (например, «Я о себе самом» (мое имя, имена моих родителей, сестер, братьев; адрес; мой возраст; день рождения; моя внешность; мои интересы).

2. «Описание местности». Ребята делают открытку-описание родного города (название; географическое положение; памятники; мои любимые места).

3. «Культурные и национальные традиции, краеведение, обычаи и праздники Великобритании». На уроке по теме «Путешествие в Лондон» была предложена ситуация: студенты выиграла путевку в Лондон, хотят узнать больше о достопримечательностях столицы. Часть ребят будет жить в английской семье. В Лондон вылетают на самолете. Тип проекта смешанный, т.к. в нем имеются признаки исследовательских, творческих и ролево-игровых проектов. Работа над проектом проводилась в несколько этапов. На первом уроке ребятам была предложена ситуация и организовано обсуждение основного содержания будущего проекта. В результате обсуждения были отобраны проблемы, выделены направления работы, составлен план проекта. Были изготовлены рабочие материалы для осуществления проекта: макет карты Лондона, фотографии и слайд-презентации достопримечательностей Лондона, проект путеводителя «Достопримечательности Лондона», макеты витрин магазина и кафе, подготовлен необходимый реквизит. На начальном этапе урока организовано повторение и клише этикетного характера («В магазине», «В кафе», «Спрашивая дорогу» и т.д.). После закрепления речевого материала каждая группа представила свое сообщение. Ребята группы №1 инсценировали посадку на самолет. «Стюардесса» производила посадку, приветствуя пассажиров, просила их предъявить билет, пройти в салон самолета, обслуживала их во время полета. Ребята, получившие роль пассажиров, просили попить воды, сока, чая, послушать музыку, заказывали обед. Ребята группы № 2 по прибытии в гостиницу были направлены в английскую семью для дальнейшего проживания. Эта группа провела сюжетно-ролевою игру «В гостях у семьи Смит», используя речевые клише этикетного характера, диалог-расспрос, монологические высказывания. Участники группы №3 отправились в магазин, а группа №4 – поужинать в кафе. Все участники этих этапов урока подошли к выполнению задания очень ответственно, особенно «слабые» студенты. Вечером большинство участников отправились посмотреть достопримечательности Лондона. Пользуясь речевыми клише, объединенными в группу «Asking the Way», спросили у местного жителя, как пройти к заданной достопримечательности. Слушая объяснения местного жителя, нарисовали свой путь на карте, прошли по макету карты центра Лондона до нужного объекта. Подтверждением правильности выполнения задания стало появление на интерактивной доске слайда с изображением искомой достопримечательности. Все этапы урока сопровождались презентацией в Power Point, подготовленной совместными усилиями студентов и преподавателя. Основными задачами таких занятий являются практические, смодели-

лированные преподавателем задачи, активизирующие навыки коммуникативной речи. В конце урока были подведены итоги: чему научились студенты в языковом отношении? (Они умеют купить что-то в магазине, сделать заказ в кафе, спросить дорогу.) Как изменилась их деятельность общения? (Они могут, взаимодействуя друг с другом, коллективно вежливо благодарить, спрашивать, предлагать, отказываться и т.д.) В чем заключается вклад проекта в общее развитие студента? (Он может играть роль, выразительно и эмоционально говорить.) Какими универсальными действиями овладели ребята? (Они могут самостоятельно осуществлять поиск нужной информации.) Использование на уроках следующих приемов: «Верные и неверные утверждения», «Перепутанные логические цепочки», «Ключевые термины» – дает студенту возможность высказывать свою точку зрения по поводу изучаемой темы свободно, без боязни ошибиться и быть исправленными, фиксировать все высказывания: поскольку любое из них будет важным для дальнейшей работы.

Интерактивные методы обучения особенно эффективны при изучении грамматического аспекта английского языка. Рассмотрим подробно несколько технологий интерактивного обучения, достаточно широко применяемые нами на уроках. Например, технология работы в парах или тройках, как постоянных, так и ротационных (сменных). Групповая работа тоже не нова и хорошо всем известна. Зачастую на своих уроках я использую ротационные малые группы. Например, в рамках темы 1 курса «Страноведение. Великобритания» уже не первый год я практикую работу по следующей схеме:

1 этап – опережающее задание, сбор информации по определенному плану об одной из четырех частей Соединенного Королевства (идеально работать с кратным количеством обучающихся, у меня было 12). Выбор части происходит путем жеребьевки.

2 этап – работа в малых группах Шотландия, Уэльс, Северная Ирландия, Англия. Ребята делятся найденной информацией, систематизируют ее.

3 этап – работа в малых группах Соединенное Королевство. Каждый обучающийся доносит до всего коллектива группы информацию о своей части.

4 этап – сравниваем заполненные таблицы, дополняем материал, обмениваемся мнениями, готовим мини-рассказы о Соединенном Королевстве. Стремлюсь к улучшению процесса обучения иностранным языкам, провожу занятия с применением ПК. Разнообразные мультимедийные игры способствуют расширению словарного запаса, знакомят с грамматикой английского языка, учат понимать речь на слух, правильно писать. Компьютерные программы сочетают в себе цветную графику, видеофильмы, музыку. Использую такие программы, как «Euro Talk», «Learn to Speak English». Фрагментарное использование этих программ позволяет повысить мотивацию и интерес ребят к предмету.

Библиографический список:

1. Павлова, Е.В. Инновационные методики обучения иностранным языкам / Е.В. Павлова, Н.А. Кобзева, И.С. Овчинникова // Молодой ученый. – 2015. – №12. – С. 790–792.
2. Полат, Е.С. Метод проектов на уроках иностранного языка / Е.С. Полат // Иностранные языки в школе. – 2000. – №2. – С. 3–10.
3. Соболева, А.В. Использование мультимедийных технологий в обучении иностранным языкам / А.В. Соболева // Педагогика: традиции и инновации: материалы IV Междунар. науч. конф. (г. Челябинск, декабрь 2013 г.). – Челябинск: Два комсомольца, 2013. – С. 119-123. [Электронный ресурс] – Режим доступа: <https://moluch.ru/conf/ped/archive/98/4582/>

**ПЕТРОВА АЛЕКСАНДРА НИКОЛАЕВНА,
ШЕВЧЕНКО-САВЛАКОВА НАТАЛЬЯ МИХАЙЛОВНА**

г. Минск, Учреждение образования «Республиканский институт профессионального образования»

**ОБНОВЛЕНИЕ СОДЕРЖАНИЯ ОБРАЗОВАТЕЛЬНЫХ ПРОГРАММ
И ТЕХНОЛОГИЙ ПРОФЕССИОНАЛЬНО-ЛИЧНОСТНОГО РАЗВИТИЯ
УЧАЩИХСЯ НА ОСНОВЕ СТАНДАРТОВ WORLDSKILLS**

Аннотация. В статье представлены результаты внедрения стандартов международных соревнований WorldSkills в содержание образовательных программ и практику работы педагогов профессионального образования в Республике Беларусь. Рассматриваются возможные варианты совершенствования содержания образовательных программ и условия их реализации в учреждениях образования.

Ключевые слова: компетенция, профессиональное образование, образовательные программы, образовательные технологии.

Согласно Национальной стратегии устойчивого социально-экономического развития Республики Беларусь на период до 2030 года [1] (далее – Национальная стратегия), стратегической целью развития промышленного комплекса Беларуси на период до 2030 года является постепенное приближение показателей эффективности промышленного производства к среднему уровню показателей стран Евросоюза.

Дальнейший рост промышленного производства будет предопределяться совершенствованием применяемых технологий и материалов, внедрением инноваций, созданием высокопроизводительных рабочих мест, снижением импортоемкости и материалоемкости промышленной продукции и ростом ее конкурентоспособности, что ставит перед системой образования задачи по модернизации системы подготовки квалифицированных кадров.

В современных условиях к квалифицированному рабочему и специалисту предъявляются высокие требования, в том числе и соответствие международным стандартам. Активное участие Республики Беларусь в международном движении WorldSkills, функционирование системы отбора и подготовки участников республиканских и международных соревнований, наличие доступа к описаниям компетенций создают условия для обновления содержания образовательных программ, внедрения новых психолого-педагогических технологий профессионально-личностного развития учащихся.

Изучение стандартов WorldSkills позволяет предположить, что на их основе возможно формировать предложения по разработке дополнительных образовательных модулей в содержание основных образовательных программ и использовать данные модули как самостоятельные учебные программы при реализации образовательных программ дополнительного образования взрослых. Для формирования этих образовательных модулей необходимо следующее:

- проведение анализа структуры и содержания документов WorldSkills;
- изучение конкурсной документации по конкретным компетенциям;
- выявление квалификаций и специальностей, которые в наибольшей степени соответствуют конкретным компетенциям;
- сопоставление требований WorldSkills и квалификационных характеристик, на основании которых разрабатывается содержание образовательных стандартов по соответствующим специальностям профессионального образования;

- определение пилотных профессий для обновления квалификационных требований с учетом перечня компетенций WorldSkills;
- разработка содержания дополнительных образовательных модулей на основе содержания конкурсной документации WorldSkills и требований организаций – заказчиков кадров;
- определение требований и рекомендаций к условиям реализации обновленного содержания образовательных программ.

Специалистами УО «Республиканский институт профессионального образования», экспертами соответствующих компетенций WorldSkills International (далее – WSI), представителями учреждений образования и организаций соответствующего вида экономической деятельности проводится сравнительный анализ содержания стандартов WSI, образовательных программ по специальностям (квалификациям) профессионального образования и содержания квалификационных (тарифно-квалификационных) характеристик соответствующих должностей (профессий), представленных на рынке труда. На основании сравнительного анализа выявляются несоответствия и в дальнейшем разрабатываются механизмы их устранения.

В ходе аналитической деятельности нами было определено несколько направлений совершенствования содержания образовательных программ с применением стандартов WSI, которые представлены на рисунке 1.



Рисунок 1 – Направления совершенствования содержания образовательных программ с применением стандартов WSI

1. Специальности (квалификации), близкие по содержанию к деятельности специалистов (рабочих) по компетенциям WSI, не выявлены; расхождения в содержании подготовки нецелесообразно корректировать, поскольку расхождения значительны.

В этом случае после анализа потребности рынка труда в кадрах, которые способны выполнять функции, предусмотренные стандартами WSI, рассматривает-

ся необходимость открытия новой специальности (квалификации). Например, в Республике Беларусь открыта подготовка по специальностям «Мехатроника (вентиляция и кондиционирование)», «Визуальный мерчендайзинг».

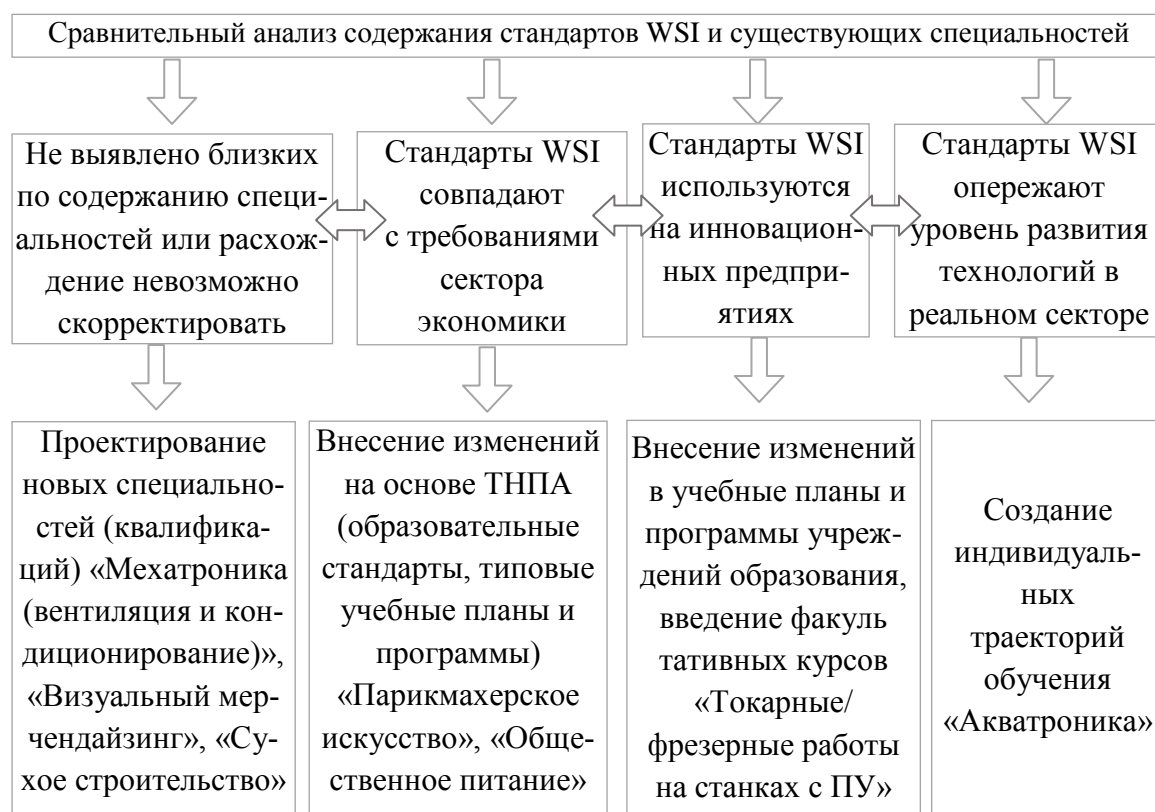
2. Стандарты WSI по компетенциям совпадают с требованиями организаций определенного сектора экономики в части развития соответствующих профессий (должностей).

В процессе работы специалистов УО «Республиканский институт профессионального образования» со специалистами профильных организаций реального сектора Республики Беларусь выявляется обязательная для выполнения рабочими (специалистами) часть содержания стандарта WSI по соответствующей компетенции. Изменения по согласованию с заинтересованными органами государственного управления вносятся в технические нормативные правовые акты (ТНПА): образовательные стандарты по специальностям, типовые учебные программы по учебным дисциплинам (предметам) и практике.

Например, внесены изменения в образовательный стандарт и типовую учебно-программную документацию по специальности «Парикмахерское искусство», стандарты WSI использовались при переработке типовой учебно-программной документации по специальности «Общественное питание».

3. Стандарты WSI могут быть применимы при подготовке кадров для инновационных предприятий.

В таком случае рекомендуется вносить изменения в учебные планы учреждений образования по специальностям (направлениям специальностей) и учебные программы по учебным предметам (дисциплинам) и практике учреждений образования, которые обеспечивают кадрами организации, использующие инновационные технологии и имеющие парк высокотехнологичного оборудования. Предусмотрена возможность разработки факультативных курсов для подготовки по стандартам WSI, чтобы обучить наиболее мотивированных, способных учащихся, для которых в учреждении образования или организации могут быть построены индивидуальные траектории развития.

Примером использования стандартов WSI по такой схеме является обновление содержания образовательных программ через учебно-программную документацию учреждения образования и разработку модульных программ подготовки по компетенциям «Токарные работы на станках с ПУ», «Фрезерные работы на станках с ПУ», «Мехатроника».

4. Стандарты WSI опережают развитие легитимной квалификационной структуры организаций соответствующего вида экономической деятельности.

В данной ситуации с заинтересованными органами государственного управления, профессиональными ассоциациями, организациями при методической поддержке специалистов УО «Республиканский институт профессионального образования» проводится анализ необходимости включения новой должности (профессии) в классификаторы рынка труда. После чего в Министерство труда и социальной защиты Республики Беларусь вносятся предложения по внесению новой должности (профессии).

В 2018 г. после утверждения Министерством труда и социальной защиты Республики Беларусь тарифно-квалификационные характеристики профессии «Монтажник каркасно-обшивных конструкций сухого строительства» открыта подготовка по данной профессии.

Кроме обновления содержания образовательных программ профессионального образования с учетом стандартов WSI, необходимо использовать анализ требований международных соревнований для развития новых технологий и форм пси-

холого-педагогической работы с учащимися с целью формирования у них «мягких» компетенций.

Такие ключевые компетенции, как креативность, критическое мышление, коммуникация и командная работа, входят в необходимый «пакет» компетенций, который послужит основой для подготовки новых поколений к многообразным задачам современного общества. Обладание этими компетенциями наравне со знаниями в конкретной профессиональной отрасли и практическими навыками выполнения различных видов работ позволяют молодым профессионалам добиваться успехов как на производстве, так и на площадках соревнований.

Для оказания методической поддержки учреждениям профессионального образования в применении международных стандартов, разработке программ подготовки к конкурсам профессионального мастерства регионального, республиканского и международного уровней УО «Республиканский институт профессионального образования»:

- разработаны рекомендации по внесению дополнений и изменений в учебные планы учреждений образования по специальностям (направлениям специальностей) и учебные программы по учебным предметам (дисциплинам) и практике учреждений образования;
- разработаны методические рекомендации использованию современных педагогических технологий в работе преподавателя профессиональной школы, направленные на развитие надпрофессиональных компетенций, а также стимулирование молодежных инициатив в учреждениях профессионального образования;
- обновленные подходы к содержанию и технологиям профессионального образования транслируются педагогам посредством организации целевых курсов повышения квалификации, организации стажировок с привлечением международных экспертов WSI.

Внесение существенных изменений в содержание образовательных программ и практику подготовки кадров в учреждениях профессионального образования необходимо для обеспечения большей эффективности, доступности образовательных услуг и соответствия их требованиям рынка труда, повышения практикоориентированности, модернизации и диверсификации профессионального образования.

Внедрение в содержание образовательных программ требований международных стандартов, развитие учреждений образования, в которых будут созданы условия для реализации обновленных образовательных программ и трансляции опыта в другие учреждения образования (создание в их структуре центров компетенций), могут стать, на наш взгляд основой для формирования системы подготовки кадров, отвечающих потребностям инновационных производств.

Библиографический список:

1. Беляева, О.А. Педагогические технологии в профессиональной школе : учеб.-метод. пособие / О.А. Беляева. – 10-е изд., стер. – Минск: РИПО, 2018. – 60 с.
2. Багнюк, И.В. Интерактивные методы и формы социально-педагогической работы с учащимися: метод. Рекомендации / И.В. Багнюк, А.П. Безрукова. – 7-е изд., стер. – Минск: РИПО, 2018. – 60 с.
3. Лошкарева, Е. «Навыки будущего. Что нужно знать и уметь в новом сложном мире» / Е. Лошкарева, П. Лукша, И. Ниненко, И. Смагин, Д. Судаков. – 93 с. [Электронный ресурс]. – Режим доступа: https://futuref.org/futureskills_ru.

4. Национальная стратегия устойчивого социально-экономического развития Республики Беларусь на период до 2030 года [Электронный ресурс] // Экономический бюллетень. – 2015. – № 4. – Режим доступа : nie.by/ru/biulleten-4-2015-4-ru.
5. Петрова, А.Н. Пути совершенствования содержания образовательных программ с применением стандартов WorldSkills [Электронный ресурс] / А.Н. Петрова // Мастерство online. – 2017. – № 4 (13). – Режим доступа: <http://ripo.unibel.by/index.php?id=3096>.
6. Теория и методика профессионального образования: сб. науч. ст. / редкол.: А.Х. Шкляр [и др.]. Вып. 1. – Минск, 2014.
7. Nokelainen, P. What Contributes to Vocational Excellence? Characteristics and experiences of Competitors and Experts in WorldSkills London 2011 / P. Nokelainen, H. Smith, M. Ali Rahimi, C. Stasz, S. James. – 2012. – 74 p. [Electronic resource]. – Mode of access: https://www.worldskills.org/files/legacy_wsf/downloads/WSF_MoVE_Global_report_WSC2011.pdf.

ПЯСЕЦКАЯ ИННА ШАРИФЬЯНОВНА

г. Челябинск, Частное образовательное учреждение высшего образования «Международный Институт Дизайна и Сервиса»

ОПЫТ ПРИМЕНЕНИЕ СТАНДАРТОВ WORLDSKILLS В ПОДГОТОВКЕ СПЕЦИАЛИСТОВ СРЕДНЕГО ЗВЕНА (НА ПРИМЕРЕ КОМПЕТЕНЦИИ «АДМИНИСТРИРОВАНИЕ ОТЕЛЯ»)

Аннотация. Статья посвящена актуальным вопросам подготовки специалистов в области индустрии гостеприимства в рамках стандартов «Worldskills Россия» по компетенции «Администрирование отеля». В материале представлен краткий обзор опыта подготовки специалистов гостиничного сервиса на базе Международного Института Дизайна и Сервиса.

Ключевые слова: компетенция, администрирование отеля, профессиональный, модуль, компетенция, стандарт.

Политика опережающего типа социально-экономического развития страны определяет новые требования к подготовке профессиональных кадров, в том числе к специалистам гостиничного сервиса, входящих в ТОП-50 профессий будущего. Одним из направлений в решении данной проблемы Президент РФ В.В. Путин в 2017 году обозначил внедрение стандартов Worldskills при разработке образовательных программ среднего профессионального образования [117].

В Международном Институте Дизайна и Сервиса (МИДиС) с 2015 года успешно реализуется система профессиональной подготовки обучающихся по компетенции «Администрирование отеля», о чем свидетельствуют результаты участия выпускников Высшей школы сервиса и туризма в профессиональных конкурсах мастерства общероссийского и европейского уровня (медальон Euroskills, г. Будапешт, 2016 г.; Межвузовский чемпионат, г. Москва, 2017 г. (2-е место). Интенсивное внедрение профессиональных стандартов обслуживания в образовательный процесс подготовки специалистов по модулям компетенции «Администрирования отеля» начинается в Международном Институте Дизайна и сервиса с 3-го семестра 2-го курса. Профессиональные компетенции студенты осваивают в рамках теоретических и практических занятий изучаемых профессиональных дисциплин и модулей.

Вопросы нормативно-правового обеспечения внедрения стандартов Worldskills в образовательную практику, подготовки и участия обучающихся в указанном движении, проведения демонстрационных экзаменов в формате Worldskills рассматривался С.С. Чеботаревым [5], И.И. Толкуновой [4], Л.Н. Дегтеренко, В.С. Банниковым, А.Н. Банниковой [2], А.П. Мирзоян [1].

Учитывая современные требования, предъявляемые к специалистам индустрии гостеприимства, а также содержание модулей компетенции «Администрирование отеля», профессиональная подготовка обучающихся строится на основе тесных межпредметных связей и с использованием активных методов обучения на практических занятиях (таблица 1).

Таблица 1 – Фрагмент тематического планирования курса
«Администрирование отеля» по стандартам Worldskills [3]

№	Наименование профессионального модуля/учебной дисциплины	Тема	Вид занятия	Описание
Модуль А. Телефонные переговоры, бронирование по телефону, заселение				
1.	Бронирование гостиничных услуг	Принятие заявки на бронирование по телефону	лекция	бронирование, типы бронирования, аннуляция
		Бронирование мест в гостинице от индивидуального гостя, компании, тургента	практическое занятие	отработка стандарта принятие заявки от индивидуального гостя, компании, турфирмы
				бронирование мест в АСУ
				отработка стандарта принятие заявки от разных категорий граждан с использованием АСУ
2.	Английский язык	Принятие заявки на бронирование по телефону от разных категорий граждан	практическое занятие	отработка стандарта принятие заявки от разных категорий граждан
3.	Психология делового общения	Категории потребителей гостиничных услуг	лекция	изучение технологий эффективного взаимодействия с потребителями гостиничных услуг и коллегами, методов разрешения конфликтных ситуаций
4.	Документационное обеспечение управления	Нормативные документы, регламентирующие гостиничную деятельность	практическое занятие	первичные документы при бронировании гостиничных услуг
5.	Бронирование гостиничных услуг Английский язык	Принятие заявки на бронирование по телефону от разных категорий граждан согласно ситуации на русском и английском языках	промежуточная аттестация итоговая аттестация	контрольная работа, демонстрационный экзамен

Сильной стороной подготовки высококвалифицированных специалистов является материальная база образовательного учреждения (кабинет службы приема и размещения), обучение студентов автоматизированной системе управления «Опера», которую обучающиеся осваивают на двух языках (русском и английском), профильная практика на предприятиях индустрии гостеприимства (международные

гостиничные операторы), а также постоянное взаимодействие преподавателей профессиональных модулей и иностранных языков с представителями профессионального сообщества индустрии гостеприимства. Студенты Высшей школы сервиса и туризма проходят испытания демонстрационным экзаменом с максимальным уровнем требований к компетенции «Администрирование отеля» (КОД 1), где 50% заданий выполняются на английском языке.

Обмен опытом, консультирование между представителями образовательной организации и профессионального сообщества осуществляются в рамках учебного процесса во время проведения внутривузовских чемпионатов, а также демонстрационных экзаменов по компетенции «Администрирование отеля». Именно такой подход к обучению позволяет максимально добиваться высоких результатов при подготовке обучающихся среднего профессионального образования и высшего образования («Гостиничный сервис», «Гостиничное дело»).

Тем не менее отмечаются слабые места, над которыми еще необходимо работать преподавателям, а также представителям компетенции общероссийского уровня. Представители поколения «Z», к числу которых относятся нынешние обучающиеся, в эпоху «цифровизации» мобильны, амбициозны и свободолюбивы, но предпочитают общаться преимущественно в социальных сетях. В силу этих обстоятельств некоторые студенты испытывают трудности в построении грамотной речи в соответствии с правилами русского языка, а также нормами делового этикета, в общении с потребителем гостиничных услуг на свободные темы и не привыкли заводить себя в «жесткие рамки» профессиональных стандартов обслуживания.

Еще одной особенностью компетенции «Администрирование отеля», как отмечают профессорско-преподавательский состав и представители профессионального сообщества, является несовершенство критериальной системы оценивания обучающихся во время профессиональных конкурсов мастерства по данной компетенции. Своими впечатлениями об участии в качестве эксперта в демонстрационном экзамене поделился ночной менеджер отеля Radisson Blu Chlyabinsk Алексей Маколов: «Студенты, принявшие участие в демонстрационном экзамене World Skills показали неплохие результаты. Многие из них уже на данном этапе обучения способны составить серьезную конкуренцию тем соискателям, которые приходят к нам и проходят собеседование на администратора в СПиР. Результаты впечатляют, но есть много вопросов, требующих внимания в плане проведения подготовки студентов к сдаче экзаменов подобного типа и критериям оценки модулей экзамена. Многие критерии являются универсальными, но ситуации, которые представлены в качестве кейса, требуют уникальных оценочных критериев или большего уточнения и разъяснения. Универсальность критерия оценки не дает возможности разностороннего развития ситуации. Судейская коллегия стиснута в рамки жесткого одностороннего процесса оценки, где есть либо «да», либо «нет»».

Учитывая, что интеграция стандартов Ворлдскиллс в процесс профессиональной подготовки обучающихся МИДиС имеет небольшой период времени, тем не менее положительное влияние на качество подготовки будущих специалистов гостиничной индустрии и их профессиональную успешность подтверждается успешным трудоустройством выпускников.

Библиографический список:

1. Дегтеренко, Л.Н. Из опыта реализации дополнительных профессиональных программ с учетом стандартов WorldSkills по компетенции «Ресторанный сервис» в ЧОУВО «Международный Институт Дизайна и Сервиса» / Л.Н. Дегтеренко,

А.П. Мирзоян // Современная высшая школа: инновационный аспект. – 2019. – Т. 11. – № 2. – С. 34–46.

2. Дегтеренко, Л.Н. Технология проведения демонстрационного экзамена по стандартам WorldSkills на примере профессиональной компетенции «дизайн интерьера» / Л.Н. Дегтеренко, В.С. Банников, А.Н. Банникова // Современная высшая школа: инновационный аспект. – 2018. – Т.10. – № 4. – С. 129–139.

3. Пясецкая, И.Ш. Формирование партисипативной культуры будущих менеджеров гостиничного сервиса: дис. ... канд. пед. наук: 13.00.08 / И.Ш. Пясецкая. – Челябинск, 2018. – 204 с.

4. Толкунова, И.И. Формирование метакомпетенций в процессе участия в движении Worldskills / И.И. Толкунова // Современное образование: опыт прошлого – взгляд в будущее. Материалы Международной научно-практической конференции. – Челябинск, 2018. – С. 68–73.

5. Чеботарёв, С.С. Возможности движения Worldskills для формирования нового образовательного стандарта в подготовке студентов ИТ-направлений / С.С. Чеботарев // Современная высшая школа: инновационный аспект. – 2017. – Т. 9. – № 4 (38). – С. 10–26.

6. Чернявская, Е. Президент поручил использовать стандарты «Ворлдскиллс Россия» при разработке образовательных программ среднего профессионального образования [Электронный ресурс] / Е. Чернявская. – Режим доступа: <https://www.garant.ru/news/1146582/>

РУЛЕВСКАЯ ЛИДИЯ ПАВЛОВНА

г. Челябинск, Муниципальное автономное общеобразовательное учреждение
«Лицей № 142 г. Челябинска»

ПРОПЕДЕВТИКА ИНЖЕНЕРНЫХ ДИСЦИПЛИН В АСПЕКТЕ СОРЕВНОВАТЕЛЬНОЙ РОБОТОТЕХНИКИ

Аннотация. В статье рассматривается актуальность, а также проблемы и перспективы введения соревновательной робототехники в образовательный процесс. Раскрыты понятия образовательная и соревновательная робототехника, проведен анализ внедрения данных направлений в различных областях.

Ключевые слова: Робототехника. Соревнования. Образовательная робототехника. Соревновательная робототехника. Инженеры. Техническое образование. Образовательный конструктор.

В 90-х российская молодежь, в частности учащиеся 9-11 классов, всё чаще стали выбирать новые, как тогда казалось, более перспективные, востребованные, нужные профессии. Техническое образование стало резко терять свою ценность и актуальность, на рынке труда появилось огромное количество менеджеров в области продаж, специалистов по логистике, связям с общественностью, маркетингу и т. п. Все это спровоцировало резкий дефицит квалифицированных инженерных кадров.

Современное мировое сообщество не стоит на месте, и с каждым днём появляются новые технологии и устройства, которые нуждаются в высококвалифицированном техническом обслуживании и сопровождении. Нашей стране и всему миру нужны профессионалы высокого уровня, способные мыслить нестандартно и создавать новое. Однако чтобы воспитать таких специалистов, нужно с начального звена, а лучше с дошкольного, проводить активную инженерную пропедевтику.

Известно, что с 2014 года в Министерстве образования и науки России создан координационный совет по робототехнике, который занимается разработкой механизмов подготовки высококвалифицированных кадров в данной области и развитием отрасли, наработке предложений по совершенствованию нормативной правовой базы и научно-методического обеспечения для внедрения в образование современных технологий по робототехнике, предложений по формированию механизмов и методов оценки эффективности создания научно-технического задела и т.д. [1].

Одновременно проблемой изучения образовательной робототехники занимается ряд зарубежных и отечественных ученых (Л.Г. Белиовская, Г.А. Ечмаева, В.В. Максимов, Л.Ю. Овсяницкая, С.А. Филиппов, Mohit Abraham, D. Ualiev и др.).

Повсеместное внедрение образовательной робототехники по всей стране, положительно отражается на высоких результатах на международных соревнованиях. Так, по различным регионам (Архангельск, Екатеринбург, Курган, Московская область, Мурманск, Нижний Новгород, Новосибирск, Пермь, Санкт-Петербург, Челябинск, Якутск и др.) можно отследить динамику роста, анализируя статистику от начала запуска робототехнической программы.

Успешность формирования навыков работы с роботами в процессе обучения зависит от ключевых компетенций. Они в свою очередь базируются на применении таких средств, которые создают условия, направленные на проявление у учащихся определенного опыта деятельности, то есть учащийся основную часть времени работает самостоятельно и учится планированию, организации, самоконтролю и оценке своих действий и деятельности в целом. Данные задачи легко решаемы с помощью образовательной робототехники [5].

Образовательный конструктор и робототехника содействуют развитию глубины, оригинальности и гибкости мышления, умению доказывать свою точку зрения; анализировать, сравнивать объекты и конструкции; генерировать идеи и на их основе синтезировать собственные конструкции), психических процессов и речи (увеличение словарного запаса, выработка научного стиля речи), мелкой моторики, воображения, рефлексии, пространственной ориентировки; способствует совершенствованию умения находить нестандартные решения; экономить затрату сил и времени на решение поставленной задачи. Наряду с этим робототехника и образовательный конструктор способствуют становлению таких качеств личности, как организованность, активность, целенаправленность, ответственность, усидчивость, усердие, аккуратность, критичность, рациональность, бережное отношение к себе как самореализующейся личности и к другим людям (прежде всего, к сверстникам), к своему и чужому труду; положительно влияет на умение ребёнка работать в классе, содействуя раскрытию его творческих и технических способностей и формированию коммуникативно-толерантных умений [4].

Применение образовательного конструктора и робототехники возможно: 1) в учебном процессе общеобразовательных учреждений: детский сад (обучение счету, цвету, формам и т.д.); начальная школа (окружающий мир, математика, информатика, чтение, обучение грамоте, русский язык и т.д.); среднее звено (физика, геометрия, информатика; химия, биология, технология и т.д.); старшие классы, колледжи, техникумы (астрономия, физика; информатика, химия, биология, черчение, технология и т.д.); высшие учебные заведения (механика, электроника, теория управления, схемотехника, программирование, теория информации программирования, архитектура и т.п.); 2) в дополнительном образовании (лего-конструирование; моделирование, робототехника, лего-роботы, ТРИЗ и т.п.).

Изучение научной литературы и собственная педагогическая деятельность показывают, что правильно построенная работа преподавателя с учащимися позволяет сформировать и развить научно-технический интерес к окружающему миру. Наиболее полноценное формирование инженерной культуры и технического творчества осуществляется с детьми младшего школьного и среднего возраста.

Образовательный конструктор – уникальный наглядный дидактический материал, позволяющий учителю подробно раскрыть изучаемый учебный материал, а учащимся его освоить в игровой форме в ходе учебной деятельности на занятиях, состоящих из безопасных и нетоксичных, скрепляющихся между собой элементов [4].

Под соревновательной робототехникой в образовательном процессе мы понимаем совместную деятельность учащихся и педагогов, а также дополнительных специалистов (медиков, психологов, научных консультантов и т.д.), направленную на получение максимального эффекта реализации образовательных программ по дисциплинам с инженерно-технической ориентацией. Соревновательная робототехника в образовательном процессе интегрирует в себе множество дисциплин как технической (физика, информатика и др.), так и гуманитарной направленности (рисование, литература, МХК, иностранный язык и др.), позволяя достигать максимальных образовательных результатов в увлекательной и интересной форме. Дети дошкольного возраста, участвующие в различных конкурсах, имеют представление о механике, линейном программировании, публичной защите и т.д.

Соревнования по робототехнике позволяют показать учащимся, каких роботов могут сделать их ровесники. Опираясь на собственный педагогический опыт, могу утверждать, что это хорошая мотивация и отличный стимул к новым знаниям, умениям и навыкам.

Соревновательная робототехника мотивирует учащихся принимать различные решения, обеспечивающие правильную работу механизмов и программ в нестандартных условиях, зачастую преодолевая трудности и различные обстоятельства, но чтобы оперативно решить техническую задачу на соревнованиях, нужно дополнительно обладать расширенным багажом знаний. Данный вид спорта стимулирует к изучению таких дисциплин, как высшая математика, теория машин и механизмов, теория надежности, теоретическая механика и др. Большинство учащихся, прошедших «школу соревновательной робототехники», продолжают изучение технических дисциплин в вузах на инженерных специальностях.

В завершение хочется определить следующее, что соревновательная робототехника – это не простое увлечение и хобби, а целая техническая школа, которая стимулирует к изучению инженерных дисциплин.

Библиографический список:

1. Курс робототехники включают в программу школ. [Электронный ресурс] // Сайт «Российская газета». – Режим доступа: <http://www.rg.ru/2014/11/21/reg-ufo/livanov.html>.

2. Никитина, Е.Ю. Методика формирования коммуникативно-толерантных умений учащихся младших классов [Текст]: монография / Е.Ю. Никитина, Л.П. Перфильева. – Москва: Гуманитарный изд. центр ВЛАДОС, 2014. – 198 с.

3. Перфильева, Л.П. Образовательная робототехника в начальной школе [Текст]: учеб.-метод. пособие / Л.П. Перфильева и др.; М-во образования и науки Челяб. обл., ОГУ «Обл. центр информ. и материал.-техн. обеспечения образоват. учреждений, находящихся на территории Челяб. обл.» (РКЦ). – Челябинск: Взгляд, 2011. – 152 с.

4. Перфильева, Л.П. Формирование коммуникативно-толерантных умений младших школьников на уроках русского языка: диссертация ... кандидата педагогических наук: 13.00.02 [Текст] / Л.П. Рулевская. – Челябинск, 2013. – 243 с.

5. Рулевская, Л.П. Соревновательная робототехника в детском саду и начальной школе [Текст] / Л.П. Рулевская // Робототехника и образование: школа, университет, производство: материалы Всерос. науч.-практ. конф. (г. Пермь, 14–15 февраля 2018 г.) / Перм. гос. нац. исслед. ун-т. – Пермь, 2018. – 123 с.

РЫБКИНА СВЕТЛАНА ВИКТОРОВНА

г. Челябинск, Частное образовательное учреждение высшего образования «Международный Институт Дизайна и Сервиса», Общеобразовательная школа «7 ключей»

ТЕОРЕТИЧЕСКИЕ ОСНОВЫ РАЗВИТИЯ КРЕАТИВНОСТИ В НАЧАЛЬНОЙ ШКОЛЕ

Аннотация. Статья рассматривает острую необходимость развития креативности в современном образовательном пространстве. Предлагается рассмотреть возможность развития креативности в начальной школе, отвести ей одну из главных ролей в образовании. Описывается практический опыт применения приема «Ассоциативная доска» в развитии креативности у обучающихся начальной школы.

Ключевые слова: креативность, начальная школа, методические приемы, «Ассоциативная доска», обучающиеся.

Степень творческой одаренности, способность к творчеству, как устойчивая характеристика личности, называется креативностью. В большей мере креативность трактуется как функция интеллекта, а уровень развития интеллекта отождествляется с уровнем креативности. Однако уровень интеллекта коррелирует с креативностью до определенного предела, а слишком высокий интеллект препятствует креативности [5]. В настоящее время креативность рассматривается и как сводимая к интеллекту функция целостной личности, и как зависимая от целого комплекса ее психологических характеристик. Соответственно, центральное направление в изучении креативности – выявление личностных качеств, с которыми она связана [1].

В настоящее время креативность считают жизненно необходимой характеристикой для учения, обучения и работы человека.

Современное общество, столкнувшись с непрерывными трансформациями и неожиданными сложными противоречиями, приходит к пониманию того, что однажды приобретенные навыки не всегда являются адекватными средствами для выхода из возникающих ситуаций. Креативность, как качество, присущее каждому человеку в той или иной степени, становится жизненно необходимым для того, чтобы успешно преодолевать вызовы нового времени, связанные с постоянным динамичным развитием новых знаний и технологий, и, следовательно, традиционные навыки уступают место критическому мышлению и креативному решению проблем, общению и сотрудничеству [2].

В настоящее время образование сталкивается с проблемами, ранее никогда не возникавшими, для решения которых необходима смена образовательной парадигмы с традиционной на инновационную. Креативность присуща различным сферам человеческой деятельности, и все люди обладают креативными способностями, но используют их по-разному. Когда личность обнаруживает свои креативные способности, это оказывает значительное влияние на ее самооценку и общие достижения [4].

Понятие креативность, в отличие от творчества, относительно новое и не устоявшееся в отечественной науке, в психологических исследованиях обозначает комплекс интеллектуальных и личностных особенностей индивида, способствующих самостоятельному выдвижению проблем, генерированию большого количества оригинальных идей и нешаблонному их решению [5, 2].

Необходимость более глубокой трактовки креативности стимулировала рост междисциплинарных исследований. Начиная с 1960 г., около десяти тысяч исследовательских статей по креативности появилось в сотнях журналов и периодических изданий, свыше шестисот книг по креативности вышло в свет в 1990-х гг. Эти цифры увеличиваются с каждым годом в геометрической прогрессии [3]. Анализ статистических данных показывает, что междисциплинарный феномен креативности вызывает интерес исследователей в области человекознания в глобальном масштабе.

Сегодня в состав общей системы базовых ценностей, присущей современной эпохе, входит креативность, отражающая стремление к самовыражению и самореализации. Большая значимость категории креативности, как ценности, растет, эволюционируя от эксклюзивной, присущей избранным характеристики, до массового распространения. Креативность выступает не только ценностью общества, но и ценностью личности, являясь ее ценностным ориентиром на творчество.

Отметим, что креативность является необходимым условием инновационного обучения. Главную роль в инновационном образовании играет учитель как личность, обладающая в полной мере данной ценностью.

Практический опыт работы учителем начальной школы показывает, что в педагогической деятельности работе необходимо ежедневно, ежечасно максимально развивать креативность у обучающихся, причем как в урочной системе, так и во внеурочной работе.

Это связано с тем, что воспитание гармоничной личности в настоящее время стало реальностью, в личности ребенка должен пробудиться творец. У него должно появиться желание самопознания, самореализации. В связи с этим задачи воспитания творческой личности необходимо начинать решать с детских лет. Поэтому следует искать и использовать методические приемы, способные воздействовать непосредственно на потенциал духовных и творческих возможностей, заключенный в эмоционально-волевой сфере человека.

Одним из таких приемов является использование «Ассоциативной доски».

Применению данного метода всегда предшествует беседа на заданную тему. Беседа подкрепляется рассказом, видеорядом, просмотром фильма. Когда становится ясно, что обучающиеся уловили суть вопроса, прошу их написать свои ассоциации на цветных листочках и прикрепить на «Доску ассоциаций». Обычно, это три ассоциации: «я знаю», «я могу», «я делаю» или другие подобные ответы, зависящие от конкретной темы.

Применения данного приема на уроках способствует развитию творческой активности и логического мышления учащихся, развивает кратковременную память, совершенствует механизмы запоминания, обогащает словарный запас. Вследствие того, что ассоциации у каждого человека могут быть сугубо индивидуальными, ученики не боятся ошибиться, чувствуют себя свободно, проявляют значительную активность на уроке. Это напрямую отражается на росте интереса к учебному процессу и развитию учебной мотивации.

Данный метод может применяться на любом этапе урока, а также при изучении любой темы всех предметов программы.

Взаимосвязи изучаемых дидактических единиц фиксируются учителем на доске. Часто ассоциации, высказываемые учениками, не бывают не логически взаимосвязаны с изучаемым явлением. В этом нет ничего критического, так как следует помнить, что основной целью применения данного приема является пробуждение интереса к теме урока, усиление механизмов памяти. Однако поясним, что использование данного приема не исключает заучивания. Однако с реализацией цели помочь сделать процесс запоминания более простым, интересным прием «Ас-

социативная доска» справляется отлично. Попробуйте применить основные мнемонические приемы на себе – и вы скоро ощутите ее полезность и незаменимость.

В заключение отметим, что мы считаем указанный приём педагогической находкой, развивающей в учениках много разных качеств и навыков, в том числе и учебных. Но главное, чему учатся дети, это мыслить нестандартно, креативно. Исследование феномена креативности, её развитие – это широчайшее «поле», «нива», на которой нам предстоит сделать немало открытий.

Библиографический список:

1. Барышева, Т.А. Креативность. Диагностика и развитие / Т.А. Барышева. – СПб.: Питер, 2002. – 452 с.
2. Мороз, В.В. Аксиологические основания развития креативности студентов университета: автореферат дис. ... доктора педагогических наук: 13.00.01 / В.В. Мороз. – Оренбург, 2015. – 44 с.
3. Мороз, В.В. Обзор зарубежных теорий креативности / В.В. Мороз // Вестник Оренбургского государственного университета. – 2016. – №12 (200). – С. 35-41.
4. Робинсон, К. Школа будущего. Как вырастить талантливого ребенка / К. Робинсон, Л. Ароника; пер. с англ. О. Медведь. – Москва: Манн, Иванов, Фербер, 2016. – 363 с.
5. Хашаева, А.Б. Формирование креативного мышления молодежи / А.Б. Хашаева // Вестник Института комплексных исследований аридных территорий. – 2013. – Т.1. – № 1 (26). – С. 118–122.

СТАТНЫХ АЛЕКСЕЙ СЕРГЕЕВИЧ

г. Челябинск, Частное образовательное учреждение высшего образования «Международный Институт Дизайна и Сервиса»

СОВРЕМЕННЫЕ ТЕХНОЛОГИИ В ОБРАЗОВАНИИ. ЦИФРОВАЯ ЭКОНОМИКА И ЦИФРОВЫЕ АКТИВЫ

Аннотация. Современные технологии должны быть плотно связаны с учебным процессом. Должна быть опережающая подготовка. В статье рассмотрены понятия цифровая экономика и цифровые активы на примере работы студентов и создании BIM модели на языке программирования GDL. Рассмотрены этапы построения BIM модели от чертежа до конечной BIM модели.

Ключевые слова: BIM, GDL, Цифровая экономика, Цифровые активы, разработка, Параметрические модели, Информационные модели.

В 2017 году правительством России был издан приказ о создании цифровой экономики и цифровых активов. Но что это такое долгое время было неясно.

Под цифровым активом мы будем понимать различные файлы, используемые в деятельности предприятия, представляющие интеллектуальную и материальную ценность.

Цифровой актив существует в бинарном виде.

Система образования очень тяжело принимает новые технологии. Это связано с тем, что специалистов, которые идут в ногу со временем, довольно мало.

Рассмотрим цифровую экономику на примере BIM технологии. Понятие BIM технологии часто используется в строительной отрасли [1, с. 10].

Давайте разберемся, что это такое, в чем польза и для кого она предназначена.

Многие считают, что BIM – это вид программного обеспечения, кто-то говорит, что BIM – это 3D модели здания, другие же утверждают что BIM – это процесс и способ организации всей информации о здании. На самом деле BIM включает в себя все перечисленные и многие другие аспекты.

Технология BIM основывается на цифровой трехмерной модели здания, однако это не просто модель с наложенными на неё текстурами. Настоящая BIM модель состоит из виртуальных аналогов реальных зданий. Сама технология позволяет создать и проанализировать модель здания задолго до начала его строительства [2, с. 17].

Какую пользу можно извлечь из BIM модели?

1) 3D Визуализация.

Очень часто BIM модели используются для визуализации проектируемых зданий. Их применение существенно упрощает принятие проектных решений путем сопоставления различных рендеров, они дают возможность значительно лучше продемонстрировать ваши идеи заказчикам, согласующим органам и другим участникам проектирования.

2) Управление изменениями.

Так как данные являются основой любой BIM модели, любые изменения проекта автоматически отображаются в любых его представлениях, будь то планы этажей, разрезы или фасады. Это не только повышает скорость создания документации, но и понижает риск возникновения проектных ошибок благодаря полной взаимосвязи и автоматической координации различных протекций зданий.

3) Имитация процессов, протекающих в здании.

Vim модели состоят не только из архитектурных данных, они содержат информацию, относящуюся к различным инженерным дисциплинам, а также иные характеристики, позволяющие легко имитировать и автоматизировать процессы, которые будут протекать в здании на всем протяжении его эксплуатации.

4) Управление данными.

Из Vim модели можно не только извлечь графическую информацию, возможности создания ведомостей и спецификации позволяют рассчитывать и планировать необходимые трудозатраты, связанные с реализацией проекта, оценка финансовых затрат, возникающих на разных стадиях проектирования, тоже существенно упрощаются при работе с Vim моделями.

Важно отметить, что данные, заложенные в Vim модель, можно использовать не только на этапе проектирования или строительства, но и на протяжении всего жизненного цикла здания. Эти данные позволяют оптимизировать процессы, а значит, и расходы, связанные с эксплуатацией здания, которые на практике во много раз превосходят бюджет возведения.

Таким образом, Vim модель можно считать цифровым активом предприятия.

Существует два принципиальных разных подхода к созданию Vim моделей. Это графический и программный. Так как я являюсь преподавателем кафедры математики и информатики, на занятиях мы рассматриваем то, как при помощи языка программирования GDL создавать Vim модели.

Таким образом, студент к своему выпуску из вуза готов создавать цифровые активы для предприятия России.

Рассмотрим необходимые знания выпускника вуза для работы программистом BIM моделей. Процесс работы выстроен в несколько шагов.

Первый этап – это получение заявки на создание модели. Заявка представляет из себя технический документ (чертеж с размерами моделей). Рассмотрим пример чертежа (рис. 1).



Рисунок 1 – Размеры Logano SK655\SK755

Второй этап: получаем размеры для всей линейки изделия (рис. 2).

Размеры Logano			SK655					SK755				
Типоразмер котла			120	190	250	300	360	420	500	600	730	820
Длина котла	L _G	м	1515	1720	1850	2010	1972	2172	2114	2364	2310	2510
Ширина котла (общая)	B _G	м	800	850	890	890	955	955	1040	1040	1150	1150
Длина опорной рамы	L _{GR}	м	915	1110	1240	1400	1373	1573	1503	1753	1700	1900
Область раскрытия двери горелки	B _T	м	700	760	790	790	860	860	950	950	1060	1060
Ширина опорной рамы	B _{GR}	м	420	430	450	450	480	480	570	570	650	650
Общая высота (с системой управления)	Z	м	1157	1220	1255	1255	1320	1320	1430	1430	1430	1430
Высота котла	H _K	м	937	1000	1035	1035	1100	1100	1210	1210	1320	1320
Диаметр патрубка дымовых газов	D _{AA}	м	200	200	250	250	250	250	300	300	350	350
Высота патрубка дымовых газов	H _{AA}	м	542	582	597	597	632	632	664	670	727	727
Длина топочной камеры	L _{FR}	м	865	1060	1190	1350	1260	1460	1390	1640	1585	1785
Диаметр топочной камеры	D _{FR}	м	390	420	450	450	488	488	548	548	624	624

Рисунок 2 – Размерная сетка

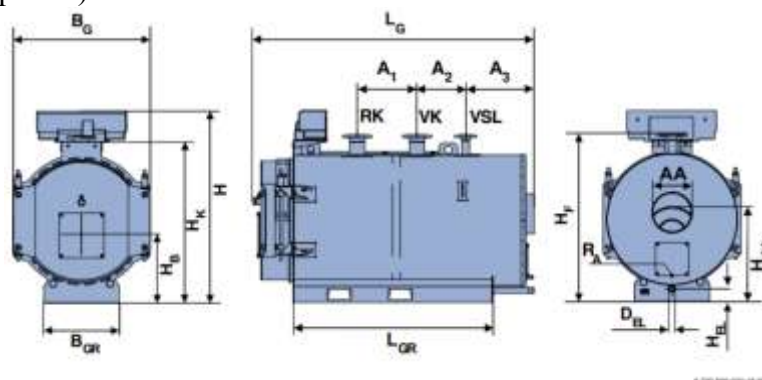
Третий этап: программирование модели на языке GDL. Законченная версия модели на рис. 3.



Рисунок 3 – Готовая BIM модель

После того, как модель готова, добавляется информационная (параметрическая) составляющая модели. На рис. 4 показано параметрическое меню модели.



Рисунок 4 – Меню BIM модели

Библиографический список:

1. Документация для проектирования Стальные отопительные котлы Издание 2013/12 Logano SK655/SK755 [Электронный ресурс] – Режим доступа: https://www.buderus.ru/files/Logano_SK655_755_RU.pdf
2. Талапов, В.В. Основы BIM: введение в информационное моделирование зданий [Текст] / В.В. Талапов. – М., 2011. – 392 с.

ТРУШНИКОВА ЕКАТЕРИНА ЛЕОНИДОВНА

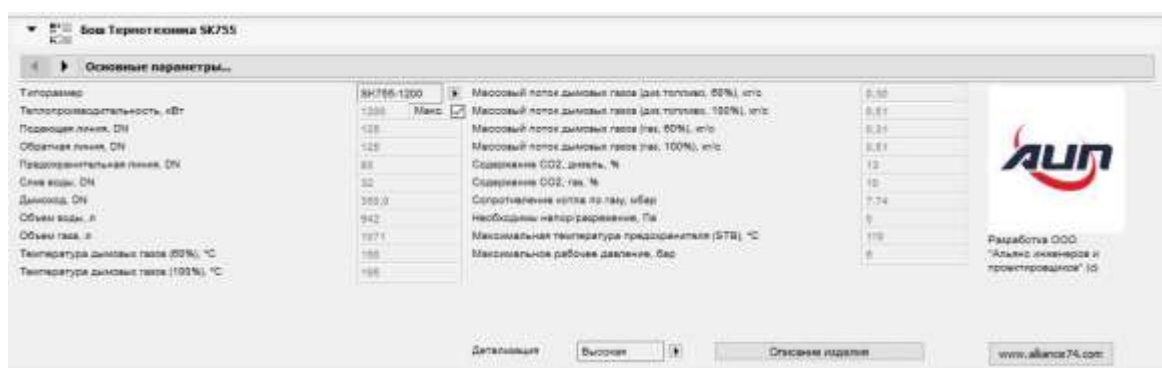
г. Челябинск, Частное образовательное учреждение высшего образования
«Международный Институт Дизайна и Сервиса»

КУЛЬТУРА УЧАСТИЯ И МЕДИАЦИЯ В ОБРАЗОВАТЕЛЬНОМ ПРОСТРАНСТВЕ

Аннотация. В статье рассматривается влияние современных интернет-технологий на общественные и личные способы потребления информации. Актуализируется проблема привлечения и удержания внимания к различным объектам со стороны аудиторий. Обосновывается необходимость внедрения новых стратегий взаимодействия с аудиториями в образовательном пространстве. Опираясь на опыт работы музеев с подобной проблемой, даются краткие определения концепции культуры участия и медиации, которые могут быть внедрены в образовательной среде.

Ключевые слова: информация, аудитория, институция, культура участия, медиация, интернет-технологии, стратегия, метод.

Одним из актуальных вопросов современности является взаимодействие людей с информационным пространством. С расширением способов публикации информации и ее размещением в многообразных и многочисленных форматах мы оказываемся поглощены информационными потоками. Это делает наш мир еще более сложным, разнообразным, сегментированным и поверхностным. Невозможность остановить внимание на чем-то дольше секунды, минуты делает нас такими же фрагментарными и поверхностными потребителями информации. Мы как бы находимся в потоке, в течении очень бурной информационной реки. Главным образом это отражается в тех способах, с помощью которых мы взаимодействуем с информационными потоками и что из этого потока мы выбираем. Таким образом формируется проблема привлечения и удержания внимания конкретного человека или социальной группы на той информации, которая является одной из многих в этом потоке.

Исходя из этого, обнаруживается следующий вопрос: как именно нужно удерживать внимание, если оно постоянно ускользает от той темы, которая раскрывается в информационном пространстве? Способом такого удержания внимания выступает вовлечение в процесс взаимодействия с информацией. Таким образом, необходима какая-либо деятельность, активность, участие, которые, привлекая внимание, вовлекали бы аудиторию в процесс. Вовлечение во взаимодействие и становится следующим шагом к более осознанному потреблению информации.

Сфера образования чувствует на себе возрастающие угрозы и риски, которые связаны с расширением новых информационных, компьютерных, сетевых технологий. Положительное и демократичное развитие этих технологий делает мир более открытым. Познавательные возможности, которые открываются перед современным человеком, поистине беспрецедентны. И главная угроза в данном случае – это несоответствие образовательных программ столь бурно меняющемуся миру. Старые методы перестают быть эффективными. Они, безусловно, являются базовыми для системы образования, но их применение должно быть пересмотрено с учетом изменяющегося статуса человека в мире, его желаем и возможностями влиять на процессы.

В качестве методического примера решения выше обозначенных проблем в образовательном пространстве мы обратимся к опыту современных музеев, вне-

дряющих новые стратегии работы с различными аудиториями. Есть успешные проекты, реализованные как международными, так и российскими музейными институтами, но мы не будем останавливаться на конкретных примерах и их анализе, обратимся лишь к самой концепции взаимодействия между институцией и аудиторией. Предварительно нужно прояснить понятия «институция», «культура участия» и «медиация».

Под институцией подразумевается какой-либо структурно сложившийся социальный институт, реализующий в обществе определенный набор общественно значимых функций. «Происхождение слова «in-stitutio» указывает одновременно на «у-чреждение» и «у-становление». То есть в разных контекстах под институцией может пониматься либо реально существующее учреждение, либо то, что регламентирует образ жизни и способ существования людей и организаций (Устав «Стрелки», закон «Об образовании», Acta Universita и так далее)» [4]. Образование – один из важнейших социальных институтов, отличающийся строгой иерархичностью и консерватизмом. Исходя из этого, процессы подстройки к вызовам современности происходят с некоторым запозданием. Поэтому так важно, чтобы в различных образовательных институциях эти процессы происходили с учетом реальных требований времени и людей, а не формально по предписанию «министерств и ведомств». Ключевая проблема – выстраивание взаимоотношений с аудиторией, ориентированная на вовлечение в образовательный процесс в режиме диалога, обратной связи. Активизация таких процессов может быть настроена и внедрена, если будет осознана и исследована аудитория с ее потребностями, пожеланиями. Таким образом, складывается принципиально новый способ выстраивания не только образовательного маршрута, но и его содержательного наполнения.

Таким методом может стать культура участия (participatory culture). «Participatory culture – это, прежде всего, свободное, деятельное и осознанное участие людей в культурных и социальных процессах, возможность для них быть не только «потребителями» или объектами воздействия, но вносить свой собственный вклад в принятие решений и создание культурных событий (например, выставок или образовательных программ), а стало быть, в процесс осмысления и актуализации культурного наследия» [1, с. 8]. Концепция культуры участия подразумевает переход от культуры потребления к более осознанному включению аудиторий в контекст общения, познания, взаимодействия с различными объектами. Сама концептуальная основа культуры участия складывается под воздействием интернет-технологий, которые сделали способы коммуникации более эффективными, быстрыми и самоорганизующимися. Из пассивного потребителя каждый человек получил возможность как создавать свой информационный контент, так и оставлять отзыв, комментарий, ставить лайк, подписываться на интересующий его информационный ресурс, участвовать в краудфандинге и прочее. Но культура участия выходит за пределы интернет-коммуникации в пространство социального «тела» человека. Человек хочет быть услышанным, понятым, принятым таким, какой он есть. Именно на этом и строится данная новая стратегия взаимоотношений между институциями и аудиториями.

Для внедрения культуры участия необходимо промежуточное звено, посредник, который бы стал проводником для всех участников процесса. Поэтому возникает технология медиации, направленная на раскрытие возможностей аудитории во взаимодействии с объектами [3]. Под объектами подразумевается широкий спектр тем, предметов, дисциплин. То есть объект – это все то, с чем приходится сталкиваться аудитории в образовательном пространстве (изучаемая дисциплина, тема занятия, произведение искусства, научная гипотеза и т.д.). Таким образом, медиа-

ция направлена на стимулирование активного взаимодействия между учеником и темой урока, зрителем и произведением искусства, аудиторией и институцией. «Общая концепция медиации также наводит нас на размышление о самом институте культуры как инструменте передачи того всеобщего наследия, которое объединяет членов сообщества и в котором они узнают себя. В этом смысле именно посредством медиации (посредничества) своей культуры отдельные лица воспринимают и понимают мир и свою собственную самобытность» [2, с. 38-39]. Исходя из этого медиация выступает стратегией работы с аудиторией, основывающейся на вовлечении и соучастии. Образовательное пространство трансформируется в дискуссионную среду, которая ориентирована на каждого участника как равноправного собеседника, свободно высказывающего свою точку зрения.

После признания и обоснования необходимости меняться социальные институты должны вырабатывать механизмы внедрения новых стратегий. Мы остановились на концепции культуры участия и медиации таких методик, которые уже имеют опыт реализации в музейных программах. Этот опыт разнообразен. Но главное в нем – привлечение внимания разных аудиторий: детей, пожилых людей, людей с ограниченными возможностями здоровья и др. И для каждой аудитории нужны свои проекты и их конкретизация. Образовательная среда имеет дело с уже сложившимися аудиториями (класс, группа, специальность), их не нужно где-то искать, они уже здесь. И это, с одной стороны, упрощает задачу по привлечению аудитории, с другой – усложняет её, поскольку выше перечисленные методы должны внедряться системно на протяжении всего периода обучения. Поэтому следующий уровень – это внедрение в практику того опыта, который мы сегодня кратко обозначили.

Библиографический список:

1. Агапова, Д. Культура участия: миллионы диалогов / Д. Агапова // Музей как пространство образования: игра, диалог, культура участия / Отв. ред. А. Щербакова; сост. Н. Копелянская. – М., 2012. – С. 8–20.
2. Ключевые понятия музеологии. – М.: ИКОМ, 2012. – 101с.
3. Одношовина, Ю.В. Наметилась тенденция или зародился новый тренд? / Ю.В. Одношовина // Современное образование: опыт прошлого – взгляд в будущее. Материалы Международной научно-практической конференции. – Челябинск, 2018. – С. 161–163.
4. Словарный запас: институция [Электронный ресурс] // Стрелка. – Режим доступа: https://strelka.com/ru/magazine/2015/02/11/vocabulary_institution.

**ТУТАЕВА ТАТЬЯНА НИКОЛАЕВНА,
ШАМУХАМЕТОВА ГУЛЬФИРА ХУСНУЛЛОВНА**

г. Челябинск, Государственное бюджетное профессиональное образовательное учреждение «Челябинский государственный промышленно-гуманитарный техникум имени А.В. Яковлева»

**О ВЗАИМОДЕЙСТВИИ ПЕДАГОГИЧЕСКИХ РАБОТНИКОВ ТЕХНИКУМА
И НАСТАВНИКОВ ПРЕДПРИЯТИЯ
В УСЛОВИЯХ ДУАЛЬНОГО ОБУЧЕНИЯ**

Аннотация. В статье представлен опыт по организации взаимодействия педагогических работников техникума и наставников Группы ЧТПЗ (ПАО «Челябинский трубопрокатный завод») по различным направлениям деятельности в условиях дуального обучения.

Ключевые слова: дуальное обучение, наставничество, направления взаимодействия, программа «Будущее Белой металлургии», производственная практика, «классный папа».

Нужно развивать движение наставничества.
Знание-важнейшее конкурентное преимущество и
ключ к прорыву качества жизни»
Путин В.В., президент РФ

Важной задачей профессионального образования сегодня является обеспечение качественной подготовки высококвалифицированных рабочих, к которым предприятия предъявляют жесткие профессиональные требования. Сегодня необходим поиск новых путей эффективной подготовки будущих специалистов, профессионально мобильных, конкурентоспособных на региональном рынке труда.

30 ноября 2016 г. Министерством образования и науки Челябинской области определен перечень опорных профессиональных образовательных организаций в реализации мероприятий дорожной карты внедрения Регионального стандарта кадрового обеспечения промышленного роста. В числе таких организаций ГБПОУ «ЧГПТ им. А.В. Яковлева».

Реализация Стандарта возможна лишь в тесном сотрудничестве с предприятиями-партнерами. Сегодня в техникуме успешно выстраивается непрерывная система образования на основе дуальной модели. Основным стратегическим партнером является Группа ЧТПЗ (ПАО «Челябинский трубопрокатный завод»).

Развитие высокотехнологичного производства и расширение рынков сбыта послужило импульсом для начала реализации Группой ЧТПЗ масштабной образовательной программы «Будущее Белой металлургии» по подготовке квалифицированных специалистов, умеющих работать на современном высокотехнологичном оборудовании, установленном в производственных цехах компании.

«Будущее Белой металлургии» (ББМ) – образовательная программа Группы ЧТПЗ по подготовке специалистов рабочих профессий для металлургической отрасли России, реализуемая на основе государственно-частного партнерства в Свердловской и Челябинской областях. Обучение студентов проводится по дуальной системе, где 40 % учебного процесса занимает теория, а 60 % отводится практике [2].

Целью программы является обеспечение притока высококвалифицированных молодых специалистов рабочих профессий, не только полностью соответ-

вующих требованиям высокотехнологичного производства, но и погруженных в корпоративную философию Группы ЧТПЗ – Белую металлургию и производственную систему. Компания предъявляет требования к современным специалистам-выпускникам программы ББМ по нескольким направлениям:

Направление – «Я-Белый металлург»:

- делаю все, чтобы компания мной гордилась;
- разделяю ценности компании;
- веду здоровый образ жизни;
- обучаю и передаю опыт новым коллегам;
- непрерывно развиваюсь и расширяю кругозор;

Направление – «Я-профессионал»:

- обладаю полным набором профессиональных навыков в своей квалификации;
- приобретаю смежные профессии, востребованные работодателем;
- имею все требуемые допуски и расширяю их список;

Направление – «Я-Личность»:

- поддерживаю командный дух;
- уверен в себе;
- целеустремленный;
- отзывчивый;
- честный и порядочный;
- стрессоустойчивый;

Направление – «Я-сотрудник»:

- дисциплинированный и самоорганизованный;
- равнодушный;
- инициативный;
- коммуникабельный;
- надежный и исполнительный;
- обладающий лидерскими качествами и силой убеждения.

Одним из структурных компонентов программы «Будущее Белой металлургии» является развитие системы наставничества. Наставник программы «ББМ» должен:

- иметь способности и желание передавать знания по профессии, производству с ответственностью и любовью;
- выступать носителем профессиональных умений и компетенций для практикантов;
- нести персональную ответственность за качество формирования и итоговые профессиональные компетенции практикантов;
- нести ответственность за качество обучения методам и безопасным приемам работы, соблюдение правил промышленной безопасности и охраны труда практикантов;
- предоставлять обратную связь практикантам;
- документально оформлять процесс и результаты практики;
- выступать примером высокой трудовой дисциплины и приверженности качеству;
- обладать должными коммуникативными навыками в общении.
- взаимодействовать с педагогическими работниками техникума по направлениям;

- служить проводником философии (философия преобразования: личности, рабочей среды, производственного пространства, социума) и производственной системы «Белая металлургия» [6].

Рассмотрим организацию взаимодействия наставников компании и педагогических работников техникума на примере работы с обучающимися по профессии 15.01.26 Токарь-универсал.

Одним из направлений взаимодействия наставника с преподавателями техникума является корректировка учебно-программной документации по учебным дисциплинам и профессиональным модулям. В рабочие программы внесены дополнения по отдельным разделам и темам, согласованы тематика лабораторных и практических работ, вопросы к дифференцированным зачетам и экзаменам [1, 5].

Важным направлением взаимодействия является организация производственной практики. Результатом взаимодействия наставника с мастером производственного обучения стала корректировка учебно-программных документов по учебной и производственной практике. Для организации производственной практики скорректированы дневники, недельные планы, характеристики производственной практики, аттестационные листы, наряды.

За студентами, проходящими производственную практику в компании закреплены наставники, которые являются квалифицированными специалистами. Для знакомства с предприятием в целом и работой отдельных цехов были организованы экскурсии. Студенты познакомились со структурой компании, ценностями и философией Белой Металлургии. Наставник оказывает помощь мастеру производственного обучения при проведении лабораторно-практических работ по устройству токарно-карусельного и расточного станков.

Обучающиеся 3 курса проходят производственную практику в цехах компании. Совместно с мастером производственного обучения были проведены вводные лекции по охране труда и правилам безопасной работы на токарных станках. В производственном цехе, кроме токарно-винторезных станков, имеются расточные, револьверные, крупногабаритные станки типа ДИП 400, 530. Именно здесь, на производстве, у студентов есть возможность освоить необходимые компетенции под руководством наставника-производственника. Для студентов в цехе составлен график, по которому они могут осваивать компетенции на определенных станках. Наставник проверяет соблюдение всех технических требований, качественные показатели работы. Мастер производственного обучения отслеживает степень адаптации практиканта на рабочем месте.

Согласуя действия по организации защиты письменной экзаменационной работы, наставник оказывает помощь в выборе и подготовке чертежей, изготовлении необходимой детали, обязательно участвует в процедуре защиты письменной экзаменационной работы. Участие в совместной процедуре оценки степени сформированности компетенций студентов позволяет совершенствовать учебный процесс: взаимообогащать цели, содержание, формы и технологии обучения.

Осуществление контроля за прохождением производственной практики, выполнением ряда работ, своевременная практическая помощь, оказываемая наставником и мастером производственного обучения, позволяют практикантам успешно справиться с производственными заданиями.

В рамках развития наставничества в Группе ЧТПЗ реализуется проект «Классный папа». За группами студентов закреплен наставник, который не только осуществляет поддержку в профессиональной сфере, но и помогает воспитывать будущих специалистов, иногда во многом заменяя некоторым молодым людям от-

ца. Совместно с классным руководителем наставник-«классный папа» участвует в организации и проведении различных мероприятий [3].

Одним из направлений взаимодействия с классным руководителем является осуществление контроля за успеваемостью и посещаемостью студентов. С помощью электронного журнала наставник определяет обучающегося «группы риска», проводит профилактическую беседу с ним, посещает родителей на дому. «Классный папа» принимает участие в организации и проведении родительских собраний, субботников по уборке территории города, посещает классные часы, проводимые в группе. Он оценивает участие студентов в конкурсах профессиональной направленности [3].

Продвигая корпоративные ценности Белой металлургии, формируя личностные качества студентов «классный папа» принимает участие в организации спортивных мероприятий: турнир Спартакиады ПАО ЧТПЗ по волейболу, выполнение испытаний Всероссийского физкультурно-спортивного комплекса «Готов к труду и обороне», товарищеский матч по мини-футболу среди команд студентов и сотрудников ПАО ЧТПЗ. Вместе с ребятами наставник проводит свободное время и организует с классным руководителем мероприятия различной направленности: посещение Музея памяти воинов-интернационалистов, краеведческого музея, кинотеатра, митинга Памяти в честь Победы в Великой Отечественной войне и др.

Эффективные формы сотрудничества ПОО и предприятия могут обеспечить качественную подготовку и дальнейшее профессиональное и личностное развитие специалиста.

Библиографический список:

1. Годлевская, Е.В. Система наставничества: генезис и типы организационной культуры, функции, опыт применения в среднем профессиональном образовании / Е.В. Годлевская, Г.Н. Любченко // Современная высшая школа: инновационный аспект. – 2018. – Т. 10. – № 1. – С. 45–51.

2. Дуальное обучение [Электронный ресурс]. – Режим доступа: <http://www.chgpgt.ru/deyatelnost/dualnoe-obuchenie.html>.

3. «Классный папа», белый металлург [Электронный ресурс]. – Режим доступа: <https://www.gmpr74.ru/news/klassnyu-papa-belyu-metallurg>.

4. Конкурс лучших практик наставничества [Электронный ресурс]. – Режим доступа: http://www.chelpipe.ru/press_center/company_news/7046/.

5. Пименова, Н.А. Проектирование системы наставничества в профессиональной образовательной организации / Н.А. Пименова, Г.Н. Любченко, А.А. Усова // Современная высшая школа: инновационный аспект. – 2018. – Т. 10. – № 1. – С. 124–132.

6. Философия белой металлургии [Электронный ресурс]. – Режим доступа: [http://www.chelpipe.ru/upload/pdf/wm_present\(1\).pdf](http://www.chelpipe.ru/upload/pdf/wm_present(1).pdf).

**УСТЬЯНЦЕВА ИРИНА ДМИТРИЕВНА,
ПОСТОВАЛОВА ИРИНА ПАВЛОВНА**

г. Челябинск, Федеральное государственное образовательное бюджетное учреждение высшего образования «Финансовый университет при Правительстве Российской Федерации» Уральский филиал

МЕТОДЫ УМЕНЬШЕНИЯ РИСКА ФИНАНСОВЫХ ОПЕРАЦИЙ

Аннотация. На финансовые результаты предприятия влияют финансовые риски: некорректное управление финансовыми рисками может привести не только к финансовым потерям, но и к банкротству предприятия. В связи с этим основной задачей организации является выявление и контроль финансовых рисков, влияющих на его деятельность.

Ключевые слова: финансовый риск, методы, финансовые операции, диверсификация, хеджирование, опционы, страхование.

Контроль и управление финансовыми рисками сводит к минимуму их влияние на предприятие. Эффективность работы предприятия в целом зависит от правильно выбранного инструмента.

Финансовый риск – это вероятность возникновения события, связанного с потерей капитала в результате инвестиционной или предпринимательской деятельности [1, с. 18]. Чтобы предприятие эффективно функционировало, необходимо использовать методы уменьшения риска финансовых операций, такие как диверсификация, хеджирование, опционы, страхование. Рассмотрим каждый метод более подробно.

По мнению Хоминича, диверсификация – это распределение капитала между несколькими, не связанными друг с другом направлениями [3, с. 152]. К видам диверсификации относят диверсификацию финансового рынка, депозитного портфеля, финансовой деятельности компании, валютной корзины, портфеля ценных бумаг и т.д. Рассмотрим применение данного метода на следующем примере.

С увеличением числа некоррелированных операций их среднее арифметическое имеет эффективность из промежутка эффективностей этих операций, а риск уменьшается – эффект диверсификации.

Разберем ситуацию: ЛПР имеет возможность составить операцию из четырех некоррелированных операций, эффективности и риски которых даны в таблице.

Таблица 1 – Условия для задачи по диверсификации рисков

I	1	2	3	4
e_i	3	5	8	10
r_i	2	4	6	8

Рассмотрим несколько вариантов составления операций из этих операций с равными весами.

1. Операция составлена только из 1-ой и 2-ой операций, тогда: $e_{12}=(3+5)/2=4$; $r_{12}=\sqrt{2^2 + 4^2}/2 \approx 2,24$.

2. Операция составлена только из 1-ой, 2-ой и 3-ей операций, тогда: $e_{123}=(3+5+8)/3=5,3$; $r_{123}=\sqrt{2^2 + 4^2 + 6^2}/3 \approx 2,49$.

3. Операция составлена из всех четырех операций, тогда: $e_{1234}=(3 + 5 + 8+10)/4=6,5$; $r_{1234}=\sqrt{2^2 + 4^2 + 6^2 + 8^2}/4 \approx 3,54$.

При составлении операции из большего числа операций риск растет весьма незначительно, оставаясь близко к нижней границе рисков составляющих операций, а эффективность каждый раз равна среднему арифметическому составляющих эффективностей.

Понятие «хеджирование» И.П. Хоминич определяет как защиту от рисков изменения цены на материальные ценности по коммерческим сделкам и контрактам в будущем [3, с. 160]. Существует несколько видов хеджирования: на повышение, т.е. покупка опционов или срочных контрактов, и на понижение, т.е. продажа срочных контрактов.

«Пусть O_1 – основная операция, ее риск r_1 ; O_2 – некоторая дополнительная операция, ее риск r_2 ; O – операция-сумма, тогда дисперсия этой операции $D=r_1^2+2k_{12}r_1r_2+r_2^2$, где k – коэффициент корреляции эффективностей основной и дополнительной операций. Эта дисперсия может быть меньше дисперсии основной операции, только если этот коэффициент корреляции отрицателен (точнее: $2k_{12}r_1r_2+r_2^2<0$, т.е. $k_{12}<-r_2/(2r_1)$)», – предлагает Малыхин [2, с. 110].

Рассмотрим пример. Пусть ЛПР решает проводить операцию O_1 (рис. 1).

O_1 :	-10	20
	0,5	0,5

S :	5	-5
	0,5	0,5

O_1 :	-10	20
S :	5	-5
O :	-5	15
	0,5	0,5

Рисунок 1 – Условие операции

Ему рекомендуется одновременно выполнить операцию S , связанную с O . По сути обе операции должны быть изображены с одним и тем же множеством исходов. Обозначим суммарную операцию через O , эта операция есть сумма операций O_1 и S . Вычислим характеристики операций: $M[O_1]=5$, $D[O_1]=225$, $r=15$; $M[S]=0$, $D[S]=25$; $M[O]=5$, $D[O]=100$, $r=10$. Средняя ожидаемая эффективность операции осталась неизменной, а риск уменьшился из-за сильной отрицательной коррелированности дополнительной операции S по отношению к основной операции.

На практике нелегко выбрать дополнительную операцию, которая отрицательно коррелирует с основной: чаще всего допускается небольшая отрицательная эффективность дополнительной операции, и из-за этого эффективность всей операции становится меньше, чем основной.

Один из универсальных инструментов хеджирования – опцион. Опцион на покупку дает владельцу право купить актив по цене, указанной в документе (цена исполнения), не позднее определенной даты (американский опцион) или на момент этой даты (европейский опцион).

Рассмотрим более подробно европейский опцион на покупку: когда наступает дата исполнения опциона, держатель сравнивает рыночную цену для актива S и цену исполнения R , т.е. указанную в опционе, если $S>R$. Затем он реализует свое право покупки актива по цене R , покупает актив по этой цене и может немедленно продать его и получить прибыль $S-R$.

Рассмотрим пример. Инвестор приобретает рисковый актив за 100 д.е. на 2 месяца, чтобы продать его. Одновременно за 2 д.е. инвестор приобретает европейский опцион на этот актив, срок исполнения которого через два месяца и ценой исполнения 103 д.е. Для этого инвестор занимает 102 д.е. под 9% годовых с непрерывным начислением процентов. Какую прибыль принесет данная операция?

Через два месяца инвестор должен вернуть сумму $102 * e^{\frac{0,09 * 2}{12}} = 103,54$ д.е. Пусть S_T – цена базового актива на момент его продажи. Тогда прибыль составит $S_T = 103,54$ – если $S_T > 103$, и $-0,54$, если $S_T \leq 103$ ».

Еще одним методом снижения риска финансовых операций является страхование. Хоминич И.П. утверждает, что страхование – это оформление сделки, подразумевающей выплату компенсации страховой компанией в случае полной потери прибыли или ее части [3, с. 166]. Страхование осуществляется от банкротства, непредвиденных расходов, сокращения или остановки производственных процессов, покрытия судебных издержек.

Страхование является выгодной мерой с точки зрения снижения риска, если бы не страховой платеж, так как в некоторых случаях страховой платеж составляет значительную часть страховой суммы.

Таким образом, при управлении финансовыми рисками необходимо учитывать их источники происхождения, а также влияние, которое они оказывают друг на друга, и, чтобы уменьшить риск финансовых операций, используются различные методы, применяющиеся в различных ситуациях по решению ЛПР.

Библиографический список:

1. Ванькович, И.М. Финансовые риски: теоретические и практические аспекты / И.М. Ванькович // Российское предпринимательство. – 2014. – Том 15. – № 13. – С. 18–33.
2. Малыхин, В.И. Финансовая математика: Учеб. пособие для вузов / В.И. Малыхин. – 2-е изд., перераб. и доп. – М.: ЮНИТИ-ДАНА, 2003. – 237 с.
3. Хоминич, И.П. Управление финансовыми рисками: учебник и практикум для бакалавриата и магистратуры / И.П. Хоминич [и др.]; под ред. И.П. Хоминич, И.В. Пещанской. – Москва: Издательство Юрайт, 2017. – 345 с.

ХОДАК НИНА АНАТОЛЬЕВНА

г. Челябинск, Частное образовательное учреждение высшего образования «Международный Институт Дизайна и Сервиса»

МОТИВАЦИОННАЯ НАПРАВЛЕННОСТЬ И ПСИХОФИЗИОЛОГИЧЕСКИЙ СТАТУС СТУДЕНТОВ ОБРАЗОВАТЕЛЬНЫХ ОРГАНИЗАЦИЙ

Аннотация. В статье представлен теоретико-методологический анализ мотивационной направленности и психофизиологический статус студентов образовательных организаций. Установлена связь мотивов учебно-профессиональной деятельности студентов с их индивидуально-типологическими особенностями, динамически управляющие поведением, определяющие их направленность, организованность, активность и устойчивость.

Ключевые слова: мотивация, мотивационная направленность, индивидуально-типологические особенности, психофизиологический статус, образовательная организация, мотивационная готовность.

Одной из важнейших задач образовательных организаций в решении проблем профессиональной подготовки специалистов является научно-методологическое изучение мотивационной направленности и особенностей психофизиологического статуса студентов, главным образом влияющих на формирование профессиональных компетенций и проектирование индивидуальной траектории развития. О влиянии мотивации на результаты образовательной деятельности указывали в своих работах А.П. Мирзоян [6], Г.А. Корчагина, А.Н. Перминов [4], Л.Н. Дегтеренко [3]. Мотивационная готовность студентов является необходимым компонентом успешности профессиональной деятельности, определяющая «базовый» профессионально-познавательный мотив и «сопутствующие» мотивы учебной деятельности.

Изучение мотивов будущей профессии, их динамики в процессе овладения специальностью, выявление факторов, влияющих на изменение мотивов учебно-профессиональной деятельности, позволяют эффективно влиять на профессиональное формирование и самоопределение студентов.

Мотивы учебно-профессиональной деятельности студентов тесно связаны с их индивидуально-типологическими особенностями, динамически управляющие поведением, определяющие их направленность, организованность, активность и устойчивость.

Типологические различия по силе нервной системы в проявлении интеллектуальных функций проявляются в основном при сильной мотивации. Тогда перцептивные (тест на внимание) и мнемические (кодировка) функции больше проявляются у лиц со слабой нервной системой, а конструктивные задачи (с кубиками Коса) у лиц с сильной нервной системой. Следовательно, успешность учебной деятельности может определяться типологическими особенностями двумя путями: через влияние на умственные способности (выступая в них в качестве задатков) и через влияние на возникновение тех или иных психических состояний при существующих методиках обучения [7].

В случаях отрицательной мотивации студентов к учению, по мнению В.С. Мерлина, отмечается отсутствие связи свойств нервной системы с успеваемостью. Отрицательное отношение к учебе в целом или к отдельным предметам у учащихся приводит к тому, что успеваемость не является адекватным показателем

интеллекта. Таким образом, при профессиональном обучении студентов с положительной мотивацией обнаруживаются более устойчивые связи успешности обучения с индивидуально-типологическими особенностями нервной системы и выработкой оптимального стиля учебной деятельности [5].

Если рассматривать мотивацию как движущую силу поведения и деятельности, то целесообразно изучить ее с позиции физиологической теории функциональных систем П.К. Анохина. Мотивация активизирует работу функциональных систем в первую очередь афферентный синтез и акцептор результатов действия. Соответственно активируются афферентные системы (снижаются сенсорные пороги, усиливаются ориентировочные реакции), активизируется память (актуализируются необходимые для поисковой активности образы-энграммы памяти), двигательная система, повышается тонус симпатической нервной системы, усиливаются вегетативные реакции (возрастает ЧСС, артериальное давление, сосудистые реакции, меняется проводимость кожи). В результате возрастает поисковая активность, имеющая целенаправленный характер, создающая условия для оптимального выполнения поведенческого акта [1, 2].

Мотивационное возбуждение в данном случае выступает как особое, интегрированное состояние мозга, при котором на основе влияния подкорковых структур осуществляется вовлечение в деятельность коры больших полушарий. Мотивационное возбуждение усиливает работу нейронов, степень разброса их активности, что проявляется в нерегулярном характере импульсной активности нейронов разных уровней мозга. Доминирующая мотивация отражается в характерном распределении межстимульных интервалов у нейронов различных отделов мозга, имеющих специфический характер.

Мотивация сохраняется на протяжении всего поведенческого акта, определяя не только начальную стадию поведения (афферентный синтез), но и все последующие: предвидение будущих результатов, принятие решения, его коррекцию на основе акцептора результатов действия и изменившейся обстановочной афферентации. Именно доминирующая мотивация «вытягивает» в аппарате акцептора результатов действия весь накопленный и врожденный поведенческий опыт, создавая тем самым определенную программу поведения. С этой точки зрения акцептор результата действия представляет доминирующую потребность организма, преобразованную мотивацией в форму опережающего возбуждения мозга.

Таким образом, мотивация, как компонент функциональной системы поведения, представляет собой особое состояние организма, которое, сохраняясь на протяжении всего времени от начала поведенческого акта до получения полезных результатов, определяет целенаправленную поведенческую деятельность организма и характер его реагирования на внешние раздражители.

Развитие мотивации учебной деятельности в процессе профессиональной подготовки обеспечивается посредством комплексной программы профессионального и личностно ориентированного обучения, позволяющей студентам вуза осознавать свои мотивационные и личностные ресурсы.

Профессиональная мотивация представляет собой осознанные побуждения человека, определяющие направленность его поведения. В процессе профессиональной подготовки студентов формируется сложная мотивационная структура, обеспечивающая успешность обучения и дальнейшую включенность субъекта в процесс освоения и выполнения трудовой деятельности.

Библиографический список:

1. Анохин, П.К. Биология и нейрофизиология условного рефлекса / П.К. Анохин. – М.: Медицина, 1968. – 541 с.
2. Анохин, П.К. Очерки по физиологии функциональных систем / П.К. Анохин. – М.: Медицина, 1975. – 402 с.
3. Дегтеренко, Л.Н. Взаимодействие с социальными партнерами как условие подготовки обучающихся ГБПОУ «ЧГПГТ ИМ. А.В. Яковлева» к конкурсам профессионального мастерства / Л.Н. Дегтеренко // Инновационное развитие профессионального образования. – 2016. – № 1(09). – С. 56–58.
4. Корчагина, Г.А. Организация конкурсов профессионального мастерства как средство мотивации будущих специалистов по туризму к рекреационно-экологической подготовке / Г.А. Корчагина, А.Н. Перминов // Современная высшая школа: инновационный аспект. – 2017. – Т. 9. – № 2. – С. 133–140.
5. Мерлин, В.С. Системный подход к онтогенезу интегральной индивидуальности / В.С. Мерлин. – М., 1981. – 105 с.
6. Мирзоян, А.П. Актуальные вопросы мотивации поколения Y к трудоустройству по специальности и карьере в гостиничном бизнесе / А.П. Мирзоян // Современная высшая школа: инновационный аспект. – 2017. – Т. 9. – № 2. – С. 46–53.
7. Шостак, В.И. Физиология психической деятельности человека / В.И. Шостак, С.А. Лытаев. – СПб., 1999. – 128 с.

ХОЛОДКОВСКАЯ НАТАЛИЯ СЕРГЕЕВНА

г. Таганрог, Таганрогский институт имени А.П. Чехова (филиал) федерального государственного бюджетного образовательного учреждения высшего образования «Ростовский государственный экономический университет (РИНХ)»

СУБЪЕКТНЫЙ ОПЫТ СТУДЕНТА: ПРЕДПОНИМАНИЕ ПРОФЕССИИ «МЕНЕДЖЕР» В СПОСОБАХ ДЕЙСТВИЙ

Аннотация. Данная работа посвящена вопросу предварительного изучения субъектного опыта студентов – будущих менеджеров на фазе предпонимания ими важных способов действий, присущих выбранной профессии. В статье обосновывается необходимость учета субъектного опыта студентов в процессе обучения в вузе.

Ключевые слова: опыт, понимание, профессия, менеджмент, действия, моделирование, обучение.

Взаимодействуя с окружающим миром, человек изучает предметы и явления, посредством некоторых действий преобразует их в представления, понятия, теории, выражая к изучаемому процессу свое отношение. Но процесс взаимодействия человека с окружающим миром является непрерывным процессом, в котором каждый человек, имея свой индивидуальный опыт, ежедневно пополняет его, тем самым наращивая свой субъектный опыт. Структурно субъектный опыт представляет собой систему субъективных смыслов понятий, процессов, явлений, а также действий над ними, имеющих ценностную и эмоциональную окраску. Часто накопленные сведения не являются достоверными, нередко они бессистемны и противоречивы, что в дальнейшем находит свое отражение при усвоении знаний. Учет субъектного опыта в процессе обучения определяет во многом качество понимания учебного материала или его непонимание.

Основываясь на существенных характеристиках процесса понимания, М.Е. Бершадский приходит к выводу, что в субъектном опыте ученика важно выделить: «...сеть житейских и научных понятий и их значений, известных ученику, знание которых необходимо для понимания новой информации; виды связей между понятиями, доступные ученику, с помощью которых он объединяет понятия в семантические сети; интеллектуальные операции, которые применяет ученик в ходе познавательной деятельности; способы деятельности, интеллектуальные и практические умения, которыми владеет ученик, необходимые для усвоения новой информации» [1].

Для того чтобы в процессе обучения какой-либо дисциплине можно было с успехом использовать соответствующий её содержанию субъектный опыт обучающихся, этот опыт нужно выявлять в момент изучения нового материала. Предварительное изучение субъектного опыта, его осмысление преподавателем будет способствовать его качественному выявлению в момент изучения нового материала и поможет оптимизировать процесс его пополнения.

В данной работе мы раскрываем некоторые аспекты предварительного изучения субъектного опыта студентов – будущих менеджеров на фазе предпонимания смысла своей будущей профессии.

Основная цель исследования: определить уровень сформированности умений, необходимых в работе менеджеру, у студентов первокурсников, выбравших направление подготовки «Менеджмент».

Информационной основой исследования являются данные анкетного опроса, который был проведен в феврале 2019 г. среди студентов первого курса Таганрогского института имени А.П. Чехова (филиала) ФГБОУ ВО «РГЭУ (РИНХ)», обучающихся по направлению подготовки «Менеджмент». Всего было опрошено 16 человек.

В силу того что в реальной жизни менеджера нет готовых рецептов, пригодных на все случаи производственной деятельности, и менеджер должен уметь думать, сопоставлять, правильно ставить вопросы и искать ответы на них, анкета, предложенная студентам, включала задания – конкретные ситуации, направленные на выполнение действий сопоставления и моделирования.

В задании № 1 была представлена конкретная ситуация, в которой по ролям описано совещание, посвященное обсуждению вопроса о повышении цен. На этом совещании присутствуют четыре человека: Борис, Николай, Владимир, Елена, причем один из них является менеджером, второй – специалистом по торговым операциям, третий – бухгалтером, а четвертый – специалистом по закупкам товаров. Студентам, прочитав текст ситуации, надо было определить профессию каждого из ее участников, то есть сопоставить имя человека с профессией из списка. Выполнение данного задания предполагает несколько этапов: 1) общее ознакомление с текстом задания; 2) выбор в прямой речи каждого участника совещания предложений, несущих существенную смысловую нагрузку, влияющую на определение профессии этого участника; 3) в отобранных предложениях выделить признаки профессий и сопоставить их с профессией из списка; 4) определение профессии каждого участника совещания.

В итоге студентам пришлось выполнять три вида сопоставления: «имя – признаки профессии», «признаки профессии – профессия», «имя – профессия». В результате менеджера (Борис) правильно определили 50 % опрошенных, бухгалтера (Владимир) – 38 %, специалиста по закупкам (Елена) – 33 %, специалиста по торговым операциям (Николай) – 12,5 %. Кроме того, 12,5 % студентов верно назвали представителей всех четырех профессий, 0 % – трех, 37,5 % – двух, 8,3 % – одного, а 38 % не дали ни одного правильного ответа. К выполнению данного задания не приступили 4,2 % первокурсников. Таким образом, умением сопоставлять данные применительно к рабочей ситуации менеджера обладают 12,5 % респондентов, у 45,8 % оно присутствует, но не в достаточной мере, а у 42,2 % оно не проявилось вовсе.

Задания № 2, 3, 4 мы и включили в анкету для того, чтобы узнать, могут ли первокурсники работать с моделями. С помощью задания № 2 мы выясняем, умеют ли студенты переводить модель на язык конкретной ситуации, с помощью задания № 3 – умение студентов создавать модель на основе данной ситуации, а также умение сопоставлять в моделируемой ситуации («роли не расписаны»), с помощью задания № 4 – умение студентов описывать ситуацию в соответствии с заданной моделью.

В задании № 2 студентам были предложены модели коммуникационных структур четырех типов, таких как «звезда», «шпора», «палатка», «сложный круг». Среди субъектов управления каждой из предложенных моделей опрашиваемые должны были определить менеджера.

В сети типа «звезда» правильно (В) определили место менеджера 71 % респондентов, в сети типа «шпора» менеджера высшего звена правильно (А) назвали 46 %, низшего (В) – 37,5 %, в сети типа «палатка» менеджера высшего звена правильно (А) указали 58 %, низшего (В, С) – 25 %, в сети типа «сложный круг» менеджеров правильно (А, Д) определили 54 %. Причем вообще не справились с зада-

нием № 2, даже не приступив к его выполнению, 21 % опрошенных. Такой же процент не справившихся с заданиями в пунктах «а», «б», «в», а вот с заданием в пункте «г» не справились 33 %, что, в принципе, объяснимо, т.к. из всех коммуникационных структур она является наиболее сложной. Таким образом, определить менеджера высшего звена для студентов оказалось более легкой задачей, нежели низшего. Модель с большим количеством отношений «расшифровать» сложнее, чем с меньшим. Можно сказать, что работать с моделью, переводить ее на язык конкретной ситуации под силу половине студентов.

Задание № 3 включено в анкету для того, чтобы выяснить: могут ли студенты переводить конкретную ситуацию на язык модели, а также умеют ли они пользоваться приемом сопоставления в «моделируемой» ситуации, где роли участников не расписаны. Для этого студентам был предложен текст ситуации, проанализировав который, первокурсники должны были составить соответствующую ему коммуникационную структуру в виде модели.

Среди предлагаемых ответов – модели коммуникационных структур, представленных в вопросе № 2. Правильно (пункт «а») ответили 21 % студентов, вообще не приступили к заданию – 12,5 %. Столь низкий процент правильных ответов вызван тем, что данное задание обладает следующими особенностями: 1) фабула задачи представлена в свернутом виде; 2) для решения данной задачи необходимо применить общеучебные приемы, такие как сопоставление, соотнесение, сравнение и др., причем ни на один из них не дано указание в тексте задания; 3) умение переводить конкретную ситуацию на язык модели является преобладающим среди всех умений, необходимых для выполнения этого задания. В связи с чем почти ни один из респондентов, справившийся с заданием выбора модели, не стал выполнять вторую часть задания, в которой надо было сопоставить имя участника ситуации с буквой в схеме. Выполнив эту часть задания, можно было бы избежать неправильных ответов. Таким образом, перевести конкретную ситуацию на язык модели смогли лишь немногие студенты.

Задание № 4 было включено в анкету с целью выяснить, обладают ли студенты умением создавать конкретную ситуацию в соответствии с заданной моделью. В этом задании первокурсникам надо было кратко описать какую-либо ситуацию, подходящую под одну из моделей коммуникационных структур вопроса № 2 по образцу текста из задания № 3. К выполнению данного задания приступили 33 % студентов, из которых большая часть переписали конкретную ситуацию из вопроса № 3, изменив только имена участников. Предложить же свой собственный оригинальный, а не аналоговый текст ситуации смогли только 17 % респондентов, причем среди ответов были указаны только ситуации, составленные в соответствии с моделью пункта «а», аналогичной вопросу № 3. Таким образом, задание, в котором надо было описать конкретную ситуацию в соответствии с заданной моделью, оказалось для первокурсников наиболее сложным.

Обобщим полученные результаты.

Применять действие сопоставления в ситуации (задание № 1), представленной крупным блоком и расписанной в лицах «по ролям», при условии, что было указано, что надо сопоставить смогли 12,5 % респондентов; 45,8 % сделали это, но не в полной мере. В ситуации (задание № 7), где действие сопоставления выступало не как цель, а как средство решения задачи, мы получили меньшее число правильных ответов (21 %). Для решения этого задания необходимо было применить прием сопоставления, что оказалось под силу далеко не каждому.

Умение моделировать заключается в действиях двухстороннего процесса: переводить модель на язык конкретной ситуации и наоборот. Таким умением обла-

дают 21% респондентов. Одновременно действия моделирования и сопоставления в описанных объемах не развиты ни у одного студента.

Определив уровень сформированности умений, необходимых в работе менеджера, у студентов первокурсников, выбравших направление подготовки «Менеджмент», были получены следующие результаты: у подавляющего большинства студентов (96 %) действия, необходимые в работе менеджеру (действия сопоставления и моделирования), сформированы на низком уровне, из них 17 % – на нулевом, и только у одного студента – на удовлетворительном.

Результаты исследования показали, что в программу обучения студентов - будущих менеджеров необходимо включать задачи, требующие для своего решения выполнение действий сопоставления и моделирования.

Библиографический список:

1. Бершадский, М.Е. Понимание как педагогическая категория / М.Е. Бершадский. – М.: Центр «Педагогический поиск», 2004.

Научное издание

**АКТУАЛЬНЫЕ ПРОБЛЕМЫ ТЕОРИИ И ПРАКТИКИ
ПРОФЕССИОНАЛЬНОГО ОБРАЗОВАНИЯ
В КОНТЕКСТЕ ГЛОБАЛИЗАЦИИ**

Материалы Международной
научно-практической конференции
31 мая 2019 года

Сдано в набор 10.06.2019. Подписано в печать 24.06.2019

Формат 60x84/16

Усл. печ. л. 9,2

Тираж 100 экз.

Заказ № 219

ISBN 978-5-91394-097-1

Издательство ЧОУВО МИДиС
454014, Челябинск, Ворошилова, 12
Тел./факс 216-10-30, E-mail: editorial_office@rbiu.ru
<https://midis.info/>